

Этот удивительный материал — ко- жу — создала сама природа. Изделия из нее надежно защищают от холода, пы- ли, влаги и в то же время отлично «ды- шат».

Когда-то собственная кожа была единственной «одеждой» древнего че- ловека. Но вот стали надвигаться лед- ники, похолодало, и он догадался утеплиться, позаимствовав шкуры у диких животных. Позже человек научился изготавливать себе одежду из шерсти, льна, шелка, хлопка, тапы, лыка, соломы, вискозы, полимеров... Что это, как не кожезаменители? Хотя название это принято относить к так называемой искусственной коже, но каждый из этих материалов обладает лишь отдельными свойствами кожи, и ни один не может заменить ее полно- стью.

Кожевенное сырье — материал дефи- цитный, дорогой, поэтому относиться к нему надо особенно бережно. Между тем только в нашей стране ежегодно раску- пается от 70 до 77 миллионов пар жен- ских сапожек из натуральной кожи. Ка- кова дальнейшая их судьба? Носятся 2-3 года — и выходят из моды. Ну а если хо- зяйка и непривередлива — все равно изнашивается подошва, отказывают мол- нии. Наши предки, хотя и не испытывали такого острого дефицита сырья, какой ок- ружает нас теперь, были бережливее: за- казывали к послужившим сапогам новые головки. Голенища-то держались гораздо дольше — лет 10-15. А ведь именно на них идет большая часть кожи.

В наше время такая услуга тоже чис- лится в прейскурантах обувных мастер- ских. Но уж очень неохотно вам ее ока- зывают, притом не особо она качествен- на и неоправданно дорога. Проще ста- рые сапоги выбросить. В лучшем случае



они долго и бесполезно валяются в до- машнем хламе. Так мы ежегодно теряем 800—1200 миллионов квадратных деци- метров натуральной кожи. (Кожевенники измеряют количество кожи в квадратных дециметрах.)

Хочу упомянуть и о модных мини-юб- ках из кожи или замши, которые вышли из моды или стали малы. И о когда-то модных и практичных, а теперь потре- панных и вытертых кожаных куртках или пальто. Есть в нашем обиходе и ко- жаные сумки, портфели, ремни, перчат- ки. Что с ними делать, когда они отслу- жили свое? Особенно не везет перчат- кам. Они частенько еще новыми остаются в одиночестве из-за нашей рассеяннос- ти.

Но если хорошо подумать, вторая жизнь всех этих вещей может оказаться достаточно интересной и разнообразной. Ведь кожа сейчас — один из самых мод- ных материалов.

Н. П. Коноплева

ВТОРАЯ ЖИЗНЬ ВЕЩЕЙ (О КОЖЕ)

На что годятся старые кожаные вещи

Даже из маленьких, никомушных об- резков кожи можно извлечь много пользы.

Из старого ремня получатся простые в изготовлении, надежные и не скрипящие петли для крышки ящика, мольберта, шкатулки.

Из обрезков ремней легко смастерить красивые корешки для книжных перепле- тов.

Полоска мягкой тонкой кожи, на- клеенная на внутреннюю сторону метал- лического браслета для часов, сделает его удобнее.

Если же вам надоели металлические и пластиковые браслеты, то, освоив приемы декоративной отделки кожи, можно изго- товить на свой вкус удобный и мягкий ко- жаный часовой ремешок.

С помощью этих же приемов нетрудно сделать из кожи удобную и долговечную книжную закладку.

Полоску тонкой кожи, продольно сло- женную вдвое или втрое и проклеенную, можно пришить в качестве вешалки к пальто или куртке. Она гораздо прочнее и долговечнее матерчатых и не так груба, как вешалки из металлических цепочек.

Кружочки мягкой тонкой кожи, наши- тые на ладошки вязаных варежек или перчаток там, где они быстрее всего про- нашиваются, сделают их оригинальнее, а главное, прочнее (рис.1). Такие же кру- жочки поменьше неплохо нашить на кон- чики пальцев перчаток. Это намного про- длит их жизнь, поскольку здесь они рвут- ся раньше всего.

Рис. 1

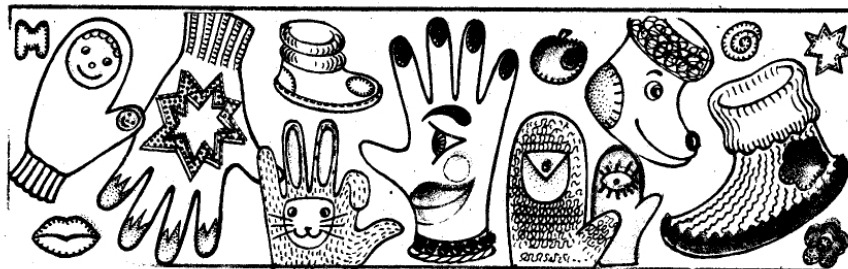

То же относится и к толстым шерстя- ным носкам — кожаные латки сделают их долговечнее. А пришитые к таким носкам кожаные подошвы превратят их в удоб- ные домашние тапочки (см. рис. 1).

Пришивая пуговицы к вязаным ве- щам, мягкому трикотажу, сукну, подкла- дывайте с изнанки кожаные кружочки, и пуговицы будут держаться гораздо надежнее.

Я уж не говорю о том, что сами пуго- вицы можно обтянуть тонкой мягкой ко- жей от перчатки. Таких оригинальных пуговиц нет в магазинах, а у вас будут. Лучше всего они подойдут к одежде спор- тивного стиля или к вязаной вручную. А отбачные пуговичные петли из кожи практичнее, красивее и прочнее. И лучше всего подойдет для таких петель кожа от перчатки.

Если вытерлись или обтрепались об- шлага рукавов куртки или пиджака спор- тивного покроя, их можно красиво окан- товывать полосками кожи. Для этого следу- ет разрезать манжету оставшейся в оди- ночестве перчатки по спирали и получив- шуюся полоску использовать в качестве отбачки. Это уже будет не латка, а мод- ная отделка. Такая мера спасет и вытер- тые обшлага рукавов меховой шубки.

Прорезные карманы, которые начали распарываться и рваться в углах, тоже легко укрепить пристроенными в этих местах треугольными кусочками кожи. Такими же треугольниками неплохо от- делать концы выточек на пальто, куртке или юбке из плотной, плохо сутюживаю- щейся ткани.

Протертые локти на одежде примут пристойный вид, если наложить на них квадратные, треугольные или овальные латки из мягкой кожи. Коленки готовых продратся джинсов или трикотажных спортивных брюк кожаные заплатки даже облагородят. Обтрепанные края карманов обновит окантовка кожей (рис.2). Ан-

любом случае для кожи это не возраст. На Алтае археологи нашли изящные изделия из кожи и замши — сумки, чехлы, украшения. Они хорошо сохранились, хотя были сделаны около 2500 лет назад. Конечно, долговечность кожи во многом зависит от выделки, а древние мастера знали ее секреты. Но и из наших голенищ получатся неплохие вещи. Надо только набраться терпения.

Сначала выпорем из сапог молнии и подкладку. Молнии, если они исправны, еще пригодятся. Подкладка из искусственного меха — тоже полезная вещь, хотя на вид она может выглядеть ужасно. Выстирайте ее — и можно скроить покрытие для малярного валика. Искусственный мех благодаря своей фактуре и хорошим впитывающим свойствам позволяет класть краску быстро и ровно. По окончании работы с клеевой краской или побелкой меховой чехольчик валика можно снять и выстирать. Этим советом поделилась москвичка Э. Судравская.

Головки сапог осторожно отрежьте сапожным ножом.

В результате всех этих операций в вашем распоряжении окажутся довольно большие куски кожи от голенищ. Обычно они скроены из нескольких почти прямоугольных деталей. Распорите соединительные швы.

Иногда имеет смысл просто разрезать старое изделие вдоль швов, а бывает, что стоит и оставить некоторые швы, чтобы использовать в новой конструкции.

Лицевая поверхность кожаных изделий обычно гладкая и блестящая, потому что покрыта нитроокраской. Кожевники называют лицевую сторону кожи «лицо», а изнаночную — «бахтарма». Попробуйте на изнаночной стороне ненужного обрезка кожи счищать острым ножом слой за слоем, и вы увидите особенности структуры кожи: бахтарма имеет рыхлую и во-

локнистую структуру, а лицо — более плотную и однородную. Поэтому краска ровнее ложится на лицевую сторону, чем на бахтарму, да и противостоит внешним воздействиям эта сторона кожи лучше.

Теперь надо по возможности привести лицевую сторону кожи в порядок. Для начала осторожно промойте ее теплой водой. Стирать кожу нельзя, потому что тогда вымываются жирующие вещества — растительные и животные жиры, минеральные масла, которые вводят в кожу после дубления. Без них кожа становится ломкой, садится и коробится, так как волокна коллагена склеиваются и не могут скользить друг относительно друга. Вымываются и некоторые дубильные вещества, которые наполняют кожу. Самое большее, что можно позволить со старой кожей — замочить ее в теплой воде на 3—5 мин. Сильно загрязненные места осторожно потрите мягкой мочалкой или щеточкой. С мылом мыть кожу тоже нежелательно, но можно использовать мыльную пену, которая почти не содержит щелочи. Затем прополощите кожу в слабом водном растворе уксуса и соли (на 1 л воды берут 50 г поваренной соли и 1 стакан столового 9%-ного уксуса). Это немного увеличит эластичность. А цвет восстановится, если смазать лицевую поверхность глицерином.

Проверенный житейским опытом способ — мыть загрязненную кожу теплым молоком. Причем обязательно некипяченым. Тогда содержащийся в нем жир лучше впитывается в кожу.

Считается, что блеск и упругость кожи восстанавливает натирание влажной кофейной гущей (разумеется, к белой коже это не относится).

Если в вашем распоряжении оказались лоскутки натуральной замши — эластичного «мшистого» материала, — то с ней надо обращаться несколько иначе. Расположение коллагеновых волокон здесь другое, и жировое дубление в промышленной обработке происходит иначе. Благодаря этому многие сорта замши можно мыть с мылом и даже стирать со стиральным порошком в теплой воде. Жиры при этом не вымываются благодаря прочной связи с волокнами. При сильном загрязнении добавляют в моющий раствор нашатырный спирт.

Жировые пятна на замше чистят бензином, хлороформом и другими растворителями. Чтобы ее мельчайший ворс остался во вспушенном состоянии, замшу чистят специальными резиновыми щетка-

ми, жесткими сортами поролона, а то и школьным ластиком для чернил либо наждачной бумагой. Натирание мелкой поваренной солью или мякишем свежего белого хлеба тоже идет ей на пользу.

Старую, потерявшую вид замшу иногда успешно чистят теплым молоком с добавлением питьевой соды (1 чайная ложка соды на стакан молока).

Теперь надо распрямить и разгладить материал. Пока кожа еще влажная, распяльте ее на листе толстой фанеры или доске бахтармой вверх и закрепите по краям маленькими гвоздиками. Пусть она высохнет сама, не старайтесь ускорить дело с помощью обогревательных приборов. Если отверстия для гвоздиков по мере высыхания становятся продолговатыми и угрожающе вытягиваются — перебейте гвозди поближе к центру куска кожи. Иначе с перетянутой кожей будет трудно работать.

Маленькие кусочки достаточно высушить под прессом. Для этого влажную кожу положите между чистыми сухими тряпочками и придавите плоским грузом. Через некоторое время, пока кожа еще влажная, замените тряпочки кусками оргстекла или другими гладкими пластинами и оставьте под прессом до высыхания. Тогда поверхность станет ровной и гладкой.

Пока кожа сушится, можно подвергнуть ее дополнительному жированию. Ведь жиры, которые были введены в кожу при промышленной обработке, со временем теряют нужные свойства. Необходимо восстановить легкость взаимного скольжения волокон коллагена друг относительно друга, покрыв их подходящим «смазочным материалом». Чуть влажную кожу слегка пропитайте каким-нибудь жиром. Например, касторовым маслом. Чтобы оно лучше впитывалось, попробуйте добавить немного нашатырного спирта. Еще одно народное средство — смешать касторовое масло (50 г) и белок одного яйца. Возьмите смесь вилкой, венчиком или миксером.

Очень хорош для жирования кожи рыбий жир, но из-за неприятного запаха он плохо годится для домашних поделок. И же попробуйте такой рецепт: в 1 л кипящей воды растворите 1/4 куска хозяйственного мыла и, снова доведя до кипения, добавьте рыбий жир. Размешав смесь, вливают в раствор 1—1,5 столовой ложки нашатырного спирта.

Неплохо использовать эмульсию из сливочного масла с теплой водой, добавив

туда небольшое количество нашатыря. Наносят жирующий состав густой мягкой кистью или матерчатым тампоном.

Только прежде обязательно проверьте на маленьком кожаном лоскутке, не остаются ли от этого на нем неровные темные масляные пятна. Если остаются, тогда лучше попробовать другой рецепт. Избегайте чрезмерного жирования, чтобы кожа не стала засаленной, тяжелой. В любом случае после нанесения смеси надо тщательно снять ее излишки чистой влажной тряпочкой.

Когда кожа почти подсохнет и будет чуть-чуть волглой, можно снять ее с тряпки и хорошенько помять руками. Это улучшит проникновение жировой смеси между волокнами коллагена. Если качество реставрации кожи вас устроит, приступайте к дальнейшей работе с ней.

Как окрашивать кожу и замшу

Восстановить окраску кожи, если она пострадала, имеет смысл до раскроя. Для этого можно использовать специальные нитроокраски, которые бывают в продаже. Одна-две капли касторового масла, добавленные в 100 г нитроокраски, сделают ее более стойкой, она не будет трескаться на изгибах. Такую краску наносят кистью.

Нитроокраска для кожи в аэрозольных баллонах сама ложится ровным тонким слоем. Распылительную головку баллончика лучше держать на расстоянии 15—20 см и быстро перемещать вдоль поверхности. Подсушив кожу 10—15 мин, нанесите следующий слой, и так повторите несколько раз, пока не получите прочную равномерную окраску. Еще 1 ч потребует окончательная сушка. После этого можно удалить растворителем затеки и наплывы краски, если таковые имеются.

Хорошо, если вам попадет краска для кожи «Экстра» или эмаль НЦ-36, которая выпускается белого, красного, черного и коричневого цвета. Их наносят кистью, марлевым тампоном или аэрографом. Достаточно двух-трех слоев, которые придется сушить в течение часа. Окончательная сушка — сутки.

Небольшие дефекты окраски достаточно замаскировать подходящими цветными кремами для обуви и даже восковыми мастиками для мебели. В крайнем случае



краску можно сделать самим — на основе анилиновых красителей для шерсти или разноцветных чернил. Чтобы получить блестящую поверхность, такую краску лучше наносить на кожу в смеси с желатином. Стойкая краска для кожи получается на основе пасты для шариковых ручек. Пасту даже не надо извлекать из негодных стержней. Достаточно нарезать их на кусочки (кроме пишущих узлов) и в стеклянном пузырьке залить подходящим растворителем, например КР-36 или № 646. Рецепт этой краски сообщила художница по коже В.Белькова.

Для декоративных кожаных поделок, особенно для таких, которые не будут испытывать сильные изгибы и растяжения, приемлемы и масляные краски для живописи. ими вполне можно окрашивать небольшие кожаные детали, элементы орнаментов и отделки. Законченную поделку из кожи, например шкатулку, допустимо покрыть бесцветным мебельным лаком, предварительно пропитав кожу в два-три приема раствором желатина.

Для получения полуглянцевых переходов кожу протравливают растворами: серый оттенок дает железный купорос, коричневатый — поташ (углекислый калий) или кальцинированная сода. Лучше протравливать слабым раствором, нанося его мягкой кисточкой или тампоном раз за разом. Это обеспечит ровный тон и плавный переход оттенков.

В некоторых случаях имеет смысл вообще снять с кожи старое потрескавшееся и потерявшее вид покрытие из нитрокраски. Кстати, обувная кожа обычно бывает покрыта особым влагопроницаемым слоем, делающим ее жесткой и блестящей. Царапины и вмятины не делают блестящую поверхность красивее. Поэтому потерявшую вид толстую кожу лучше отциклевать острым ножом или скребком. Смочив очищенную поверхность водой, проверьте, нет ли на ней светлых пятен. Это участки, на которых еще сохранился влагопроницаемый слой. Соскоблите их. Обработку поверхности завершит шлифовка мелкозернистой наждачной шкуркой.

Можно снять нитропокрытие и любым растворителем нитрокраски, макая в него тампон из мягкой тряпочки и осторожно протирая кожу круговыми движениями. Годятся ацетон (если сумеете раздобыть), растворитель 646. Плохо здесь то, что растворяются не только нитрокраски, но и жиры, поэтому кожу придется снова прожировать.

Несложно окрасить в домашних условиях и замшу. Для этого годятся анилиновые красители шерсти. В.И.Бурдин в журнале «Химия и жизнь» (№ 1 за 1970 г.) предложил вполне доступный рецепт. Красящий раствор готовят в любой посуде, кроме железной. Воду лучше брать дистиллированную или дождевую. Можно использовать и расплавленные куски снежной «шубы» с испарителя холодильника. На 1 пакетик анилинового красителя нужно 1,5 л такой воды. Температура раствора не должна превышать 45° С. При высокой температуре в коллагене происходят необратимые изменения, и замша потеряет свои эластичность и прочность.

Подготовленный теплый раствор нанесите на замшу и равномерно вотрите щеткой. Повторите операцию несколько раз с перерывом в 20 мин, понемногу добавляя в красящий раствор уксус. В конце замшу протирают слабым раствором уксуса, промывают в проточной воде и сушат при комнатной температуре.

По этому же рецепту удается окрасить замшу чернилами марки «Радуга». Как показывает опыт, на это годятся только фиолетовые, красные и черные чернила. Если вы захотите иметь изделие из замши ярко-синего или зеленого цвета, номер с чернилами не пройдет. Чернила для окраски не разбавляют, а только добавляют в них уксус, как при окраске анилиновыми красителями.

Искусственную замшу окрасить такими способами нельзя.

Иногда имеет смысл окрашивать уже готовые изделия из кожи или замши.

Народные традиции — подсказки домашним умельцам

В современной кожевенной промышленности используются сложные физико-химические процессы для выделки, дубления, жирования, крашения кож. Но выросла эта современная технология из традиционных народных приемов, в которых использовались более или менее доступ-

ные природные средства. К некоторым из них иногда стоит обратиться и сегодняшним домашним умельцам.

Всегда славилась художественными изделиями из кожи и меха народы Севера. Их многовековым опытом накоплено немало простых и доступных приемов обработки.

Например, для получения красивых цветовых оттенков кожи народные мастерицы Чукотки издавна обходились без химических красителей. В приятный коричнево-оранжевый цвет они окрашивали шкуры настоем ольховой коры. Распаренную в теплой воде мокрую размельченную кору втирали в шкуру, сворачивали и выдерживали час-другой. Потом разворачивали и повторяли втирание, добавляя кору с настоем. И так несколько раз. Работа долгая, утомительная, и жители Камчатки, например, приспособили втирать ольховый настой ногой. Это легче, а кожа от такого обращения только выигрывает: становится гладкой и мягкой, приобретает блеск.

Разные оттенки коричневого цвета получали добавлением к ольховому настою местных минералов (в городских условиях для этого годятся, например, медный купорос, железный купорос, квасцы).

Эвенки запаривали ольховую кору для окраски шкур с добавлением щелока (это может быть и измельченное на терке хозяйственное мыло).

Темно-коричневый, почти черный цвет получали продымливанием кожи над огнем. Для этого шкуру подвешивали на несколько дней высоко над очагом, и следили, чтобы копоть равномерно осаждалась на поверхности кожи. Важно только, чтобы кожа не подвергалась воздействию высоких температур. Затрудняюсь судить о стойкости копти как красителя, но известно, что водостойкие свойства кожи от этого заметно повышаются. Ведь копоть содержит жиры. Поэтому таким способом обычно красили кожаные рукавицы, летнюю обувь, одежду для дождливой погоды.

В качестве природного красителя северные народы иногда использовали кору иственницы. Она дает светло-коричневый оттенок. Еще один краситель — растертый в порошок камень-железняк — дает коричнево-охристый или серовато-коричневый оттенок. Иганасаны (жители Камчатки) для орнаментальной окраски использовали национальную одежду издавна. Замшу и меховую кожу получали с помощью гра-

фита. Оттенки красного — с помощью охры или сурика. Краски тщательно растирали на плоском камне, понемногу добавляя воды. Для получения тех или иных оттенков их смешивали в разных пропорциях. Наносили краску на кожу туго свернутым комочком оленьей шерсти. Тонкие декоративные линии прочерчивали расщепленными на конце палочками.

Жители Камчатки использовали для получения черной блестящей кожи нечто вроде клеевой краски. На подготовленную кожу со стороны бахтармы наносили клей, сваренный из рыбьей кожи. Дав ему немного подсохнуть, равномерно втирали тряпочкой мелко толченый древесный уголь до тех пор, пока кожа не высохла. Окраска получалась довольно стойкая.

К народным приемам относится натирание сажей, смешанной с жиром или рыбьим клеем.

Из природных красителей кожи, издавна применяемых в средней полосе, можно упомянуть отвар коры дуба. Он дает красивые оттенки коричневого цвета. В отваре коры каштана кожа становится серо-коричневой, а ивовая кора дает зеленоватый оттенок.

Красящие растворы для кожи не должны быть слишком горячими. Белок, составляющий коллаген, обычно начинает разрушаться при температуре 42—44° С.

Инструменты, материалы, инвентарь

В работе с кожей вам понадобится острый нож-косяк для раскроя (рис.3). Нож можно сделать самим из высокоуглеродистой инструментальной стали. В качестве заготовки годится обломок ножовочного полотна, который затачивают с обеих сторон. Угол заточки — 2—2,5°. Необходимы удобные ножницы с широкими лезвиями (их кольца лучше обтянуть толстой мягкой тканью, чтобы не натереть мозолей на пальцах); хороши для кожи ножницы с профилированными лезвиями, на одном из которых нанесены мелкие зубчики, благодаря этому кожа не скользит и разрез получается очень точный. Для декоративных отделок неплохо бы обзавестись портновскими ножницами для вырезания зубцов.



Рис. 3

Обязательно понадобятся иглы — для мягкой кожи тонкие и по возможности короткие, а для жесткой и более толстой — специальные гранено-швейные иглы с острием трехгранного сечения. Они еще называются шорными, потому что использовались при соединении кожаных деталей конской упряжи. Благодаря трехгранному сечению игла как бы прорубает своими острыми гранями отверстие и входит в кожу легче, чем обычная.

Если шить кожу по заранее намеченным и проколотым шилом отверстиям, удобнее пользоваться иглой с затупленным концом. Для этого кончик иглы надо осторожно обломить и обработать на точильном бруске. Тогда вы не собьетесь с намеченных отверстий и не проколете нечаянно новые.

В этой ситуации пригодится и такой вспомогательный инструмент, как использованная игла от шприца. Она вставляется в отверстие с одной стороны, а швейная игла с другой упирается своим кончиком в скос иглы шприца и выдавливает ее сквозь отверстие, легко протаскивая нитку (рис.4). Это нехитрое приспособ-

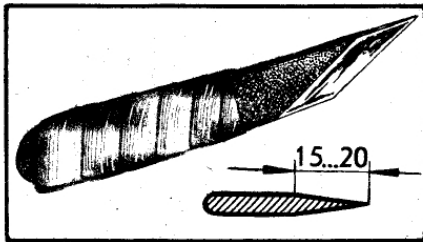
Рис. 4

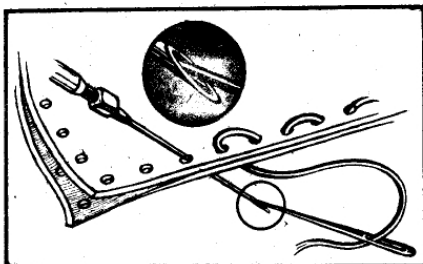

ление, предложенное уфимцем О.Соловьевым, облегчает прокладку шва в труднодоступных местах.

Еще, когда вам придется шить такие детали, доступ к шву которых с изнанки затруднен, пригодится самодельная ручная игла, сделанная из машинной. Достаточно снабдить ее ручкой из дерева или полоски оргстекла. Полезна такая игла и когда внутри изделия мало места и трудно бывает развернуть обычную иглу, чтобы вколоть в обратном направлении. В любом случае шить машинной иглой с ручкой быстрее. Работают ею двумя способами: можно полностью имитировать машинный шов, каждый раз продевая в петлю, образованную на поверхности движущейся обратно иглой, вторую крепкую нитку (рис.5). А можно шить и одной нитью, прокладывая красивый тамбурный шов (рис.6), который, однако, менее надежен: если нить в одном месте перетрется, он полностью распустится.

При ручном шитье не обойтись без наперстка, лучше металлического. Постарайтесь подобрать его размер так, чтобы он надежно, но не туго сидел на среднем пальце правой руки.

Но если кожа достаточно тонкая и мягкая, она неплохо шьется и на обычной бытовой швейной машине. Для соединения более толстых кусков кожи встык можно использовать швейную машину, выполняющую шов «зигзаг».

Мечта домашних умельцев, работающих с кожей, — старинная швейная машина с качающимся челноком (он имеет продолговатую форму и похож на пулю). Благодаря особой конструкции такая машина без труда прошивает даже толстую кожу.

Облегчает работу и подходящая машинная игла. Если обычная игла для тка-

Рис. 5



Рис. 6

ни просто раздвигает ее волокна своим острием, то игла для кожи должна прорубать ее. Ведь составляющие кожу волокна коллагена очень тонкие и плотно переплетены, раздвигать их ни одна игла не в состоянии. Поэтому кончик иглы для кожи плоский и заточен наподобие стамески. Подобные иглы для бытовых машин выпускаются за рубежом. Но в продаже у нас таких игл практически не бывает, поэтому придется обходиться обычной иглой, самой тонкой, в какую можно вдет нитку (№65, 70 или 80).

Нитки для шитья кожи нужны тонкие, прочные и упругие. Первое, что приходит в голову, — использовать современные очень крепкие капроновые нитки или бесцветную синтетическую мононить. Но как раз они наименее подходящие, потому что слишком прочны и малоэластичны. Поэтому при нагрузке на шов кожа будет растягиваться сильнее, чем нитки. В результате сверхпрочные нитки станут ее постепенно прорезать. Шов останется целым, а вот сшитая им кожа может скоро порваться. Поэтому лучше подходят суровые хлопчатобумажные или льняные нитки. Годится и крученый шелк.

Иногда детали из кожи лучше склеивать, а не шить. Кожа хорошо клеится. И проще перечислить клеи, которые не

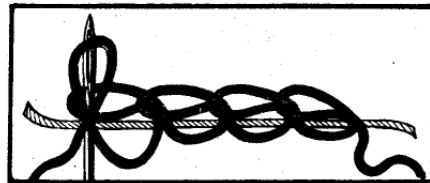
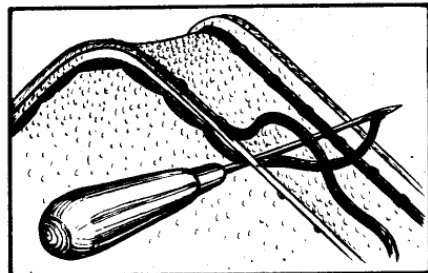
Рис. 7



Рис. 8

подходят для этого — список будет коротче. Так, не годятся крахмальный клейстер, силикатный, конторский клеи. Костный или казеиновый клей можно использовать только для изделий, которые не будут подвергаться воздействию влаги. Очень хороши для кожи подошвенный клей, «Марс», «Момент». Поливинилацетатный клей (ПВА) клеит очень быстро и прочно, но годится лишь для подделок, не испытывающих изгиба. Дело в том, что высыхая, он образует жесткую пленку. Удобно клеить кожу резиновым клеем, он хорошо схватывает и не оставляет пятен, но соединение непрочное. Лучше использовать его как «наметку», облегчающую сшивание.

Искусственную кожу клеить сложнее. Например, для полихлорвиниловой годится клей «Феникс». К некоторым сортам искусственной кожи вообще трудно подобрать клеи из имеющихся в широкой продаже.

Для пробивания соединительных отверстий разного размера в толстой коже понадобится пробойник (рис.7). Впрочем, это вещь в нашем обиходе очень редкая. Придется обходиться самодельным набором стальных трубочек разных диаметров с острозаточенными краями. Ими пробивают в коже одинаковые отверстия с ровными краями (рис.8). Они нужны не только для соединения деталей кожаной тесьмой, но и для декоративных отделок. Подробно об этих приемах немного позже.

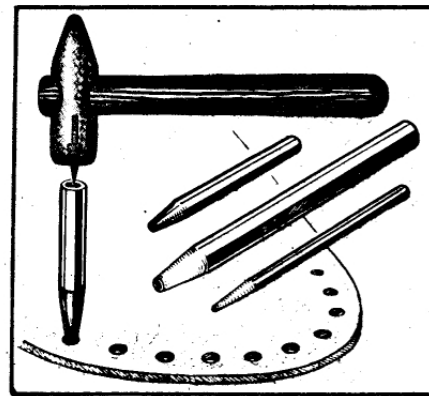
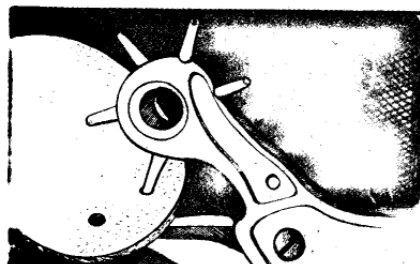
Работая с пробойниками, не обойтись без молотка. Сапожный молоток приго-



Рис. 9

дится и для простукивания, размягчения готового шва.

Для раскроя удобна кройльная доска с гладкой поверхностью, длиной 40—60 см и шириной 25—35 см. В этой роли послужит кухонная разделочная доска подходящего размера.

Кроить кожу удобнее с помощью заранее вычерченных на картоне и тщательно проверенных лекал. Наносить линии кроя можно обыкновенной шариковой ручкой.

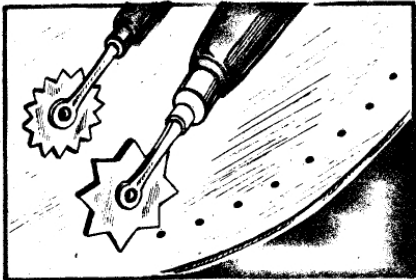
Для разметки швов и выполнения простейших элементов декоративной отделки кожи применяются накатки с зубчатыми колесиками разных размеров (рис.9). Для этого годятся портновские резак, какими переводят выкройки: можно сделать их и из зубчатых шестеренок разных размеров от сломанных часов. Они облегчат разметку швов с разной длиной стежка и обеспечат нанесение рельефных пунктирных линий. Перед работой их слегка нагревают на огне. Колесико без зубцов поможет накатывать сплошные линии при обработке срезов кожи.

Для разметки более длинных стежков удобно пользоваться зубчатыми линейками (рис.10). Они делаются из картона, на который наклеена миллиметровая бума-

Рис. 10

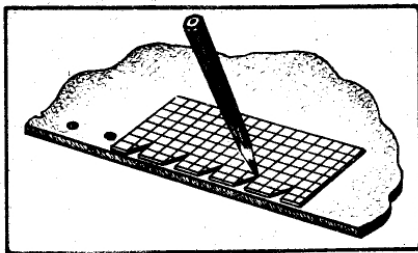

га, что помогает вырезать разметочные зубчики с большой точностью.

Для прокалывания толстой кожи по намеченным накаткой точкам понадобится шило.

Возможно, пригодится и аппарат для выжигания по дереву (электровыжигатель), с помощью которого удастся нанести на кожаную поделку узор. Для художественного выжигания по коже используются и нагретым металлическим стержнем: сделав на его торце заточки, наносят детали орнамента (кружочки, звездочки, ромбы, крестики).

А если случится раздобыть термопереводную ленту или полиграфическую фольгу (иногда продается в магазинах «Сделай сам»), то с помощью электровыжигателя вы украсите кожаные поделки узорами или надписями золотого и серебряного тиснения.

Как обрабатывать и соединять детали кожаных изделий

Продумав дизайн будущего изделия, сделав макет из бумаги и вычертив необходимые лекала, приступают к раскрою.

У кожи нет долевого направления, с которым мы привыкли считаться при раскрое тканей. Поэтому лекала располагают как угодно, лишь бы полнее использовать полезную площадь кожи. Замшу надо кроить, учитывая направление ворса. В зависимости от этого свет по-разному отражается от поверхности, и две соседние детали с разным направлением ворса будут выглядеть одна темнее, другая светлее. Лучше, если ворс направлен сверху вниз.

Линии кроя наносят со стороны бахтары обычной шариковой ручкой. С той же стороны ее и режут, положив на кройную доску бахтармой вверх.

Намсточные швы в работе с кожей нежелательны, поскольку следы от стежков остаются навсегда. Лучше перед окончательным сшиванием прихватить детали резиновым клесм. Неудачно проложенный шов распарывать нельзя, ряды дырочек от иглы так и останутся на коже. Так что строчите только наверх.

Не слишком толстую кожу будет легче сшивать иглой вручную (и даже строчить

вместо наметки) (рис.12,а). Стаченный шов развернуть, счистить следы клея, пока он не схватился, и слегка простучать с изнанки молотком, чтобы он окончательно расправился и выровнялся (рис. 12,б).



Рис. 19

можно легко изменять ширину получаемой полоски: она тем шире, чем толще ручка. А толщину ручки легко варьировать, наматывая на нее бумагу. Середина кожаного лоскутка в дело не идет: кризисна вырезанной полоски будет здесь слишком велика. Теперь прорежьте ножницами линию спирали. Полученную кожаную полоску, пока довольно неровную,

Рис. 20

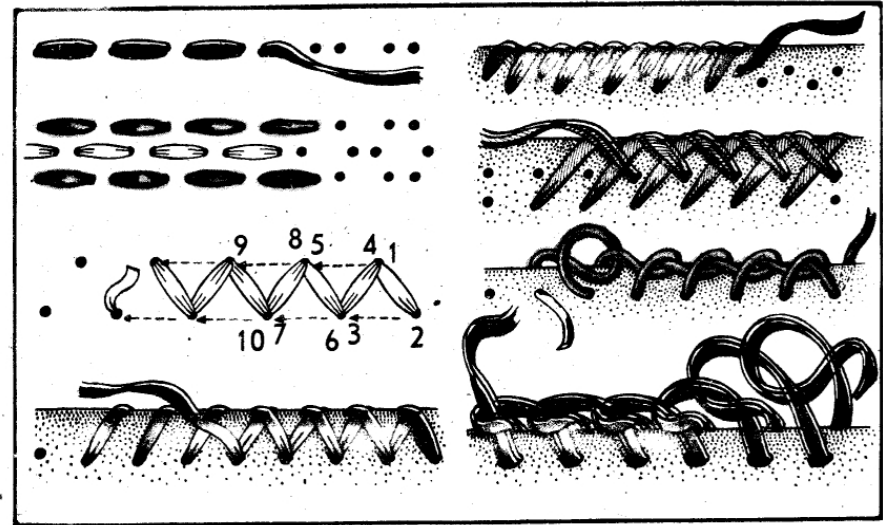
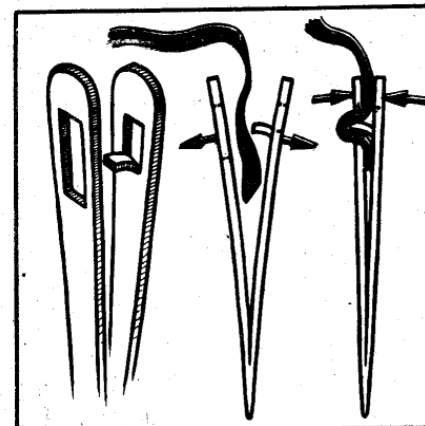

намочите в теплой воде и туго наматывайте на бутылку. Влажная кожа хорошо тянется и должна лечь ровно. Когда она высохнет, у вас будет длинная и прямая кожаная тесьма. Например, из куска кожи размерами 100x60 мм получится около 2 м ремешка шириной 3 мм.

Для декоративной оплетки деталей используют и полоски искусственной кожи без подложки (типа полихлорвиниловой).

На рис.19 показаны разные виды декоративных оплеток. Ускорить работу позволит самодельная игла из упругой стальной полоски (рис.20), в которой защемляется кончик тесьмы. Иначе много времени уходит на то, чтобы продеть мягкий кончик тесьмы в очередное отверстие.

Способы декоративной отделки изделий из кожи

Гладкая, хорошо выделанная и ровно окрашенная кожа сама по себе красива и, в общем-то, не нуждается в дополнительных украшениях. Но старый материал, с которым нам придется иметь дело, даже после тщательной подготовки, растяжки

Рис. 21

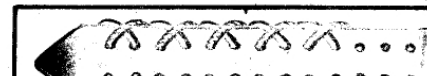



Рис. 24

тот же: разметить рисунок карандашом, в нужных местах сделать отверстия шилом или пробойником и проложить по рисунку декоративный шнур, тесьму, прочный упаковочный синтетический шпагат. Композиция из кругов разного диаметра на рис. 23 подходит для украшения сумки.

В украшении кожаных изделий первенство издавна держали непревзойденные мастера Севера. Их изделия всегда отличал высокий художественный вкус, чувство цвета и пропорций и в то же время прочность и практичность. Без описания приемов в духе национальных традиций наш рассказ будет неполным.

Для декорирования кожаных поделок пригодятся маленькие, совсем уж, казалось бы, бесполезные обрезки кожи, меха, лоскуты ткани, тесьма, узкие ремешки, остатки толстой крученой шерстяной пряжи, цветные хлопчатобумажные и льняные нитки, разноцветные бусины и бисер.

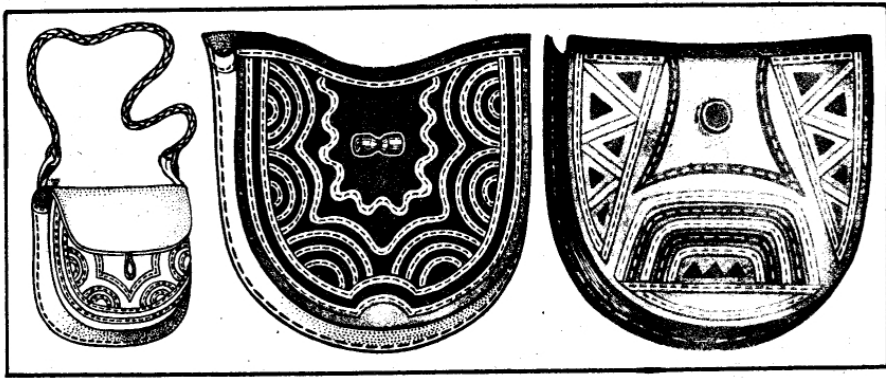
Простейшая отделка, хорошо маскирующая дефекты изделия, — это аппликация



из тонкой мягкой кожи, замши или меха с коротким ворсом. Иногда используются кусочки цветного сукна, которые дополнительно орнаментируются вышивками, бусинами, бисером.

Самая распространенная аппликация у народов Севера — вырезанные из цветной или белой кожи кружочки, треугольники, ромбики. Расположенные в определенном ритме, они образуют нарядный узор. Очень распространены в национальных орнаментах так называемые розетки — мелкие и крупные кружки, кольца, звездчатые фигуры. Иногда это растительные орнаменты, напоминающие цветы. Они состояются из вырезанных кружочков, треугольничков, овальных лепестков и подчиняются центральной симметрии. Все это нашивается на основу и иногда дополнительно украшается вышивкой цветными нитками. Вышивка делается и по контуру. Такими розетками издавна украшали на Севере сумки, кожаные мячи, коврики и некоторые виды одежды.

Некоторые северные орнаменты выложены из узких ремешков мягкой тонкой кожи. Полукружья, волнистые линии, геометрические орнаменты образованы ремешками, пришитыми к основе продольными стежками контрастного цвета (рис. 24). Ровные стежки, идущие точно посередине ремешка, создают дополнительный декоративный эффект.

Современно выглядят продержки из узких ремешков через ряд ровных надрезов на коже (рис. 25). Несколько узких светлых ремешков, продернутых параллельно сквозь длинные надрезы на коже, образуют простейший шахматный узор.



Рис. 25

ефным. Продержку лучше делать до окончательного сшивания деталей, тогда концы ремешков, выведенные наизнанку, уйдут в швы и будут там надежно закреплены. В других случаях можно просто приклеить кончики продетых ремешков к изнанке основы.

Для нанесения ровных коротких надрезов на основе для продержки ремешков мастера используют специальный нож наподобие стамески. Его короткое, остро заточенное лезвие чуть скошено (рис. 27).

Чтобы наносить строго параллельные надрезы, пользуются двумя лезвиями,

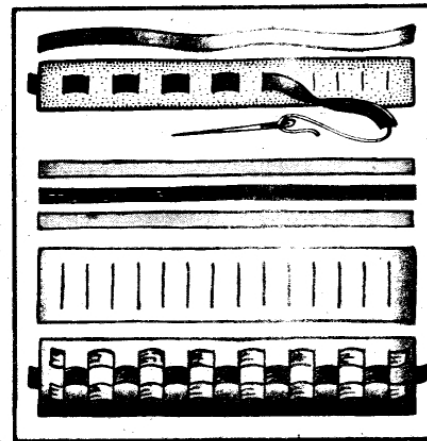
Рис. 26

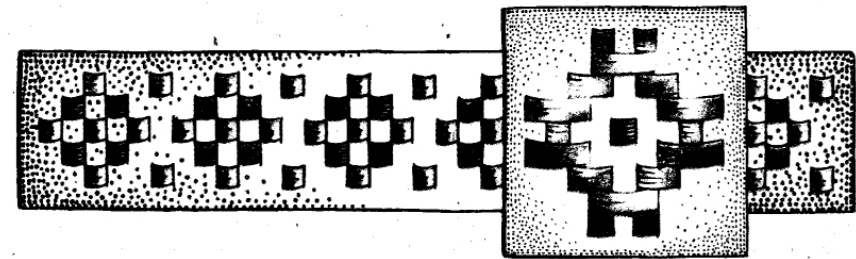

Продевая ремешки не в каждую прорезь, с разными интервалами, можно получить множество орнаментов (рис. 26). Как вырезать для такой работы длинные ремешки из небольших лоскутков кожи, было уже рассказано. Если подготовленный ремешок недостаточно тонкий, можно попытаться снять излишек со стороны бахтармы острым ножом, положив на кроильную доску. Ножом работать только в направлении от себя!

Продергивать ремешки в прорези удобнее с помощью специальной иглы (см. рис. 20). Еще проще изготовить из любого металла плоскую двугранную иглу с продолговатым ушком, куда вставляется кончик ремешка. В конце концов удастся обойтись и ножом с тупым концом, проталкивая им в прорези кончик ремешка, если он не слишком узкий. Продетый в прорези ремешок лучше не натягивать: пусть его участки, выглядывающие в прорези, будут выпуклыми, и тогда образованный узор получится релье-

вставленными в деревянную рукоятку. Задача упрощается, если закрепить два бритвенных лезвия на деревянном

Рис. 27

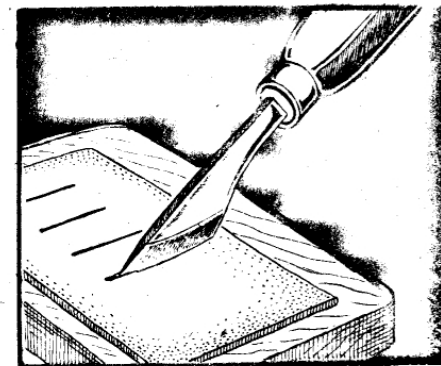



Рис. 28

брусочке подходящей толщины (рис. 28).

В вышивке по коже северные мастерицы изобрели совершенно неизвестные где-либо еще приемы. Дело в том, что их излюбленный материал для рукоделия — подшейный волос оленя — красивый, блестящий и необыкновенно длинный. Но, к сожалению, его нельзя просто вдеть в иглу и вышивать, потому что олений волос ломкий. Поэтому народные мастерицы придумали накладные швы из пучков подшейного волоса. Пучок из 25—30 во-

Рис. 30

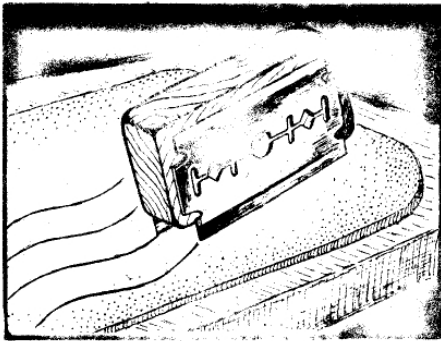

Рис. 29

лос, тщательно выровненный, прихватывается к основе тонкими цветными нитками. Существует много особых швов, образующих красивые рельефные орнаменты в виде жгутов, косичек, зигзагов, цепочек (рис. 29).

ми складками. Такая отделка выглядит объемной.

Мастерим из кожи разные полезные вещицы

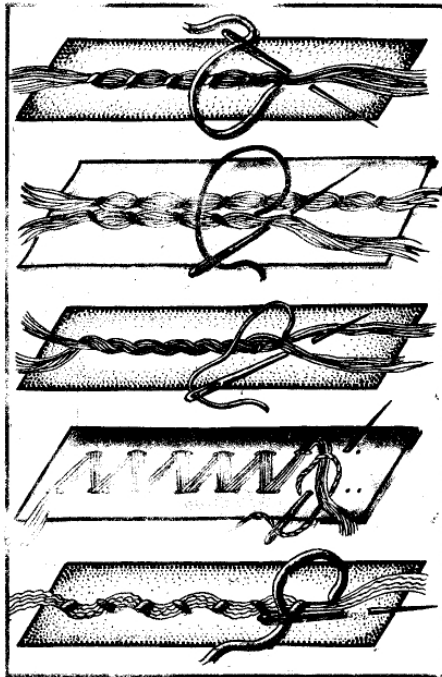
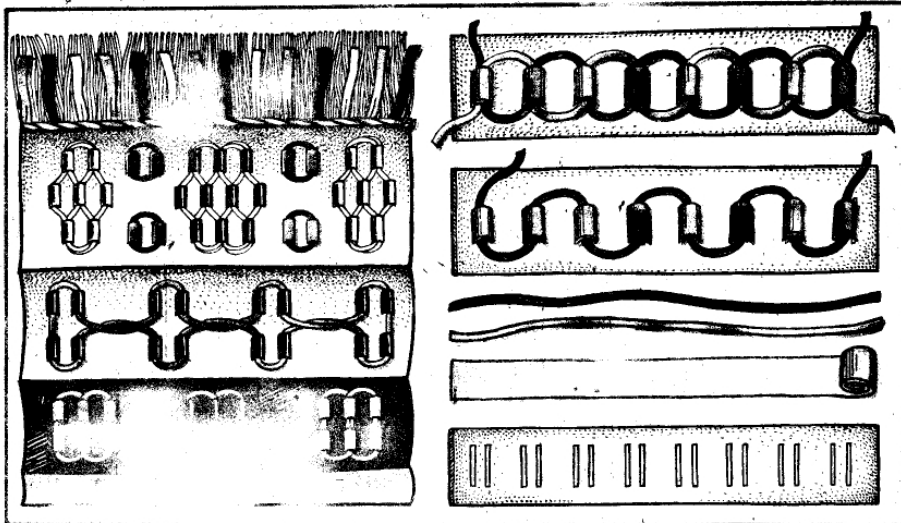
Ну вот, теперь мы получили представление о приемах работы с кожей и замшей и можем приступить к делу. Ясно, я не знаю, какой именно материал и сколько его будет в вашем распоряжении, каким вы располагаете временем, насколько хватит у вас терпения и как именно вы этим хотите распорядиться. Поэтому ограничусь общим описанием разных моделей, а уж вы примените к ним полученные выше знания и способы декоративной отделки.

Когда материала совсем мало

Стоит ли открывать домашнюю кожевную мастерскую, если в вашем распоряжении всего лишь одинокая кожаная перчатка да пара кожаных или замшевых язычков от изношенных кроссовок? Уверю, стоит!

Во-первых, одинокая кожаная перчатка снова может превратиться в две, если вы аккуратно распорете ее, а отпоров детали, реанимируете и подновите, как было рассказано в начале главы. Вторые половинки выкроите из ткани, трикотажа. Или пришейте обе кожаные половинки на лицевую сторону вязанных перчаток. Они не только станут красивее, но и теплее. А коли вы заинтересованы в прочности, то обе половинки перчатки лучше пришейте со стороны ладоней.

Если работа по пришиванию каждого пальца кажется вам чересчур кропотливой, отрежьте их — им найдется другое применение. Оставшиеся детали пришейте к вязанным перчаткам со стороны ладоней (рис. 33). Лицевую сторону украсьте ремешком, выкроенным из пальцев кожаной перчатки, и отделайте симпатичными маленькими пряжками (например, от старых сандалий, только



Рис. 33

прежде тщательно почистите пряжки мелом или специальной пастой для чистки металлов).

А что можно смастерить из оставшихся деталей пальцев? Ну, например, обрезав закругленные кончики и сделав в верхней части каждой полоски попарные надрезы, сшить их. Круглое или овальное доньшко стачать из деталей большого пальца либо выкроить из подходящей ткани — и вот вам симпатичный кошелечек под старину, в форме кисета (рис. 34). Осталось продеть в прорези шнурок. Что касается дальнейшей декоративной отделки — вышивки, окраски, золотого тиснения, выжигания — это целиком на ваше усмотрение. А может быть, кошелек и так неплох?

Не получился кошелек — можно пустить остатки перчатки на декоративные подвески: кисточки, «фонарики» и другие отделочные детали, не имеющие названия (рис. 35). Их хорошо прикрепить к

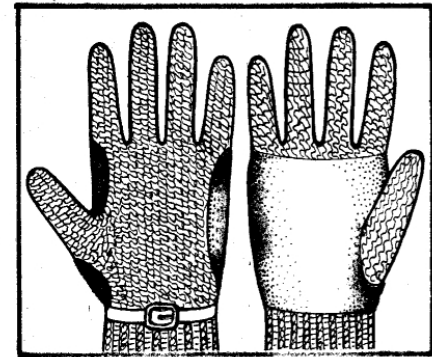
Рис. 34

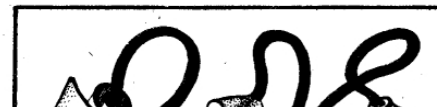
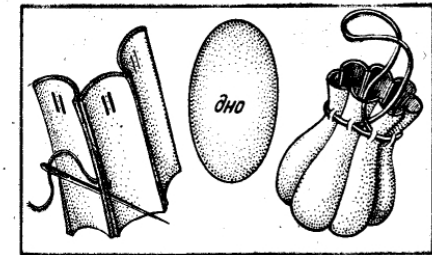



Рис. 39

Из кусочков кожи толщиной 1 мм и больше нарежьте одинаковые кружки, в середине пробойником сделайте два или четыре аккуратных симметричных отверстия — и вот вам суперсовременные пуговицы.

Рис. 40

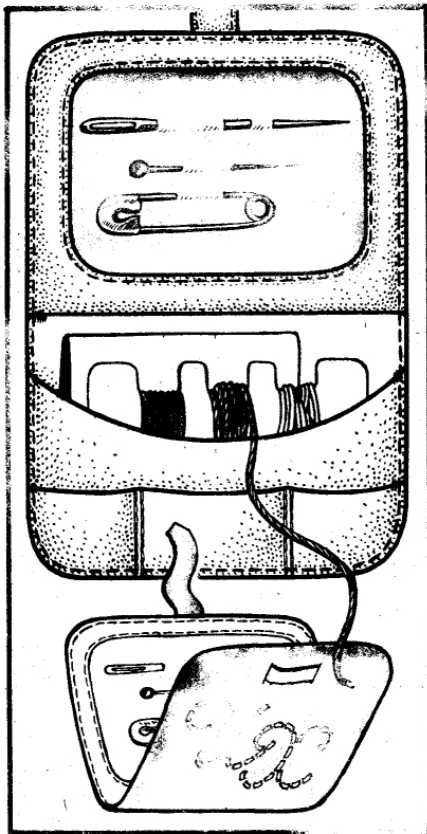
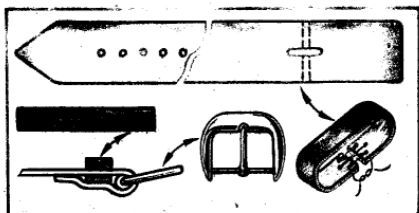

вицы. Хотите — отделайте их выжиганием, золотым тиснением, раскрасьте. Но по-моему, они хороши и так. Фактура кожи, даже потертой и потерявшей ровную окраску, неповторима. Кстати, вырезать можно не обязательно кружочки. Ваши пуговицы могут быть овальные, ромбовидные, треугольные... Все в этом случае в ваших руках.

Из небольших лоскутков кожи средней толщины легко смастерить простой брелок для ключей (рис. 37), простенький кошелек прямоугольной формы с застежкой на кнопке (рис. 38), удобную симпатичную игольницу-несессер (рис. 39). На рис. 40 показано, как сделать мягкий кожаный ремешок для часов.

Коль скоро в вашем распоряжении окажется лоскуток хорошо выделанной кожи размером побольше, почему бы не обновить с его помощью надоевший однотонный свитер? Украсьте его художественной аппликацией из кожи. Например, в виде ветки с изящными трехлопастными листьями, как предлагают эстонские модельеры (рис. 41). Лоскутки кожи с переведенными на них контурами листьев накладываются на трикотаж поверх кусочков тонкой прочной ткани и пристрачиваются на машине прямо строчкой. Прокладочная ткань не позволяет работе растягиваться во время шитья. Потом лишнюю кожу вместе с тканью осторожно срезают вдоль строчки острыми маленькими ножницами с закругленными концами. Ветви и черешки листьев вышивают шелковой нитью в цвет кожи.

Рис. 41



Рис. 45

одну за другую. На рис. 44 показано изготовление одинарного и двойного пояса (поняли, как они собираются?), а на рис. 45 — изготовление ажурной сумки. В этой конструкции участвуют также узкие горизонтальные ремешки, концы которых, замкнув, придется сшить или склеить.

Сумки, бумажники, портмоне

Эти вещи первыми приходят в голову, когда речь идет об изделиях из кожи. Вот наконец и мы до них добрались. Начнем с простых поделок, требующих не так уж много материала и сноровки.

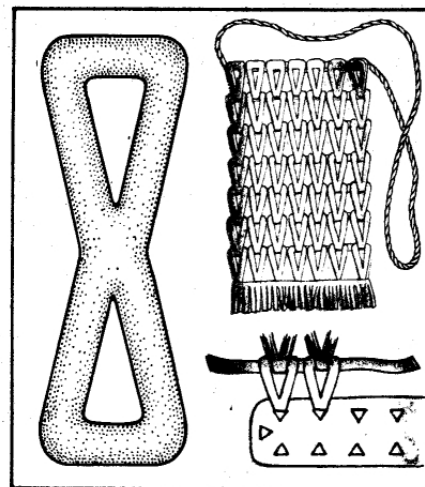
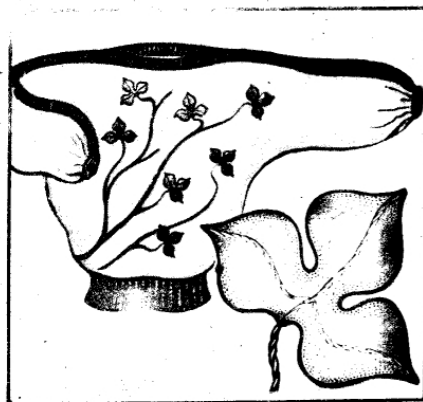
Вот простейшая детская сумочка, которую носят на шее (рис. 46). В нее кладут ключи, мелочь на дорогу и на мороженое. Конструкция гениально проста: из кожи вырезается овал такого размера, какой позволит ваш лоскуток. Четыре аккуратные круглые дырочки пробойником с одного края и четыре с другой, продеваете шнурок — и готово! Декоративная отделка на ваше усмотрение.

Вторая модель подобной сумочки (рис. 47) чуть сложнее в исполнении и не так оригинальна, но зато имеет застежку. Можно прыгать и бегать — из нее ничего не вывалится.



Рис. 46

Польский дизайнер А.Олодовский придумал кожаную сумку-авоську. Для ее изготовления ничего, кроме достаточно большого куска кожи средней толщины и сапожного ножа, не требуется. Помните, как из равномерно надрезанной по всей длине бумажной полоски получается ажурная гирлянда? Разметьте ваш лоскуток кожи, как показано на рис. 48, и сделайте очень аккуратные прорезы. Положите в середину груз, возьмите за ручки и потяните вверх — ваш небольшой лоскуток вытянется в решетчатую авоську весьма внушительных размеров! А когда она пуста, то сворачивается в трубочку и занимает очень мало места.

Хочу предложить конструкцию сумки из детали изношенного сапога, а именно из неширокой кожаной полоски, в середи-

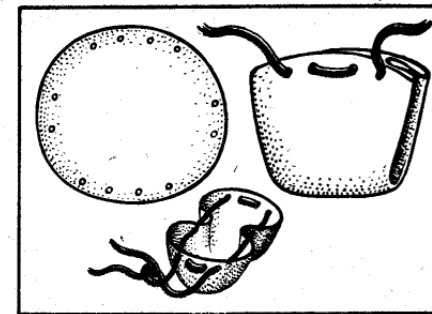

не которой вшита молния. Это тот самый случай, когда, препарируя старый сапог, имеет смысл не выпарывать молнию. Потребуется еще два узких кожаных ремешка для ручек и остатки старомодного плаща «болонья». Тонкую ткань «болонья» сложите в гармошку, сделав в середине встречную складку, и для удобства работы сметайте. Края гармошки пристрочите к кожаной полоске с молнией (вот вам надежная застежка сумки). Осталось надежно прошить конструкцию по краям в поперечном направлении. Прикрепите ручки. То, что должно получиться, показано на рис. 49. Чем длиннее гармошка из болоньи, тем вместительнее будет эта авоська.

На рис. 50 приведена очень простая конструкция прямоугольной сумки на молнии из кожаного разноцветного набора. Только не забудьте выкроить и вшить подкладку с припуском еще до вшивания молнии.

Сумка-конверт (рис. 51) тоже выкраивается на основе кожаного набора. Обратите внимание, что нижняя сторона клапана должна иметь подкладку — либо из целого куска кожи (можно искусственной), либо из подкладочной ткани. Застежка на кнопке или на липучке «велкро».

Сумка на рис. 52 имеет очень длинный треугольный клапан, который несколько



Рис. 47

раз оборачивается вокруг, когда она закрыта. Согласитесь, это достаточно надежная застежка. Внутренняя сторона клапана имеет тонкую шелковую подкладку, в которой предусмотрены кар-

Рис. 48

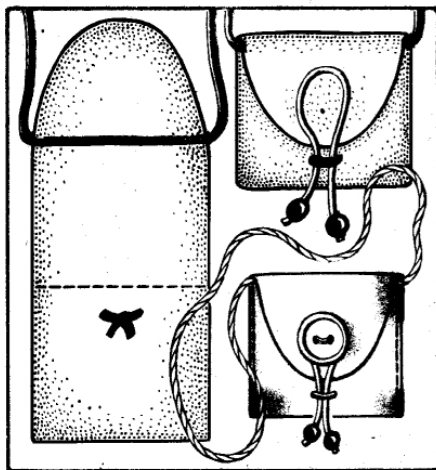

Рис. 49



Рис. 50

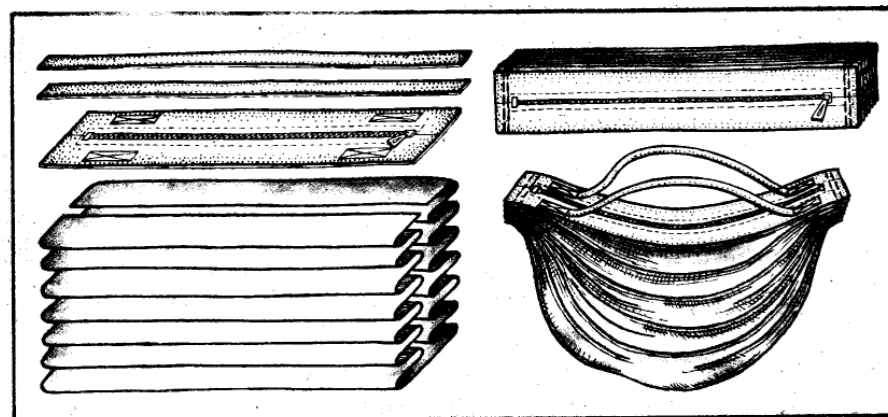

Рис. 52

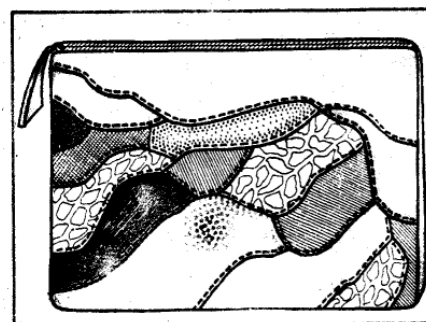

Рис. 51

машки для плоских предметов (расчески, зеркала, бумаг).

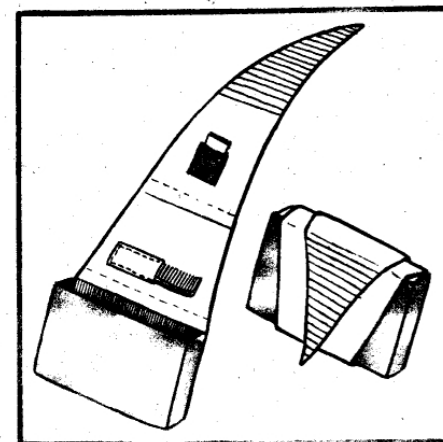
Используя сравнительно небольшое количество кожи (голень сапога, например), удастся тем не менее изготовить достаточно большую вместительную сумку, если скомбинировать кожу с брезентом, парусиной, джинсовой тканью. Очень нарядно сочетание кожи с гобеленовой тканью (той, что используется для обивки мебели).

На рис. 53—55 показаны модели таких комбинированных сумок, предложенных эстонскими модельерами. Крупные декоративные детали из кожи пришиты на матерчатую основу. И хотя кожи здесь немного, сумки производят впечатление ко-

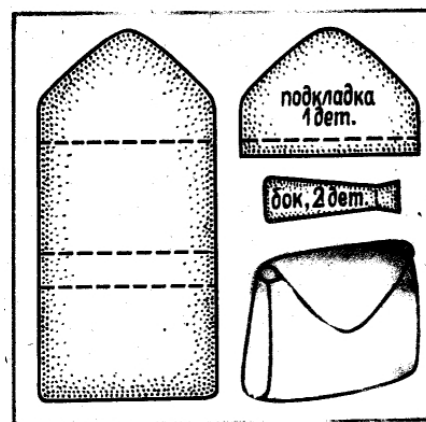
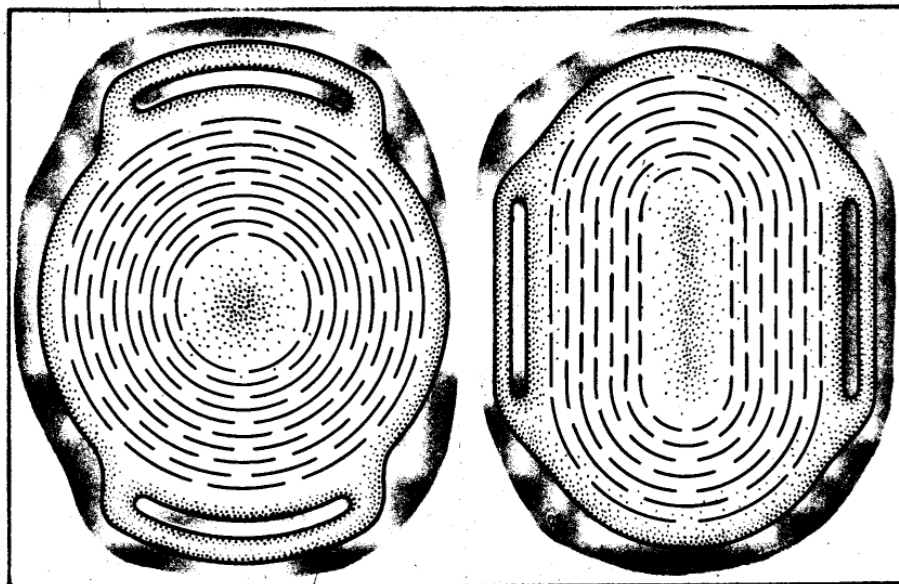
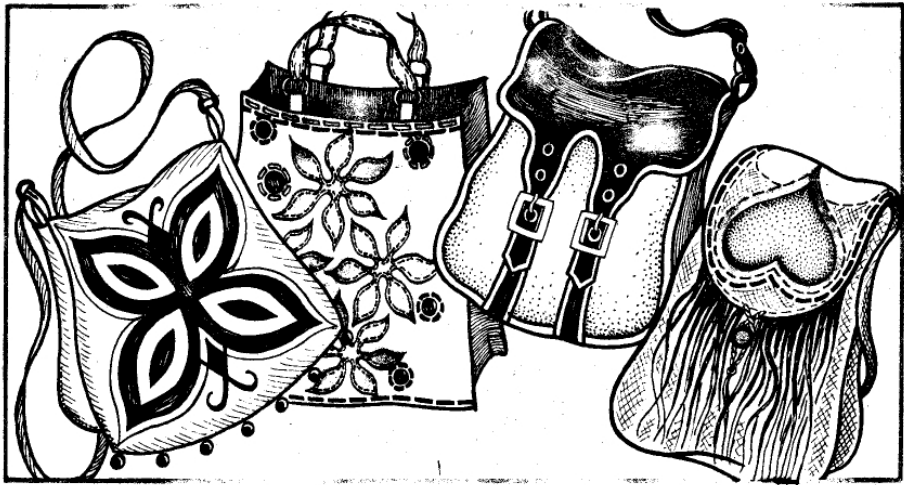

жанных с матерчатой отделкой, а не наоборот. В модели на рис. 54 дефекты поношенной кожи скрадываются отделкой перфорацией: ровными круглыми отверстиями, пробитыми пробойниками разного диаметра вдоль линий конструкции. После такой обработки желательно подготовленные кожаные детали подкрасить.

Из грубой, толстой кожи можно изготовить очень миленькую сумочку по модели, предложенной кубинскими дизайнерами (рис. 55). Подкладки и какой-ли-

Рис. 54



Рис. 53

бо декоративной отделки не требуется. Может быть, стоит лишь отбортовать кромку клапана сумки нагретым на огне колесиком.

В качестве ручек ко всем этим сумкам используются старые поясные ремни: для некоторых моделей, например, на рис. 56, подойдет лопнувший кожаный приводной ремень от швейной машины. Не возвра-

Рис. 55

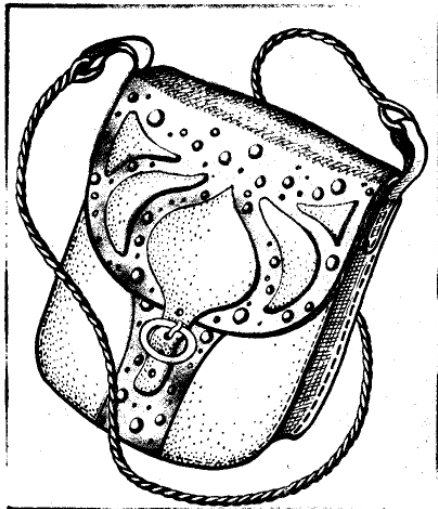

Рис. 56

Рис. 57

Рис. 58

няется сделать ручки и из ткани. Если найдутся куски кожи, из которых удастся нарезать по спирали много узких ремешков, сплетите ручки из них одним из способов, показанных на рис. 57. Кстати, так плетут себе браслет или ремешок для часов.

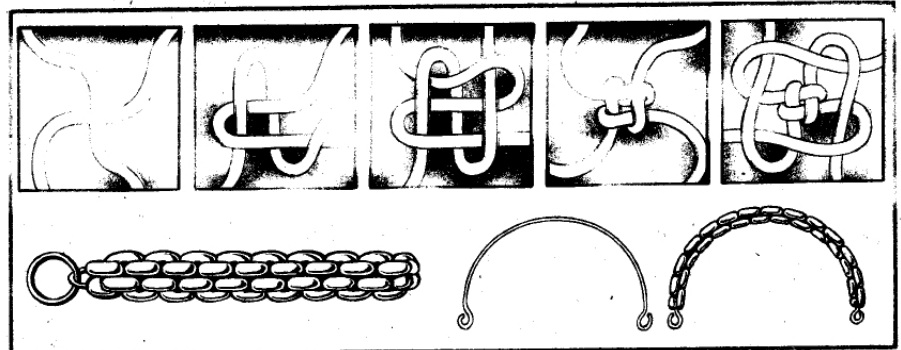
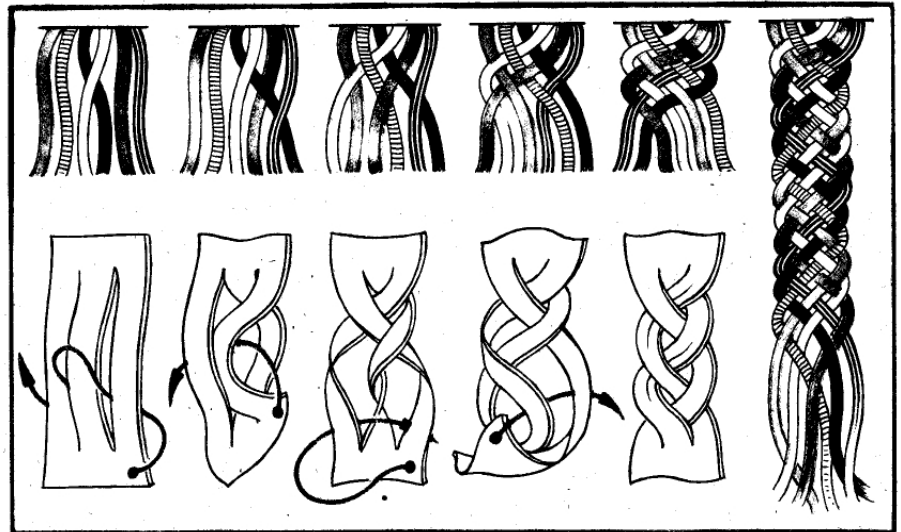
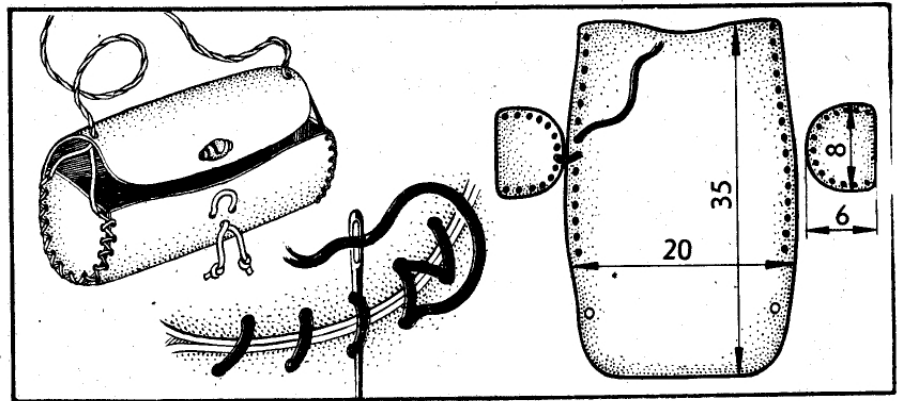
Толстые прочные ручки четырехгранного сечения плетутся из кожаных ремешков, как показано на рис. 58. Чтобы они не гнулись и надежно закреплялись, внутрь вставляется стальная проволока.

Из полосок тонкой кожи выйдет маленький карманный несессер. Это узкий плоский футлярчик, в котором, однако, помещается много полезных вещей: расческа, пилка для ногтей, ручка или карандаш, стопка узких листков бумаги для записей и зеркальце, вырезанное по размеру футляра. Зеркальце заменит отшлифованная полоска металла. Конструкция несессера ясна из рис. 59.

Рис. 59

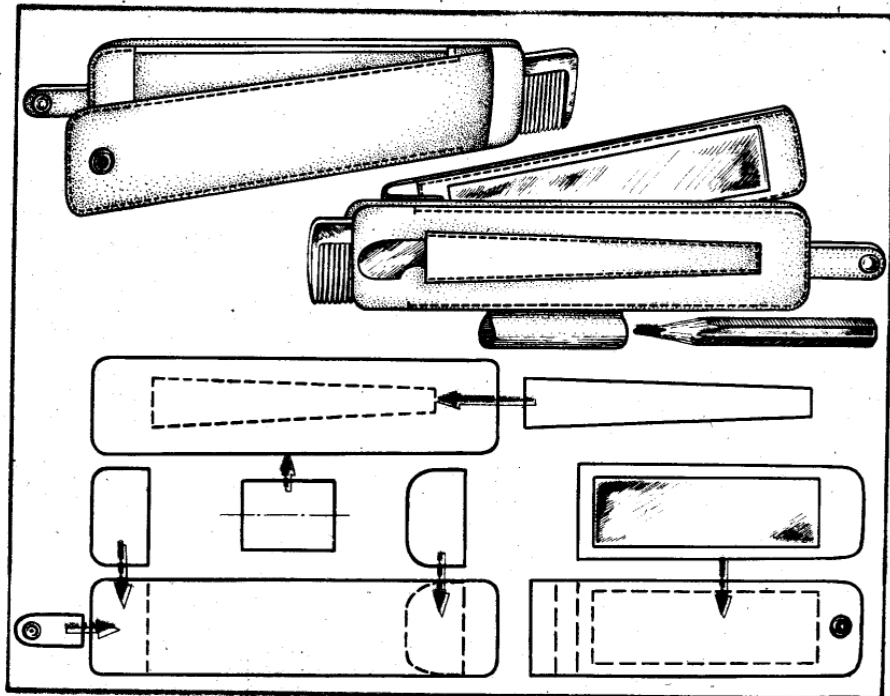

Напоследок — описание самодельного бумажника «с секретом». Если раскрыть его, на одной стороне будут расположены две узкие параллельные перемычки, а на другой — широкая перемычка в форме крестовины (рис. 60). Положите листок бумаги поверх крестовины. Закройте бумажник, снова откройте — бумажка каким-то образом оказалась под крестовиной! Еще раз закройте и откройте — бумажка теперь будет на другой стороне бумажника, под двумя параллельными перемычками.

Секрет в креплении перемычек, благодаря которому бумажник можно открывать с любой стороны. Вы закрываете его с одной стороны, потом незаметно поворачиваете в руках и открываете с другой. Ясно, что такой бумажник очень удобен: что в него ни положи — автоматически надежно прижимается перемычками. Есть в нем и отделения для монет, проездных билетов. Детали А и Б состоят из двух частей, состроенных изнанкой к изнанке. В одной из частей детали А прорезано окошко для монетницы. К детали Б с



Рис. 60

наружной стороны пристроен клапан для билетов. Перемычки В и Г выкраиваются двойными и сшиваются либо склеиваются. Левые края перемычек В прикрепите к левой стороне детали А, а правые — к левой стороне детали Б. И наоборот, левые края крестовины Г прикрепите к правой стороне детали А, правые — к правой стороне детали Б.

Обувь, рукавички и остальное

Самим изготовить настоящую обувь в домашних условиях без специального оборудования и материалов, вернее всего, не удастся. Но попробовать изготовить простейшую домашнюю обувь стоит.

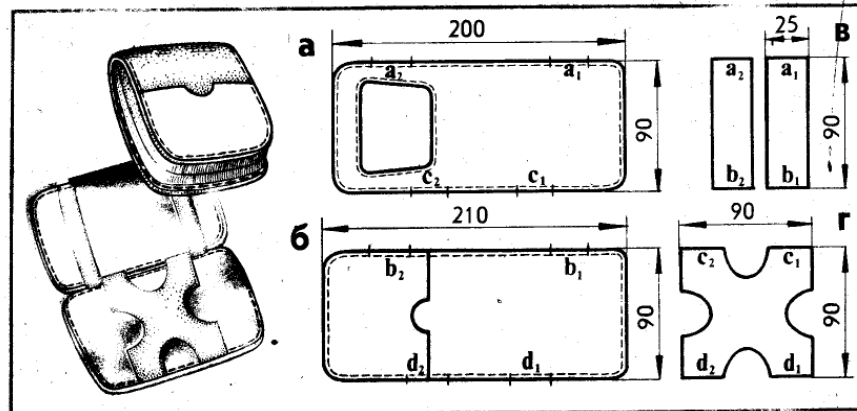
Начнем с домашних тапочек из толстых шерстяных носков, к которым пришиты кожаные подошвы. Иногда их делают из новых носков. Но есть смысл усовершенствовать таким способом носки, у которых начинают протираться ступни. Выкроем из голенища сапога две подошвы с припуском по краям 7-10 мм. Ровно пришить к носку подошву без специальной болванки вряд ли удастся. Вместо болванки попробуйте натянуть носок на ботинок меньшего размера (конечно, чистый и сухой). Пришивайте подошву толстой суровой нитью зигзагообразным швом.

На шлепанцы (рис. 61), кроме двух кожаных деталей для верха, выкроенных из голенища сапога, пойдет то, что давненько лежит в доме без дела: голенище старого валенка (для подошв), куски поролона

Рис. 62

Рис. 63

Рис. 64

(для мягкой прокладки), лоскуты сукна или драпа от старого пальто (для стелек). Каким «бутербродом» располагаются эти детали в окончательном виде, показано в сечении А-А. Края деталей прикрыты окантовкой из кожаной полоски, образующей широкий рант. Все это соединено крупными стежками с помощью двух игл, шьющих навстречу друг другу.

Рис. 61

