

К. К. МИРИНАУСКАС

**ИЗГОТОВЛЕНИЕ
ПЛЕТЕННЫХ
ИЗДЕЛИЙ**

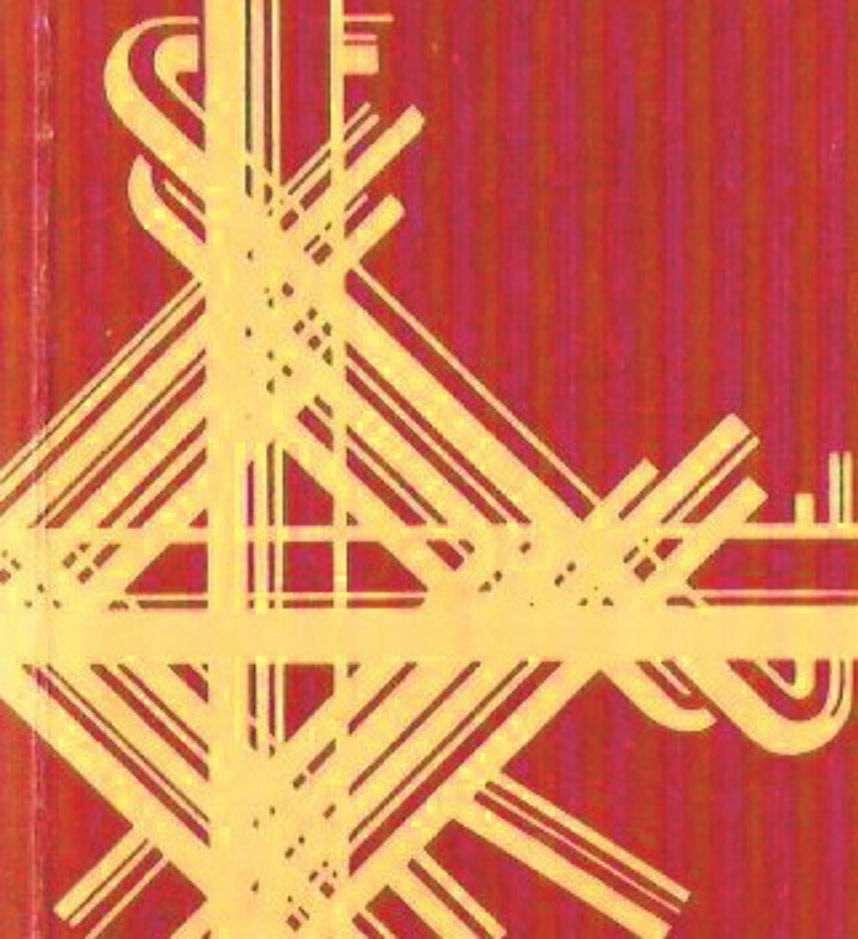

ББК 37.137
М63
УДК 643/645

ИЗГОТОВЛЕНИЕ ПЛЕТЕННЫХ ИЗДЕЛИЙ

СОДЕРЖАНИЕ

Материал для плетения	4
Инструменты	11
Выращивание ивы	13
Подготовка ивовых прутьев для плетения	16
Виды плетения	23
Корзинные изделия	36
Плетеная мебель	69
Детская мебель	99
Мелкие плетеные изделия	110

М $\frac{3801000000-104}{M104(03)-86}$ 166-86

© Россельхозиздат, 1986

МАТЕРИАЛ ДЛЯ ПЛЕТЕНИЯ

Для изготовления плетеных изделий применяют некоторые породы ивы, солому пшеницы, ржи, ячменя, камыш, рогозу, ивовые и ореховые прутья, ореховые ленты, а также импортное сырье: рафию, бамбук, тростник.

Наиболее распространенный материал для плетения — ива. Она хорошо растет в любых условиях и уже через год после посадки из нее можно получить сырье.

Для плетения пригодны ивовые стебли-путья толщиной у корня до 15 мм и ивовые палки толщиной 15...40 мм. Они должны быть прямыми, гибкими, малой побежалости, со здоровой плотной древесиной, небольшой сердцевинкой, ровной, гладкой поверхностью, ровной окраской. Для плетения применяют как зеленые (неочищенные от коры) прутья и палки, так и окоренные (очищенные от коры).



Рис. 1

Ива конопляная (рис. 1, а). Чаще всего растет в виде кустов высотой до 8 м у рек, на заливных поймах и других влажных местах. Стебли-путья зеленого цвета с коричневым или желтым оттенком. Листья продолговато-ланцетовидной формы длиной 7...15 см, с коротким черенком и закрученными краями в нижней части листа. Цвет листьев сверху темно-зеленый, снизу — серовато-серебристый. Путья длинные, толстые, с тупым концом, сердцевина довольно большая. Для плетения применяют однолетние прутья с зелено-желтой или желтой корой, на палки двухлетние

или трехлетние прутья с зелено-коричневой корой.

Заготавливают древесину зимой и весной. После снятия коры древесину запаривают. При этом она приобретает бронзовый цвет. Прутья расщепляют на ленты, из которых плетут мебель и мелкие галантерейные изделия.

Ива миндальная (рис. 1, б.), белолоз, белотол, тагальник. Растет в виде кустарника, реже — деревьев на влажных заливных поймах, по берегам рек и рвов. Кора коричневая с зеленым и желтым оттенком, лучащаяся, лыко-оранжевого оттенка. Листья подобны листьям миндаля, ланцетовидные, с зубринами по краям, блестящей темно-зеленой верхней стороной и васильковой нижней. Средние жилки листа всегда желтые. Длина черенка листа 1 см.

Прутья тонкие, длинные, с маленькой сердцевинкой, прочной и тяжелой древесиной, гибкие, легко расщепляются.

Кора прутьев снимается легко, древесина чистая, белая, с атласной поверхностью. После варки или запаривания приобретает бронзовый оттенок.

Ива красноцветная (рис. 1, в), краснотал, тальник, ива песчаная. Растет в виде кустарника, реже — деревьев. Кора блестящая, красного цвета с темным и коричневым оттенком. Почки красные, тесно прилегают к стволу, расположены одна против другой. Листья лопато-ланцето-



Рис. 2



Рис. 3

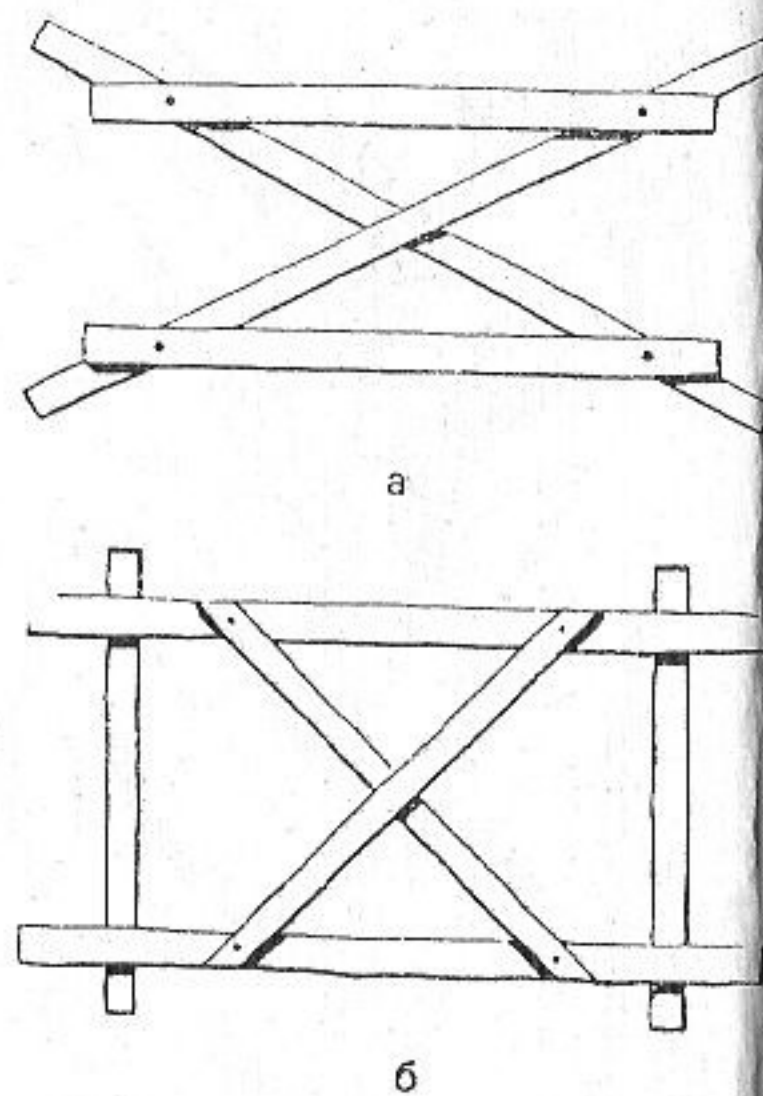

Рис. 4

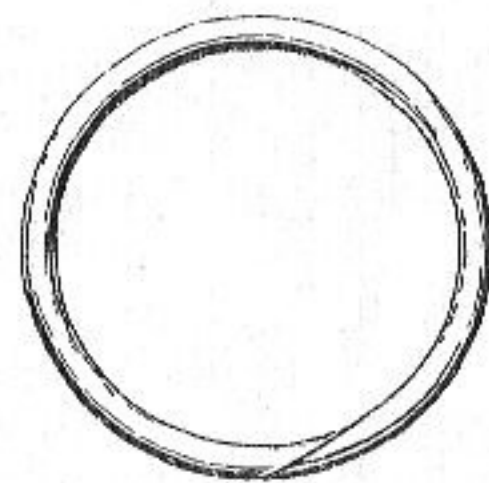
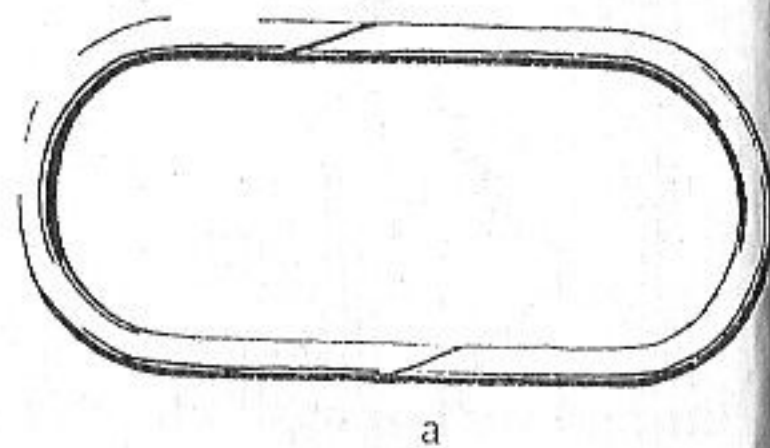

Рис. 5

видные, с короткими черенками, мелкими зубринами по краям в верхней части листа и ровными краями в нижней. Верхняя сторона листа темно-зеленая, нижняя — синяя, матовая, с выпуклой средней жилкой. Прутья гибкие, длинные, тонкие, без разветвлений, с очень маленькой сердцевинкой, для палок непригодны.

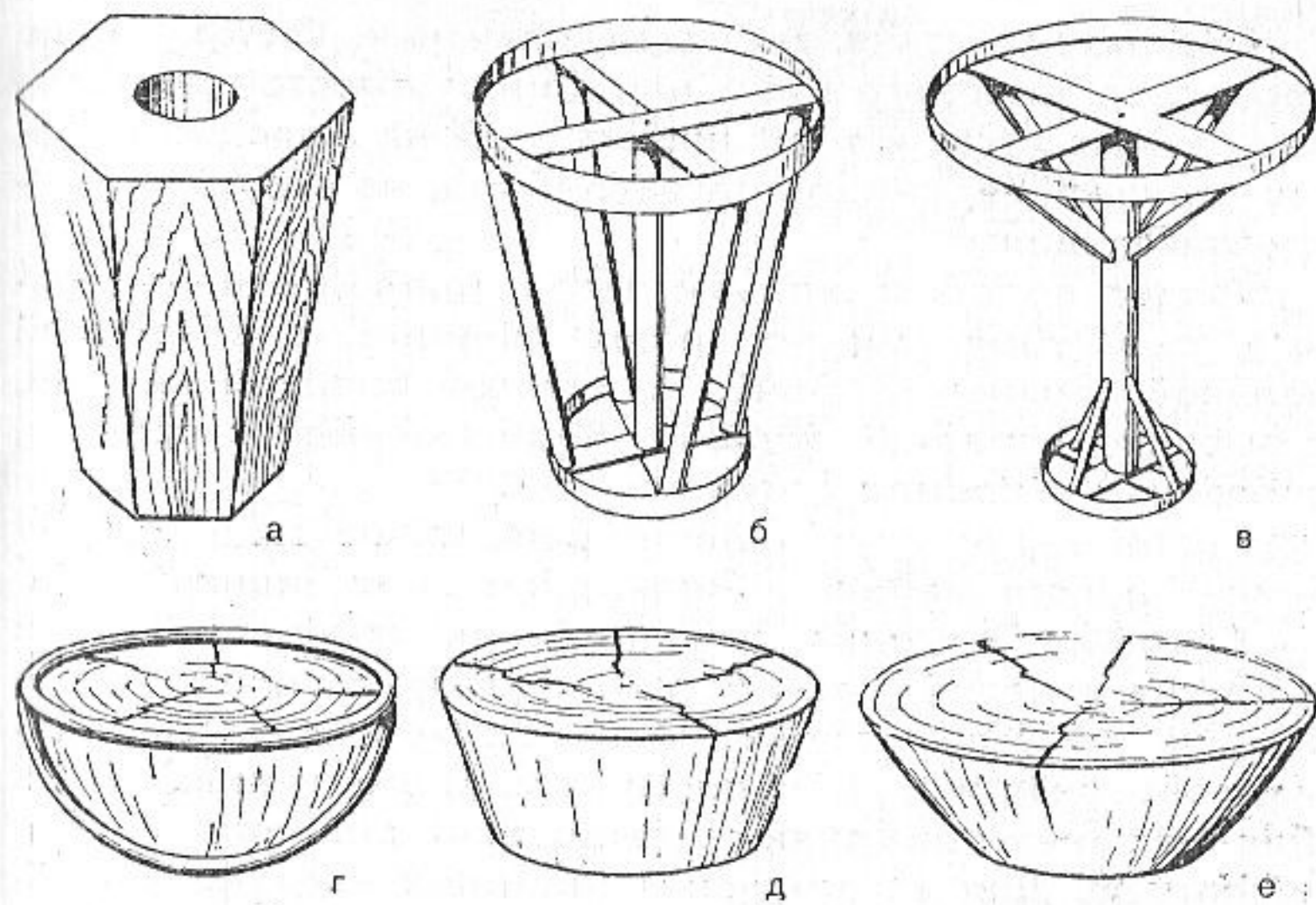
Кора снимается легко, после запаривания древесина приобретает бронзовый оттенок.

Применяют для плетения различных галантерейных изделий: корзинок, шкатулок и т. п.

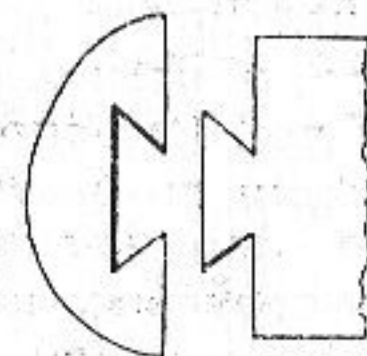
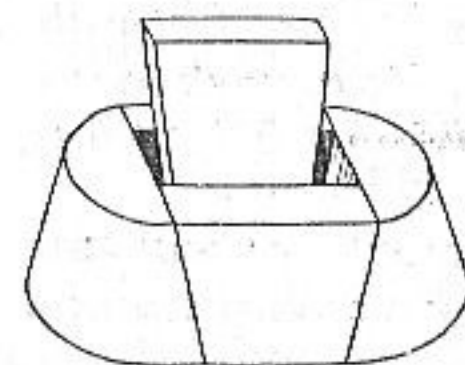
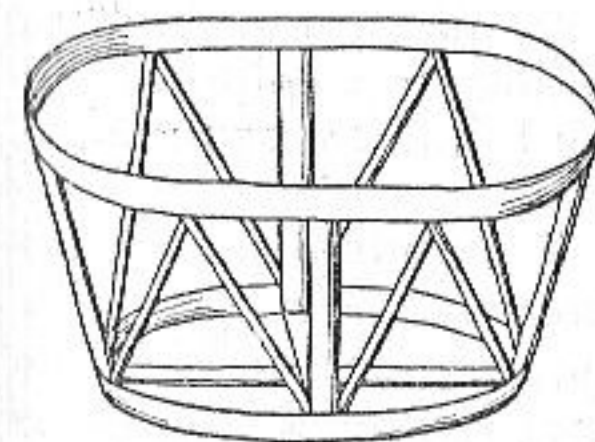
Ива, верба, козья ива. Растет в виде больших кустов и деревьев повсеместно, особенно на жирных влажных почвах. Кора темно-зеленая, гладкая. Листья продолговато-овальные, зубчатые, с блестящей темно-зеленой верхней стороной и серой пушистой нижней.

Растет быстро, за лето поднимается на высоту до 6 м.

Ива лавролистная, гернотал, раkitник. Растет в виде верболаза, высокого куста или дерева высотой до 13 м, на влажных лугах и торфяниках. Кора на молодых побегах лоснящаяся, темно-красного цвета, на старых — расщеливающаяся.

Листья подобны листьям лавра, продолговато-овальные, с зазубринами по краям, твердые, с блестящей зеленой верхней стороной и матовой бледной нижней, с выпуклой средней жилкой. Кору снимают с прутьев, срезанных в период сокодвижения.

После варки прутья легко расщепляются, и из них можно плести мебель и мелкие изящные изделия.

Солома. Пригодна для плетения стенок корзинок и других изделий. Чаще всего используют солому после уборки хлебных растений. Более ценной является солома, собранная из густых посевов во время налива зерна. Для плетения применяют междоузлия стебля.

Камыш. Для изготовления плетеных изделий применяют широколистный, узколистный и другие виды камыша. Длина стебля и ширина листьев зависят от места роста камыша. Количество листьев может колебаться от 7 до 18, высота — от 0,8 до 4 м, считая 1,5...5 см от нижней части стебля.

Заготавливают камыш во второй половине августа и сентябре, как только пожелтеют листья. Для плетения используют стебли, причем ту часть, которая находится в воде и 20 см над водой. Камыш косят косой у самого основания стебля, верхние листья срезают на расстоянии 10...20 см от поверхности воды. Сушат камыш на открытом воздухе и связывают в пучки стеблем камыша, веревкой или проволокой. Большие пучки связывать не рекомендуется.

Из трех стеблей плетут косу длиной 50 м, которую используют для плетения боков корзинок. Кроме того, камыш применяют для плетения мебели, корзинок, оборачивания новой мебели.

Рогоза. Многолетнее болотное растение высотой до 2,5 м. Встречается зарослями по берегам небольших рек, мелких прудов и на заболоченных прудах. Стебли тонкие и прямые, с темно-коричневым бархатным початком на конце. Для плетения используют длинные, саблевидные листья, которые собирают летом или осенью.

Чтобы сохранить зеленый цвет, листья сушат в тени на открытом воздухе.



Рис. 6



Рис. 7

Кривые палки выпрямляют. Ивовые палки более гибкие, их легче выпрямлять, они не ломаются при загибании под прямым углом. Если сухую ореховую палку вымочить, она все равно будет менее гибкой, чем ивовая. Ореховые палки применяют для изготовления ножек стульев, табуретов и столов. При их отсутствии используют обструганные сосновые палки.

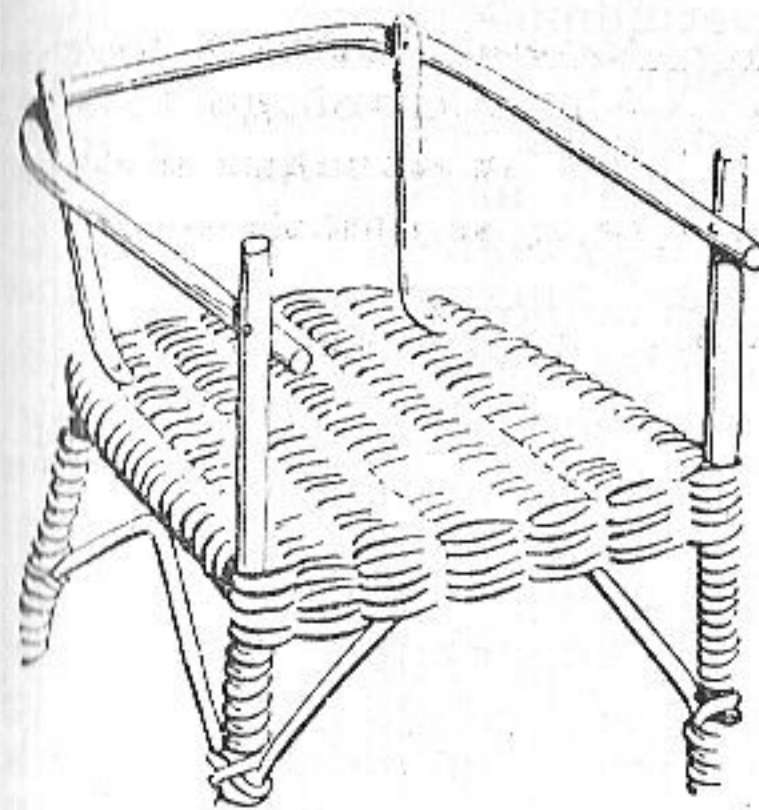
Ореховые ленты. Используют для плетения корзинок. Для заготовки лент срезают ореховую ветку толщиной в палец, очищают боковые веточки и снимают кору. На расстоянии 15 см от толстого конца ветки делают срез глубиной 1,5 мм. Держа правой рукой толстый конец ветки, а левой тонкий, кладут ветку на колени так, чтобы место со срезом было направлено в наружную сторону и к себе.

Отделяющуюся перерезанную часть ветки срывают левой рукой до конца. Это повторяют до тех пор, пока снимется вся лента. С одной ветки можно содрать не-

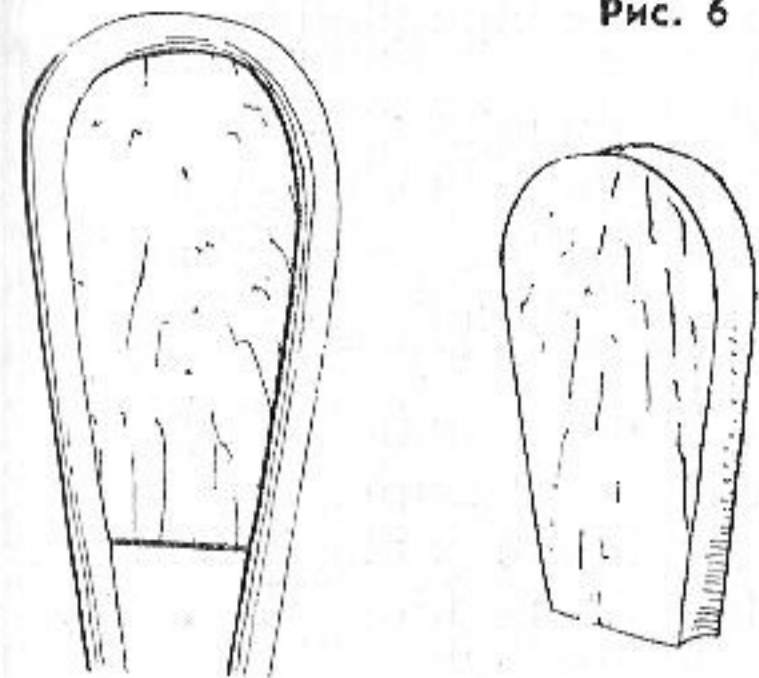
Стружка древесная. Предназначена для малоценных плетеных изделий и мелкой упаковочной тары.

Мочало из липовой коры. Применяют в виде лент различной ширины для плетения отдельных частей некоторых плетеных изделий, а также как скрепляющее средство.

Пластмассовая лента. Пригодна для плетения боков корзинок, стойки которых выполнены из прутьев, оборачивания ручек, скрепления отдельных частей плетеной мебели.

Ивовые и ореховые палки. Палки диаметром 1...4 см применяют для плетения дна корзинок, каркасов, плетеной мебели и других предметов. Заготавливают палки летом, когда с ивы и ореховых веток легко снимается кора.

сколько лент. Широкие ленты расщепляют пополам. Нижнюю сторону ленты обстругивают.

Ореховые ветки значительно реже употребляют для изготовления плетеных изделий, чем ивовые.

Рафия. Заготавливают лентами длиной до 2 м и шириной 4 см из верхней части листьев молодых пальм, растущих в восточной части Индонезии, на Мадагаскаре, в Америке. Для изготовления плетеных изделий лучше всего применять рафию, растущую на Мадагаскаре.

Готовая рафия очень прочная, эластичная, легко расщепляется на несколько лент длиной 1,5...3 м, шириной 0,12...0,20 мм. Рафия второго сорта светло-розового цвета с зеленой или желтой верхней частью длиной 0,75...1,5 м.

Из рафии плетут разные мелкие предметы, обрабатывают раму или каркас.

Бамбук. Растет в Китае, Японии, Южной Азии, в южных районах Советского Союза (Грузии, Азербайджане).

Поверхность бамбука желтого цвета, с коричневой полоской вдоль стебля. Стебель от одного междоузлия до другого внутри полый.

Из бамбука делают мебель, лыжные палки и удочки.

Натуральный тростник. Растет в Суматре, Целебесе, на Малазийских островах. С верхнего слоя тростника снимают ленту шириной 2...4 мм, из которой плетут стулья.

Тростник педиг. Получают из внутренней части тростника. Применяют для плетения мебели и галантерейных изделий. Педиговые ленты (изогнутые шириной 3,3...4,4 и плоские шириной 4,1...5 мм) красят или лакируют.

Тростник и ленты хранят в пучках, согнутых посередине, в сухих темных помещениях с постоянной температурой. Длина пучка 6...8 м, масса 0,4 кг. Бывают и большие пучки (по 25 кг).

Дополнительные средства для изготовления плетеных изделий. Для изготовления некоторых плетеных изделий (столы, кресла, корзины и др.) применяют дополнительные средства: гвозди, клей, проволоку, веревку, нитки, формы и т. п. Гвоздями прибивают ножки столов, кресты стульев. Столярным клеем смазывают обернутые ивовой лентой части изделий. Проволокой, веревкой, нитками связывают стойки.

Для изготовления плетеных изделий одинаковых размеров применяют формы и шаблоны. Так, для изготовления прямоугольных корзин требуется рама соответ-

ствующей величины (рис. 2), а для овальных корзин (рис. 3) специальные обручи из ивовых палок (рис. 4).

Формы требуются для изготовления любого изделия: корзин для бумаг — круглые и шестиугольные, корзин для покупок — овальные.

Для плетеных изделий, у которых нижняя часть шире верхней, готовят специальную разборную форму. Разборная форма состоит из отдельных деталей, вставляющихся одна в другую (рис. 5). Для плетения мебели применяют деревянные обручи, которые временно прикрепляют к верхней части ножек и уже готового сиденья стула или кресла (рис. 6), а также доски для сгибания ручек (рис. 7). Формы должны быть крепкими, легкими и прочными.

ИНСТРУМЕНТЫ

Щемилки (рис. 8) металлические и деревянные предназначены для окорения ивовых прутьев. Металлические щемилки длиной 35...50 см, с круглым или овальным отверстием и упором внизу изготавливают из железной проволоки диаметром 10...15 мм. Щемилки могут быть простые (на рисунке слева) и пружинные (на рисунке справа). Дере-



Рис. 8



Рис. 9

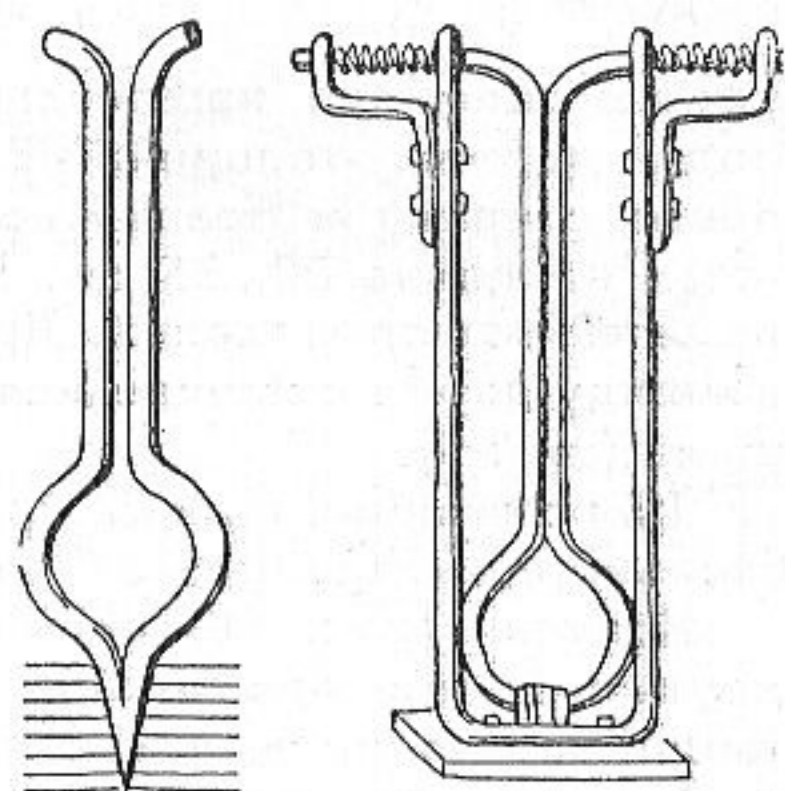

Рис. 10

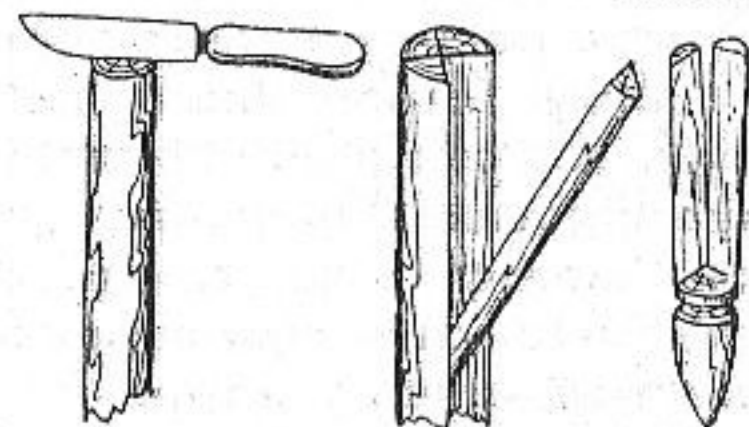

Рис. 11

вянные щемилки изготавливают из веток твердой породы дерева, толщиной 3...4 см. Один конец ветки ровно срезают и правильно расщепляют на три-четыре части на длине 30...35 см. Ниже расщепа палку плотно обматывают проволокой. Другой конец щепы вырезают, а между двумя оставшимися частями делают небольшую щель (рис. 9).

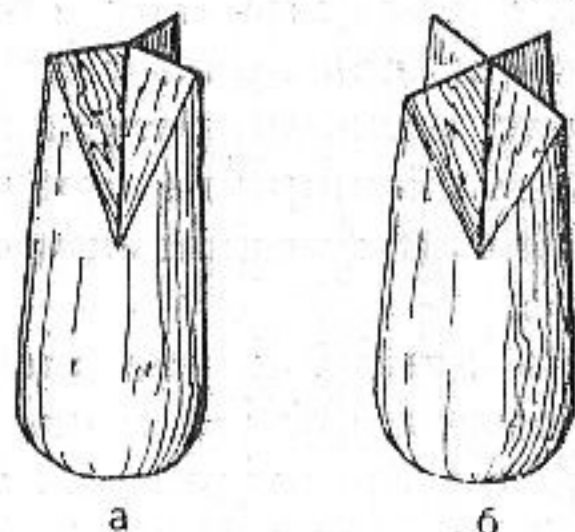
Для окорения ивовых прутьев необходимо иметь несколько щемилок разной величины.

Колунки (рис. 10) предназначены для расщепления прутьев на три или четыре части (шины). Колунки изготавливают из рога, кости или твердого дерева длиной 6...8 см и диаметром 3 см. Тыльный конец колунков оставляют выпуклым, а на другом конце делают три или четыре ровных выреза-торца.

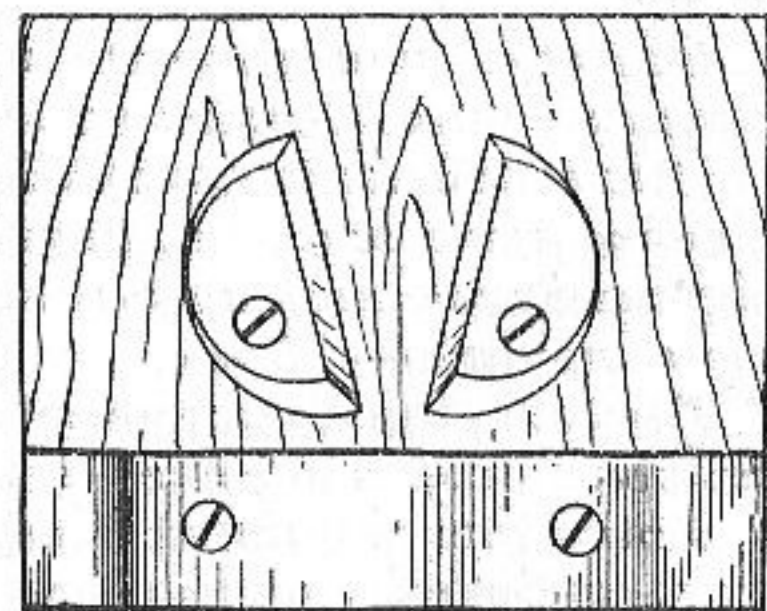
Шоф (строгальный инструмент) предназначен для ручной стружки прутьевых шин. Основу шофа составляет кусок доски, к которому прикреплена дощечка. В дощечке имеется нож с односторонней фаской. Дощечки соединяются между собой пружиной, позволяющей регулировать высоту ножа.

Шмол (рис. 11) используют для строгания прутьевых лент по ширине.

Он представляет собой доску, к которой винтами крепятся два ножа с односторонней фаской. Расстояние между ножами регулируют винтами в зависимости от желаемой ширины ленты.

Жамки предназначены для выпрямления и сгибания палок.

На одном конце жамок имеется круглое отверстие для выравнивания и сгибания палок, на другом — четырехугольный вырез для их заламывания. Длина жамок — 25...40 см, диаметр отверстия — 3...5 см, ширина выреза — 2,5...5 см.

Ножовки или садовые пилы используют для резки толстых палок, выемок на них и других работ.

Железной колотушкой сбивают прутья для того, чтобы изделие было плотное. Длина колотушки — около 30 см, ширина более широкого конца — 6 см, одной стороны — 8 мм, другой — 16 мм.

Плоскогубцами вытаскивают гвозди, режут проволоку, загибают гвозди и уплотняют веревочку.

Ножи для плетения бывают разного вида (рис. 12): ножи-горбачи, ножницы; садовые для резки прутьев, ножи

для обрезки концов прутьев, ножи корзиночные для стружки, нарезки и обрезки прутьев и палок.

Шилы разного диаметра применяют при плетении корзин.

Деревянные клинья (рис. 13) используют для крепления ручек к корзинам. Изготавливают их из твердой древесины.

Рабочий табурет с ящиками и поднимающимися крышками предназначен для работы и хранения различных инструментов. Высота его 42 см, ширина 40, длина 74 см.

Деревянное корыто длиной до 2,5 м применяют для вымачивания прутьев и палок перед работой.

Жестяной бак или котел длиной до 2,5 м используют для проварки прутьев и палок в зимнее время.

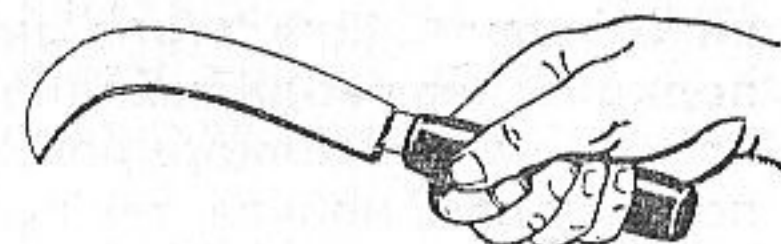

а

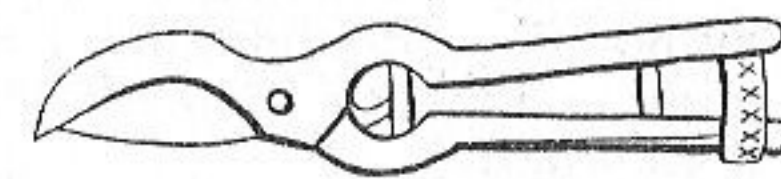

б

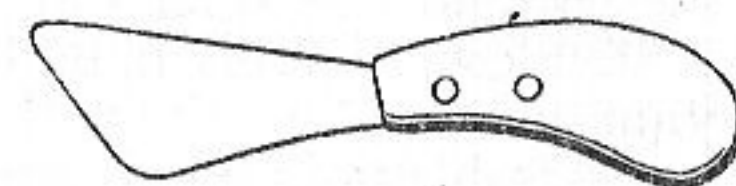

в



г

Рис. 12

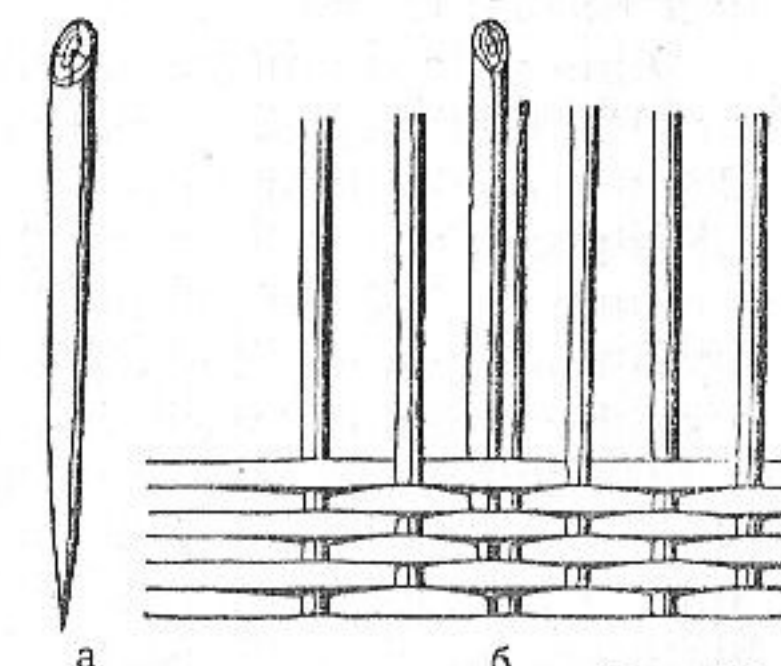

а

б

Рис. 13

ВЫРАЩИВАНИЕ ИВЫ

Выбор участка. Ива очень неприхотлива и хорошо растет на глиняных и песчаных почвах, непригодных для сельскохозяйственных культур. На почвах, богатых перегноем, прутья вырастают длинными и толстыми и используются только для изготовления палок и обручей для бочек. На менее плодородных почвах вырастают длинные, гибкие, крепкие прутья с маленькой сердцевинкой, пригодные для плетения самых красивых изделий. Ивовые плантации, на которых прутья убирают ежегодно, можно эксплуатировать в течение восьми — десяти лет.

Подготовка почвы. Участки очищают от посторонних предметов и разравнивают. Влажные и болотистые участ-

ки осушают. Для этого выкапывают канавы так, чтобы подпочвенная вода находилась на 40...50 см ниже поверхности земли. Мелиорировать участки, используемые под посадку ивы, нельзя, так как ее тонкие корни прорастают через стенки дренажных труб и закупоривают их.

Осенью почву вспахивают на глубину 30...50 см, а почву после паров боронуют вдоль и поперек поля. Имеющийся на торфяниках и болотистых местах мох собирают и сжигают.

Если иву выращивают у реки, через каждые 60...80 см вспахивают борозды и между ними высаживают саженцы.

Если ива растет плохо, вносят азотные или калийные удобрения.

Вегетативное размножение ивы. Для посадки используют здоровые прутья, неповрежденные, невысохшие, соответствующей длины, взятые от лучших сортов ивы, лучше всего одно- или двухгодичные.

Срезают прутья после первых осенних заморозков или ранней весной.

Длина прутьев зависит от состава и влажности почвы. На плодородных и влажных почвах прутья срезают длиной 15...20 см, средней влажности — 25...30 см, на песчаных почвах — 40...60 см.

Хранят срезанные прутья в холодном, защищенном от ветра месте, обкладывая мхом, а зимой слоем снега. В зависимости от сорта и толщины из 100 кг прутьев получают до 3...7 тыс. саженцев. Саженцы связывают в пучки по 250 шт., а затем каждые четыре пучка в один большой пучок. Верхушечную часть прутьев окунают в слабый известковый раствор.

Посадка. В песчаную и тяжелую почву саженцы высаживают осенью, в легкую — весной, когда земля немного крошится. При благоприятных условиях саженцы можно высаживать и зимой. На плантациях саженцы вначале высаживают на подготовленные квадраты площадью 1 га. Для регулирования влаги на влажной почве ряды прокладывают с севера на юг, на сухой — с запада на восток, на заливных поймах — вдоль течения воды, на склонах — поперек. Для защиты от ветра делают защитные заборчики из хвороста высотой 0,5 м на расстоянии 50 м друг от друга. Саженцы сажают вначале в местах, защищенных от ветра, а потом на остальных участках.

Густота посадки зависит от возраста прутьев, сорта ивы, состава почвы и качества ее обработки. Если прутья будут использоваться для плетения через год, саженцы

высаживают на расстоянии 60×15 см друг от друга, через два-три года — 60×40 или 80×30 см. Для выращивания тонких прутьев саженцы размещают на расстоянии 30...40 см друг от друга.

Количество саженцев на 1 га зависит от расстояния между ними и между рядами. При расстоянии 3×10 см на 1 га требуется 333 000 саженцев, 60×15 — 110 500 саженцев, 60×40 см — 41 500 саженцев.

Сажают прутья втроем: первый рабочий намечает ямки, второй втыкает прутья в ямки, третий утрамбовывает землю вокруг саженца. Чтобы саженцы были расположены на одинаковом расстоянии друг от друга, веревку с завязанными узелками протягивают вдоль рядка. На хорошо обработанных участках прутья можно втыкать прямо в почву вертикально или под углом 45° так, чтобы верхушки не высывались из земли. Наклон саженцев должен быть в одну сторону. На первом году у таких саженцев вырастает только по одной ветке, которую срезают осенью. Если же верхушка находится над землей после того как саженец приживется, из него вырастет несколько слабых веток. Куст начнет формироваться на поверхности земли. Такие саженцы страдают от заморозков и насекомых, гниют. Только на заливных поймах рек и песчаной почве прутья сажают так, чтобы верхушка выступала над поверхностью земли на 10 см. Это предотвращает саженцы от засыпания песком.

Уход за ивовыми плантациями. После посадки хорошо взрыхляют почву и уничтожают сорняки.

Пропалывают иву вручную тяпкой или плугом. Вместо погибших саженцев сажают одногодичные и двухгодичные прутья или пригибают к земле ветки кустов и частично засыпают их землей. Против вредителей посадки обрабатывают химическими препаратами.

Во время первых заморозков обмерзшие верхушки прутьев срезают. Обнажившиеся после наводнения или дождя корни засыпают землей, а занесенные илом или песком откапывают. Чтобы определить пригодность прутьев, с них снимают кору. Если на пруте имеется четыре-пять точек бронзового цвета, отход составит 40...50%. Путья, поврежденные градом, использовать можно в качестве саженцев или делать из них ленты. Маленькие и слабые веточки вырубает, а оставшиеся срезают через два-три года.

При хорошем уходе и рациональном использовании ивовые плантации можно эксплуатировать около 30 лет,



Рис. 14



Рис. 15

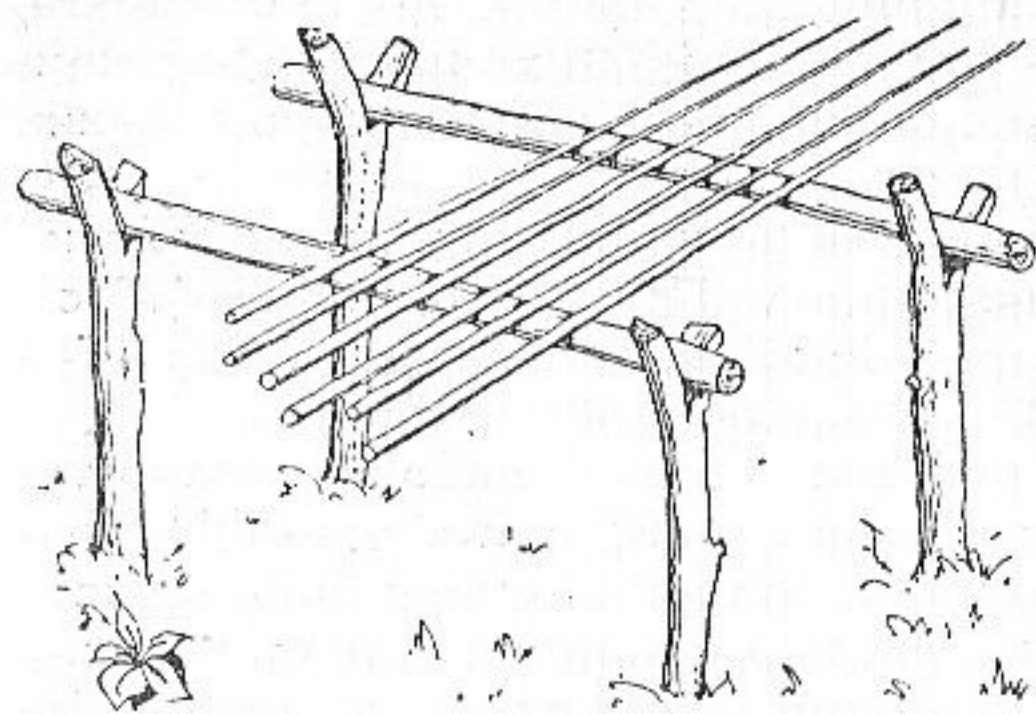

Рис. 16

а на заливных поймах и возле рек — гораздо дольше. Старые плантации вырубают. Из оставшихся небольших пней снова вырастают кусты. Длинные неповрежденные прутья рубят у самой земли.

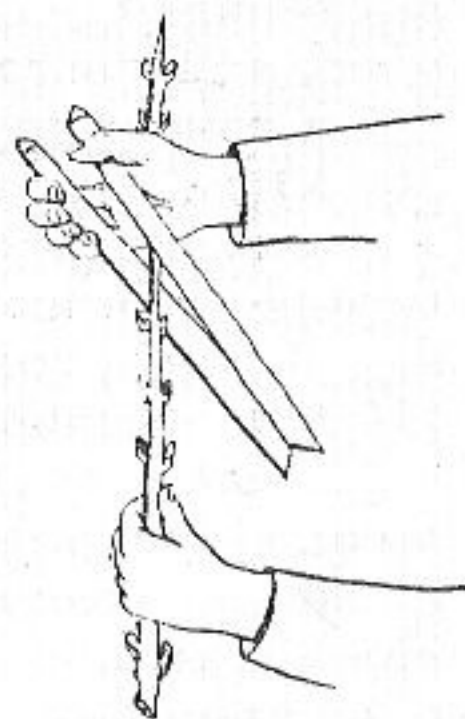
ПОДГОТОВКА ИВОВЫХ ПРУТЬЕВ ДЛЯ ПЛЕТЕНИЯ

Сбор. Путья для окорения, как правило, собирают весной до озеленения и летом в конце июля, во время сокодвижения. Зеленые прутья заготавливают поздней осенью и в начале зимы.

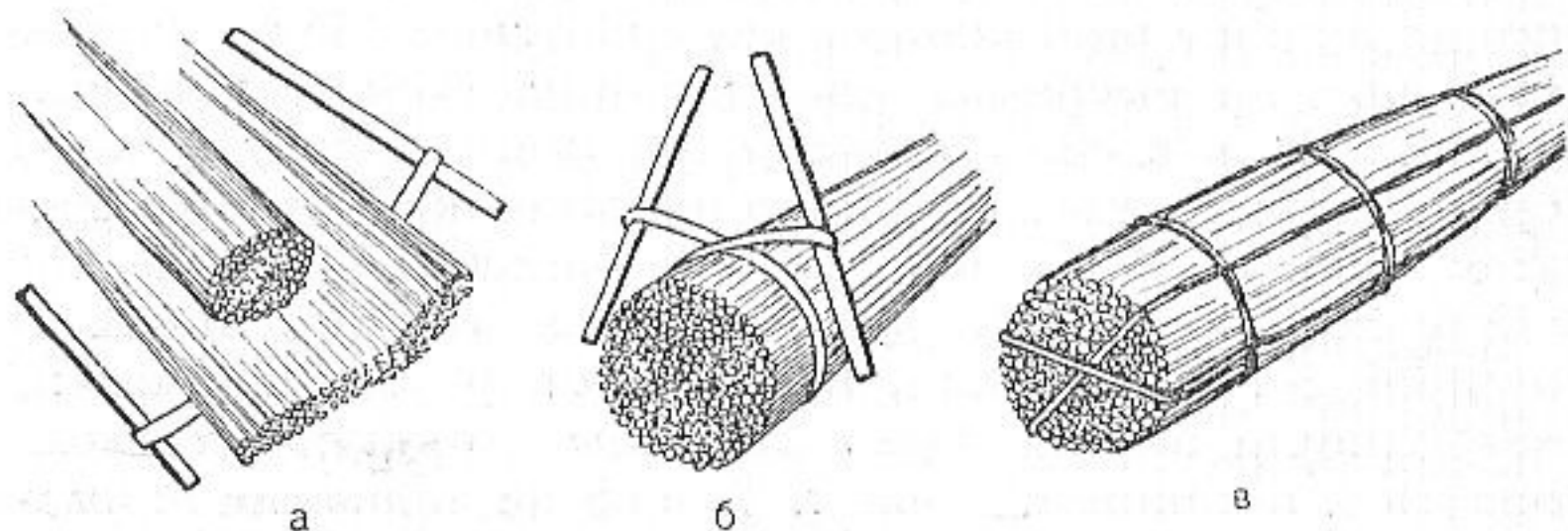
На плантациях ивовые прутья собирают только осенью и зимой.

Режут прутья садовыми ножницами, садовым ножом или специальным ножом-горбачом с загнутым концом и очищают от листьев и ветвей.

Сортировка. Срезанные прутья сортируют по породе, размеру и качеству. По размеру их разделяют на короткие — длиной до 100 см с толщиной комля 0,5...0,7 см;



Рис. 18



Рис. 17

средние — 100...150 см с толщиной комля 0,8...1 см; длинные — 150...200 см и более. К первому сорту относят прямые, ровные прутья и палки, без повреждений, сучков и бородавок; ко второму — прутья и палки с мелкими дефектами, пригодные для плетения.

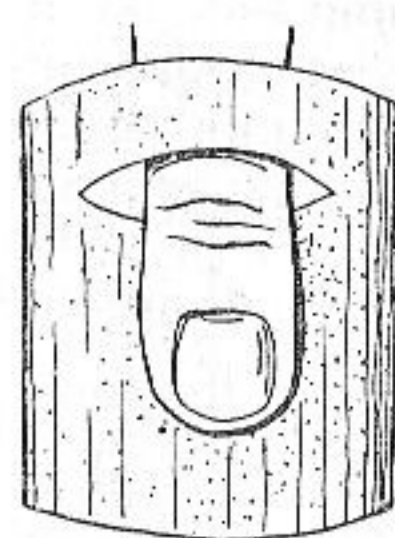
Рассортированные прутья и палки связывают пучками.

Хранение. Путья, собранные в период весеннего или летнего сокодвижения, как правило, сразу окоряют. Путья, заготовленные осенью или зимой, окорение которых требует проварки, хранят некоторое время неокоренными в закрытом, желательно непромерзаемом помещении, сложенными в штабеля. Чтобы прутья дольше сохраняли гибкость, температура в помещении не должна превышать 0...44°C.

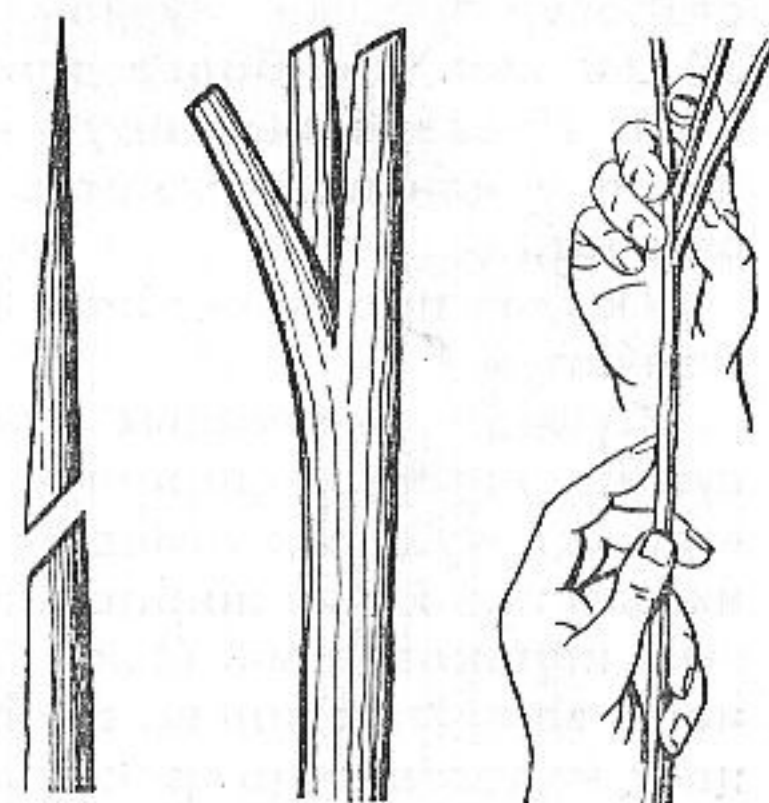
Окорение. Для снятия коры с прутьев, срезанных в период сокодвижения, их кладут с правой стороны от себя.левой рукой держат щемилку, конец которой втыкают в землю при летнем окорении или укрепляют в отверстии какой-либо доски при зимнем. Положив прут в щемилку, слегка сжимают его и, протягивая, сдирают кору. При необходимости прут протягивают через щемилку два-три раза (рис. 14).

Не следует сжимать щемилку очень крепко, так как она может перерезать прут или сделать на нем надрезы и царапины.

Путья, срезанные в зимнее время, перед окорением проваривают в специальных металлических баках, котлах или деревянных корытах, вода в которых нагревается металлическими трубами.

В нагретую до кипения воду прутья погружают

слабосвязанными пучками и проваривают в течение 30...60 мин. При более длительной варке древесина темнеет. Проваренные прутья для охлаждения расстилают на полу или погружают в холодную воду и сразу окоряют.

После проварки пяти-шести партий воду в баках меняют.

Сушка окоренных прутьев. Окоренные прутья сушат: летом в хорошую погоду два дня на солнце, в дождливую под навесом — пять-шесть дней. Для этого их расстилают на жердевых настилах или ставят к жердевым перекладинам (рис. 15). Высушенные под навесами или в закрытых помещениях прутья имеют более темный цвет, недостаточно просыхают и позднее покрываются пятнами. Поэтому сразу после дождей прутья следует выносить на солнце. Пожелтевшие, потемневшие или покрытые пятнами прутья красят.

Высушенные прутья связывают пучками (рис. 16) и ставят на солнце на два-три дня.

Ивовые прутья, окоренные зимой, высушивают на жердевых настилах в закрытых отапливаемых помещениях с хорошей вентиляцией.

Высушенные прутья хранят штабелями в сухих помещениях. В штабелях для вентиляции оставляют небольшие промежутки. Для этого ряды пучков перекадывают жердочками или кладут на специальные настилы.

Расщепление прутьев. Корзины и другие плетеные изделия больших размеров обычно изготавливают из целых зеленых или окоренных прутьев. Для плетения корзин меньшего размера и других плетеных изделий используют расщепленные и тонко выструганные прутья-ленты.

Перед расщепкой прутья вымачивают в несколько приемов в воде в течение 4...7 ч и расщепляют на три-четыре части колунками. Вершинные концы прутьев длиной 15...25 см срезают, а комлевой конец прута расщепляют ножом на три или четыре части и вставляют в него колунок.

Для этого берут прут в левую руку, правой нажимают колунок и ровно ведут его вниз. Если колунок отклоняется, его выпрямляют (рис. 17).

Расщепленные части прутьев называются шинами. Иногда прутья и палки расщепляют на две части. Расщепленные половинки прутьев или палок называют пластинами.

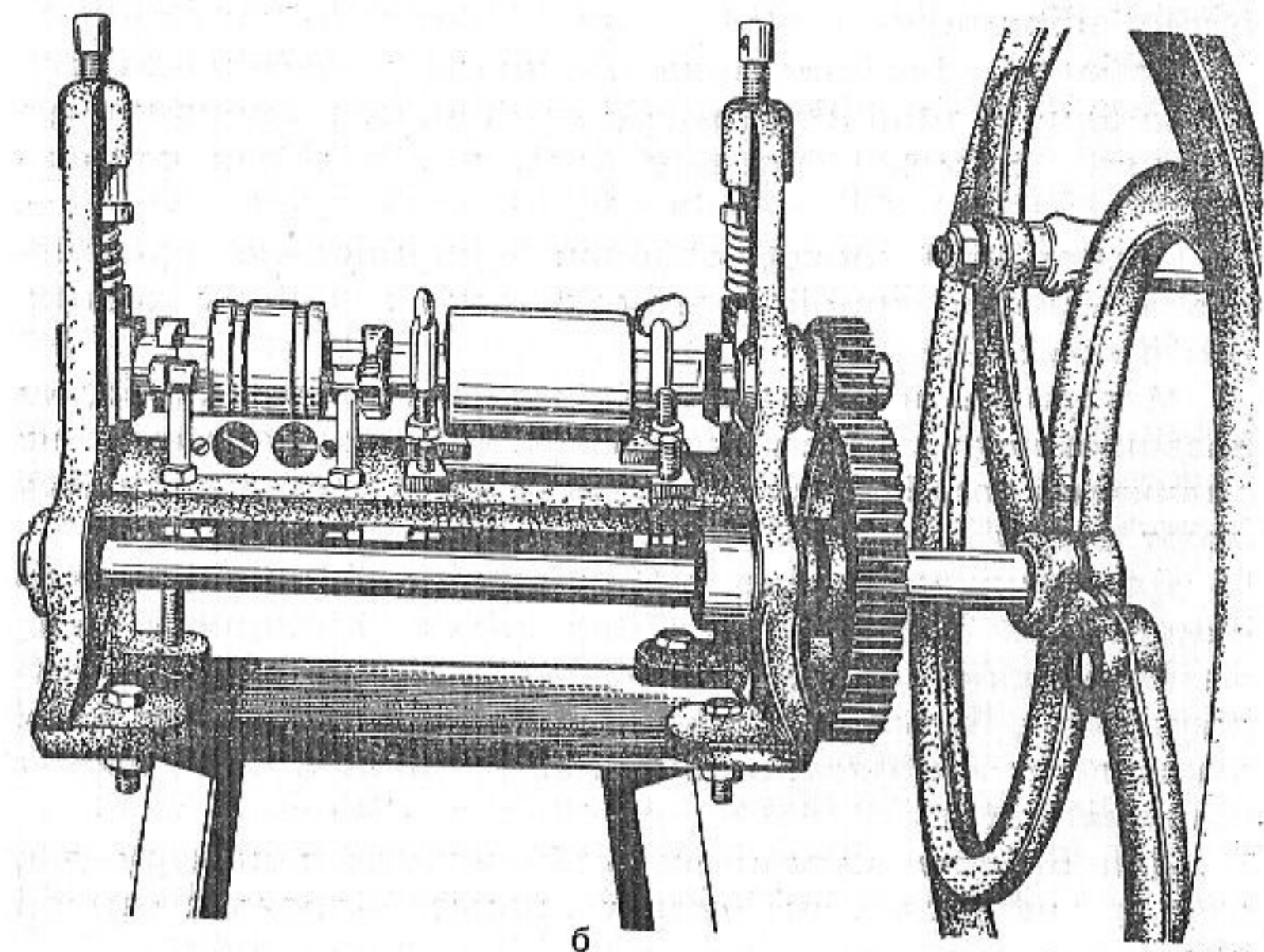
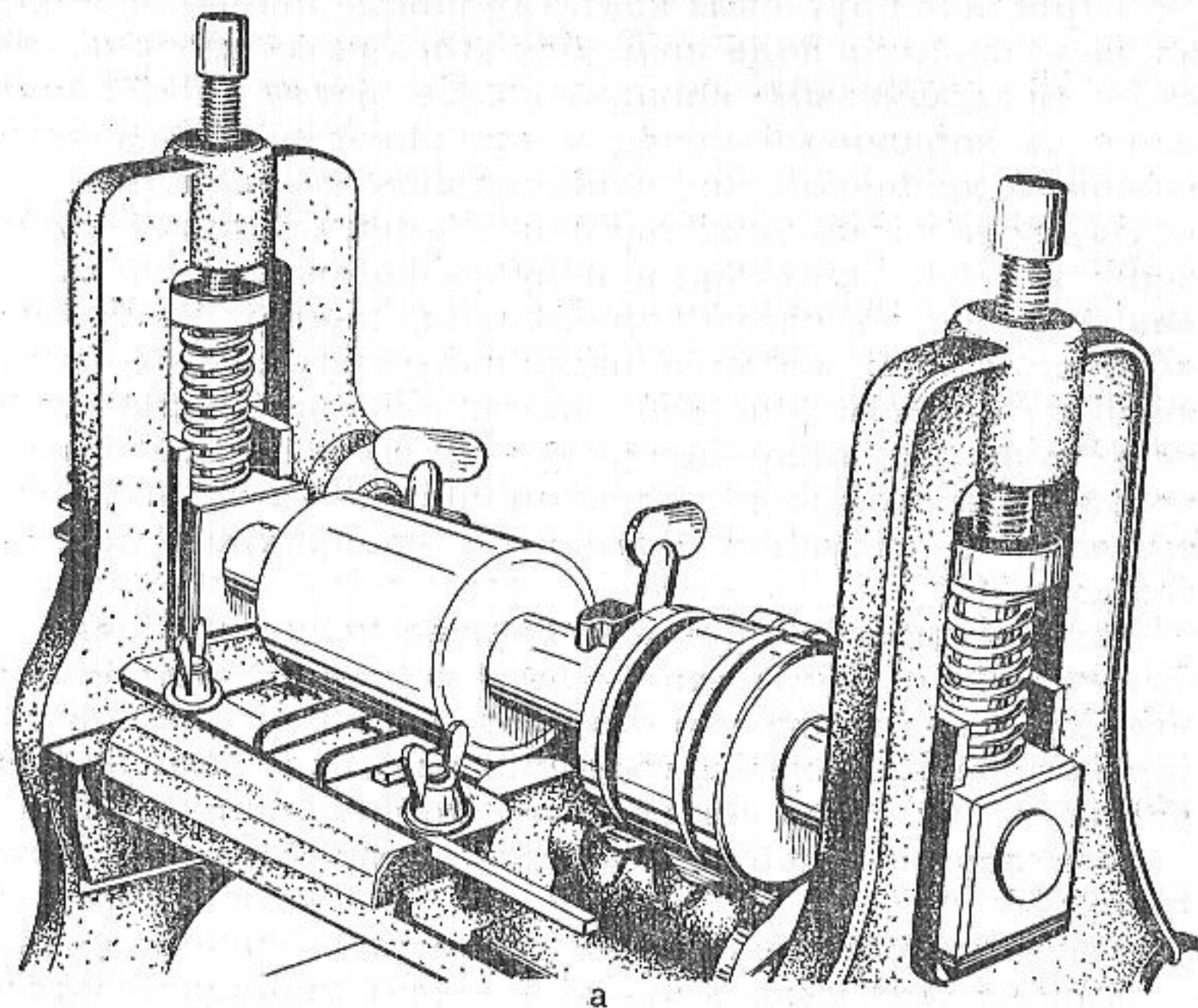

Строгание прутьевых лент. Прутьевые ленты строгают из вымоченных в воде шин. Для этого их кладут с левой стороны вершинными концами к себе.левой рукой берут шину за вершинный конец и вставляют в шоф между ножом и дощечкой так, чтобы выстругиваемая поверхность шины касалась острия ножа, а правой рукой тянут шину к себе. Протягивая шину указательным пальцем левой руки, ее слегка прижимают сверху. Чтобы не поранить палец, на него надевают небольшой кусочек кожи с разрезом (рис. 18). Протягивая шину через шоф несколько раз, получают ленту толщиной 0,3...0,5 мм, которую затем выстругивают по ширине на шмоле. Расщепляют и стругают прутья на специальных машинах (рис. 19).

Вымачивание окоренных прутьев и лент. Окоренные прутья и ленты вымачивают в специальных баках или корытах в несколько приемов, так как от продолжительного пребывания в воде они чернеют. Если прутья ломаются, их вновь вымачивают. Высыхающие во время работы прутья и ленты смачивают мокрой или влажной тряпкой.

После работы неиспользованные вымоченные прутья и палки не связывают в пучки, а кладут свободно. Перед работой их вновь вымачивают, пока они не станут достаточно гибкими.

Отбелка. Для придания плетеным изделиям белого цвета одного тона и предохранения их от гниения прутья и ленты, а также готовые плетеные изделия отбеливают.

Простейший способ отбелки — окуривание материалов и изделий серой в герметически закрытых ящиках или в помещении.

Материалы и изделия в ящиках и камерах свободно развешивают или раскладывают. Перед отбелкой их смачивают водой, а запачканные во время работы изделия моют водой с мылом.

Для окуривания берут 60 г серы на 1 м³ ящика или камеры для окуривания. Серу кладут в глиняный или металлический сосуд и зажигают. Когда она хорошо разгорится, ящик или камеру закрывают, а все щели заклеивают или плотно замазывают глиной. Отбеливают изделия 3...6 ч.

Для отбелки парами серной кислоты в камеру для отбелки на двое суток ставят открытый сосуд с серной кислотой.

Кроме того, отбеливать изделия и материалы можно вымачиванием их в специальном растворе (1 часть хлорной извести на 15 частей воды, разбавленной 1...2%-ной серной кислотой).

Окраска. Некоторые плетеные изделия или их отдельные части окрашивают (протравливают) анилиновыми красителями, предварительно погрузив изделия на короткое время в раствор квасцов или поташа, чтобы устранить влияние имеющихся в иве дубильных веществ. Для одноцветной окраски на 10 л воды требуется три-четыре пакетика краски желаемого цвета. Краску растворяют в горячей (60...80°C) воде, в которую добавляют две-три ложки столового уксуса и выдерживают в ней изделия и материалы 1...3 ч.

Для прочности окрашивания изделия и материалы лучше вымачивать не в растворе квасцов и поташа, а в растворе, состоящем из 100 г мыла на 4 л горячей воды. Путья хорошо высушивают и после этого протравливают в анилиновой краске. Предметы больших размеров покрывают краской несколько раз.

Для окрашивания плетеных изделий можно использовать растительные и некоторые другие красящие материалы:

а) желтый цвет — отвар вереска багульника, луковой шелухи, молодых березовых листьев, небольшого количества шафрана;

б) коричневый цвет — отвар веток и коры черной ольхи или побегов и листьев крушины, волчьих ягод; изделия и материалы покрывают 2...10%-ным раствором бейца или 3...5%-ным раствором марганцовокислого калия и варят 2 ч в растворе: 150 г поташа на 2 л воды. После просушки их снова варят 2 ч в растворе: 50 г пирогалловой кислоты на 2 л воды;

в) зеленый цвет — отвар из плауна-дерябы или кипяченых волчьих ягод в уксусном отваре, 150 г мелисовой зелени на 3 л воды; 150 г зеленого малахита и 30 г желтого нафталина на 4 л воды;

г) серый цвет — 50 г железного купороса на 1...1,5 л воды (материалы и изделия кипятят около 2 ч, после чего их просушивают и снова варят 30 мин в растворе 30 г пирогалловой кислоты на 1,5 л воды);

д) черный цвет — изделия смачивают 3%-ным раствором кампешевого экстракта, просушивают и покрывают 2%-ным раствором двуххромовокислого калия;

е) синий цвет — кипятят 2...5 ч в растворе: 1 весовая

часть индиго и 20 весовых частей воды; более слабый раствор индиго окрашивает в голубой цвет;

ж) фиолетовый цвет — смачивают 2%-ным раствором кристаллической английской соли;

з) оранжевый цвет — кипятят в 2...4%-ном растворе двухромовокислого калия;

и) красный цвет — обрабатывают раствором, состоящим из 120 г фуксина на 4 л воды.

Растения и другие красящие материалы кладут в холщовый мешок и варят в дождевой или чистой речной воде.

Плетеные изделия можно также окрашивать масляными красками. Для этого перед окраской изделия предварительно покрывают олифой, а после того как олифа высохнет, окрашивают не менее двух раз как можно более жидкими красками.

Эмалевые краски наносят на изделия, предварительно протравленные водными растворами соответствующего цвета.

Обжиг. Некоторые детали плетеных изделий (палки и пластины) подвергают крапчатому обжигу или выжигают на них различные узоры. Для крапчатого обжига поверхность палок и пластин обрызгивают раствором глины и обжигают на примусе, после чего глину смывают водой.

Предварительно нанесенные карандашом узоры выжигают раскаленным острым концом железного прута или специальным прибором — термокаутом.

Выжигание можно заменить протравой узоров по предварительно нанесенному карандашному рисунку сильным раствором калигипер-манганика, который наносят обыкновенным пером.

Лакировка. Перед лакировкой изделия хорошо просушивают и очищают. Мебель и другие предметы, которые часто трогают руками, лакируют светлым копалловым (масляным) лаком, а все другие — светлым спиртовым лаком.

Лак наносят как можно ровнее тонкой кистью. После просушивания изделия лакируют второй раз. Белый лак перед употреблением разогревают, поставив сосуд с лаком в горячую воду.

Простое плетение. Простым называется плетение, при котором одиночные прутья вплетают через одну стойку (рис. 20) в виде непрерывной ленты, наслаивая по пологой спирали один ряд на другой. В сомкнутых фигурах наслаивание ведут кругообразно в одном направлении — слева направо, в несомкнутых фигурах — доплетая рядок с одного конца до другого, вокруг крайней стойки делают поворот, огибают ее и плетут в обратную сторону.

Если при плетении прут заканчивается вершинным концом, новый прут к нему присоединяют также вершинным концом, но для большей прочности вершинный конец нового прута на протяжении трех-четырех стояков плетут рядом со старым прутком. Когда же прут оканчивается толстым комлевым концом, комлевый конец нового прута упирают в тот же самый стояк, у которого оканчивается старый, и продолжают плетение. Дотачивание ленты показано на рисунке 21.

Послойное плетение. Послойным называется плетение, которое выполняют несколькими прутьями через одну стойку (рис. 22). Для такого плетения берут прутья одной и той же длины и толщины. Начинают плетение комлевым концом прута, оплетают четыре стойки и конец оставляют на наружной стороне. Прут при этом должен быть немного приподнят. Начиная плетение каждого нового прута от нового стояка с левой стороны, доходят до первого исходного пункта. Все концы прутьев при этом будут находиться с наружной стороны. Затем берут какой-либо из заплетенных прутьев и оплетают им следующий стояк. Остающийся стояк оплетают следующим с левой стороны прутком. Плетение продолжают до тех пор, пока не сомкнется круг и не будет заплетен целый слой прутьев. Далее так же выплетают второй слой, третий и другие до конца плетения. Начиная и кончая плетение, концы всех прутьев оставляют в середине корзины.

Плетение рядами. Начинают самыми короткими прутьями. Оплетают прутком прямо стоящие стойки, оставляя с наружной стороны вершинные концы длиной 8...10 см. Вторым прутком начинают плетение со следующего стояка с правой стороны. Далее, начиная от третьего стояка, плетут третьим прутком и т. д. (рис. 23). Если плетут с одного конца к другому, начинают и заканчивают плетение (рис. 24) по-разному.



Рис. 20



Рис. 21

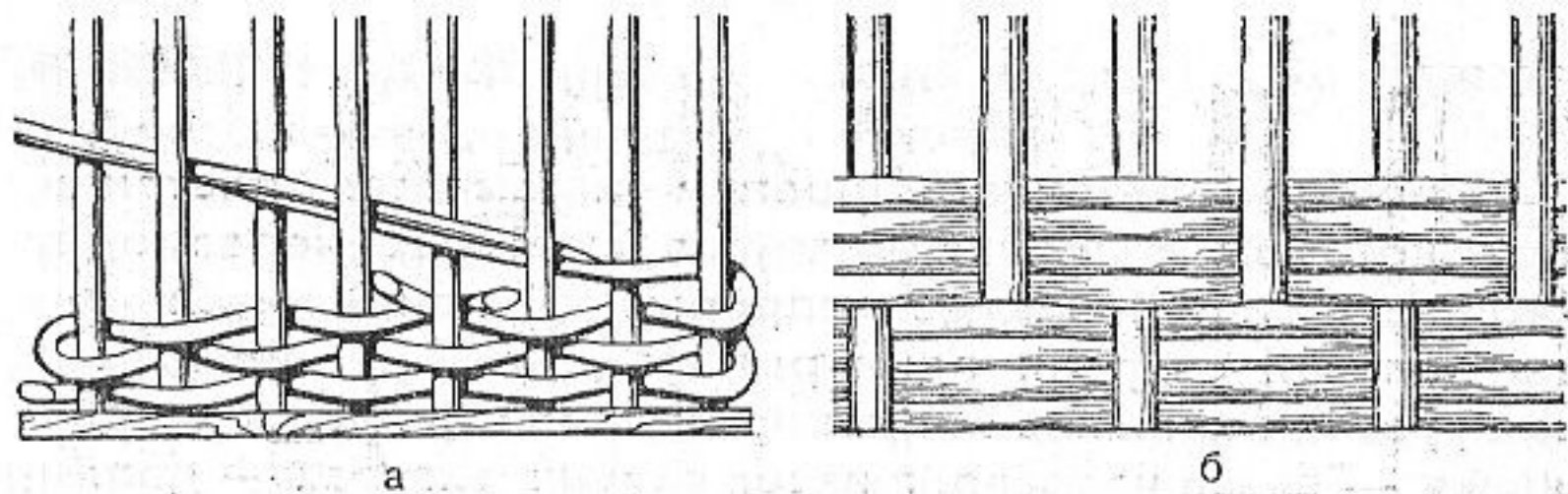

Рис. 22

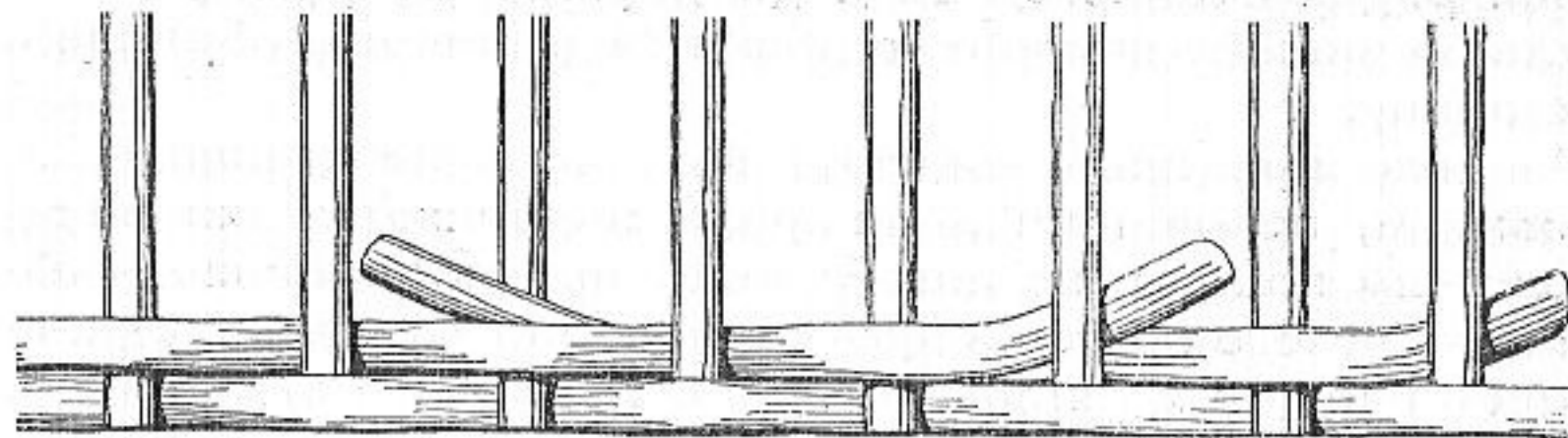

Рис. 23

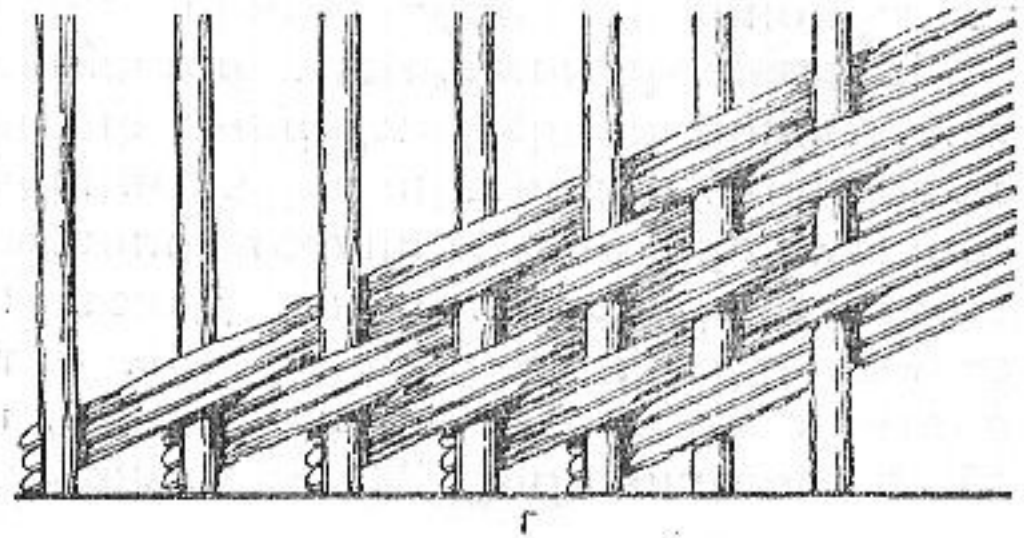
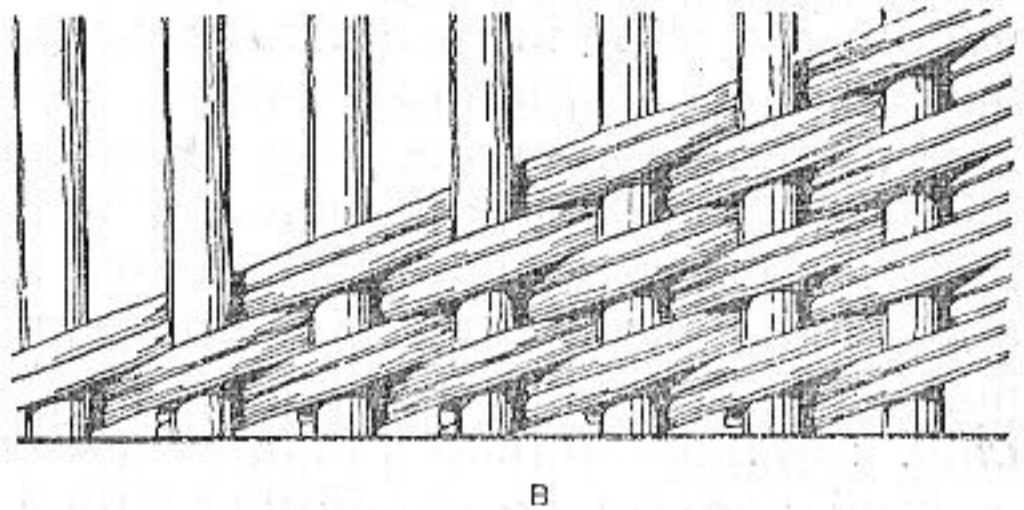
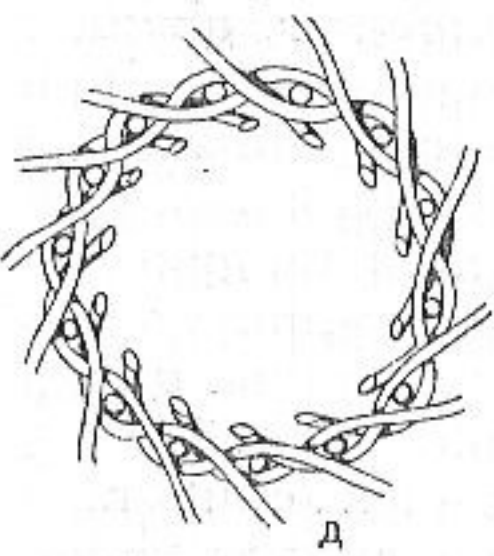
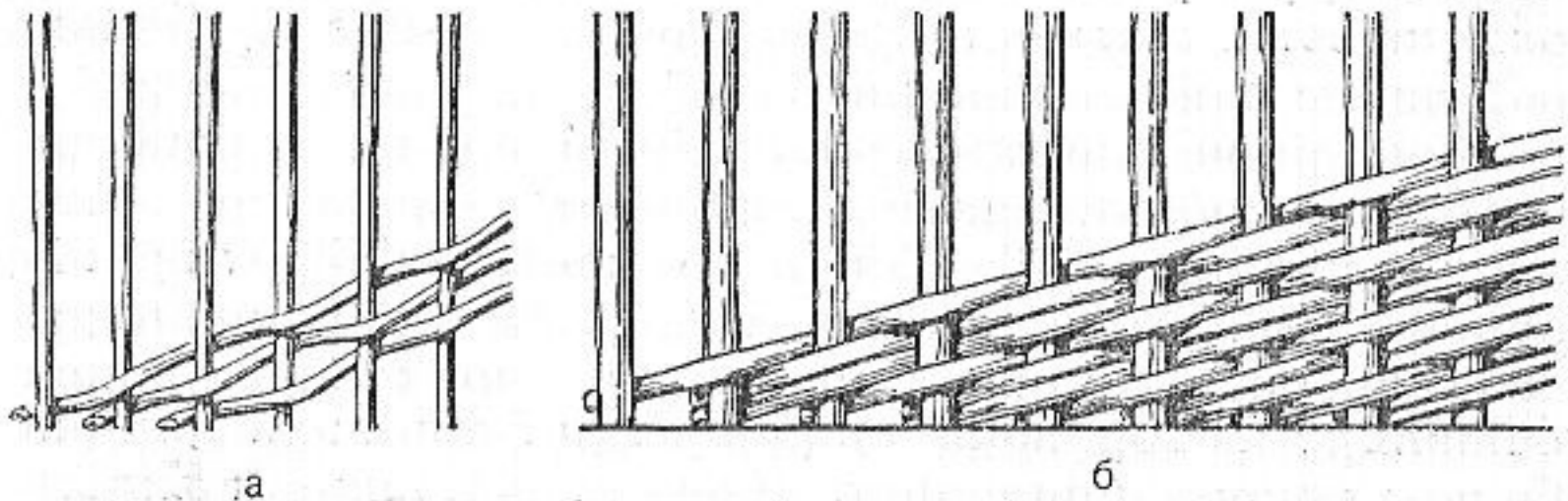

Рис. 24

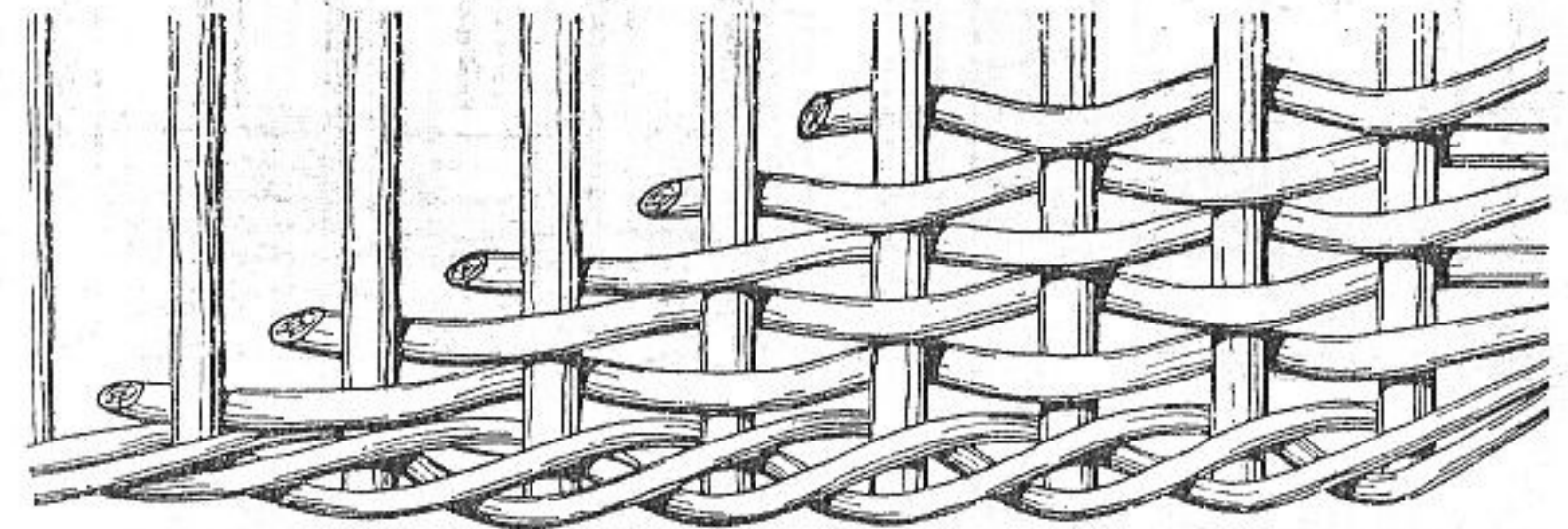

Рис. 25

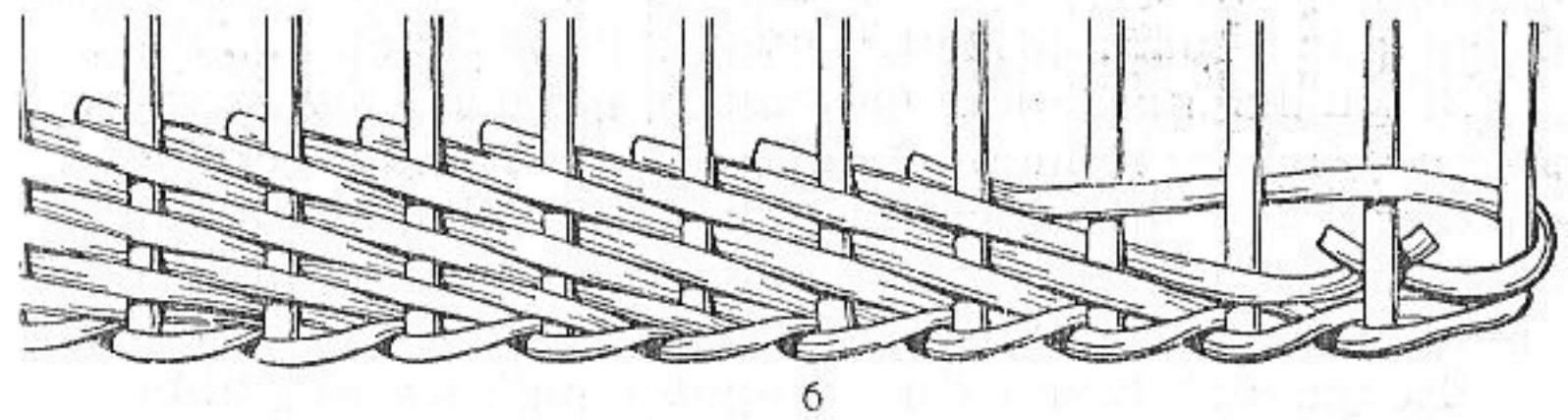
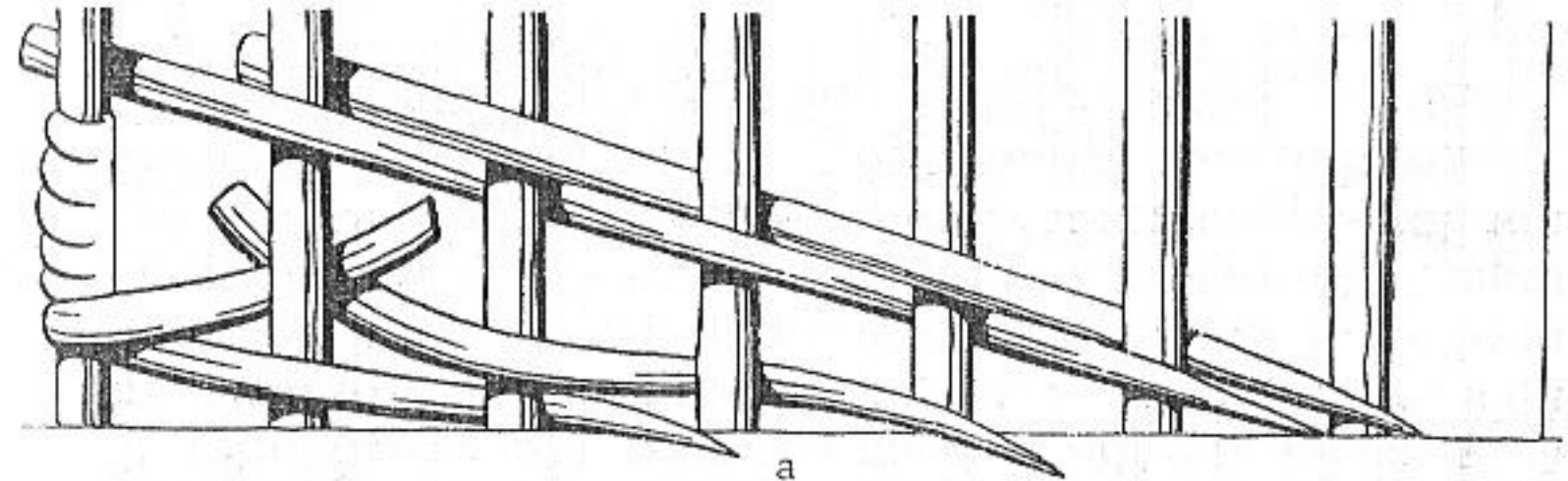

Рис. 26

Квадратное плетение (рис. 25). Начинают комлевым концом прута. Плетут через два стояка, считая и угловую палку, до тех пор, пока от вершинного конца прута на наружной стороне останется 8...10 см. Вторым прутком начинают плести с правой стороны от второго стояка и также через два стояка выводят его конец наружу на два стояка далее. Следующие прутья плетут до тех пор, пока получится квадрат, т. е. высота выплетенного ряда будет равна расстоянию между двумя стояками.

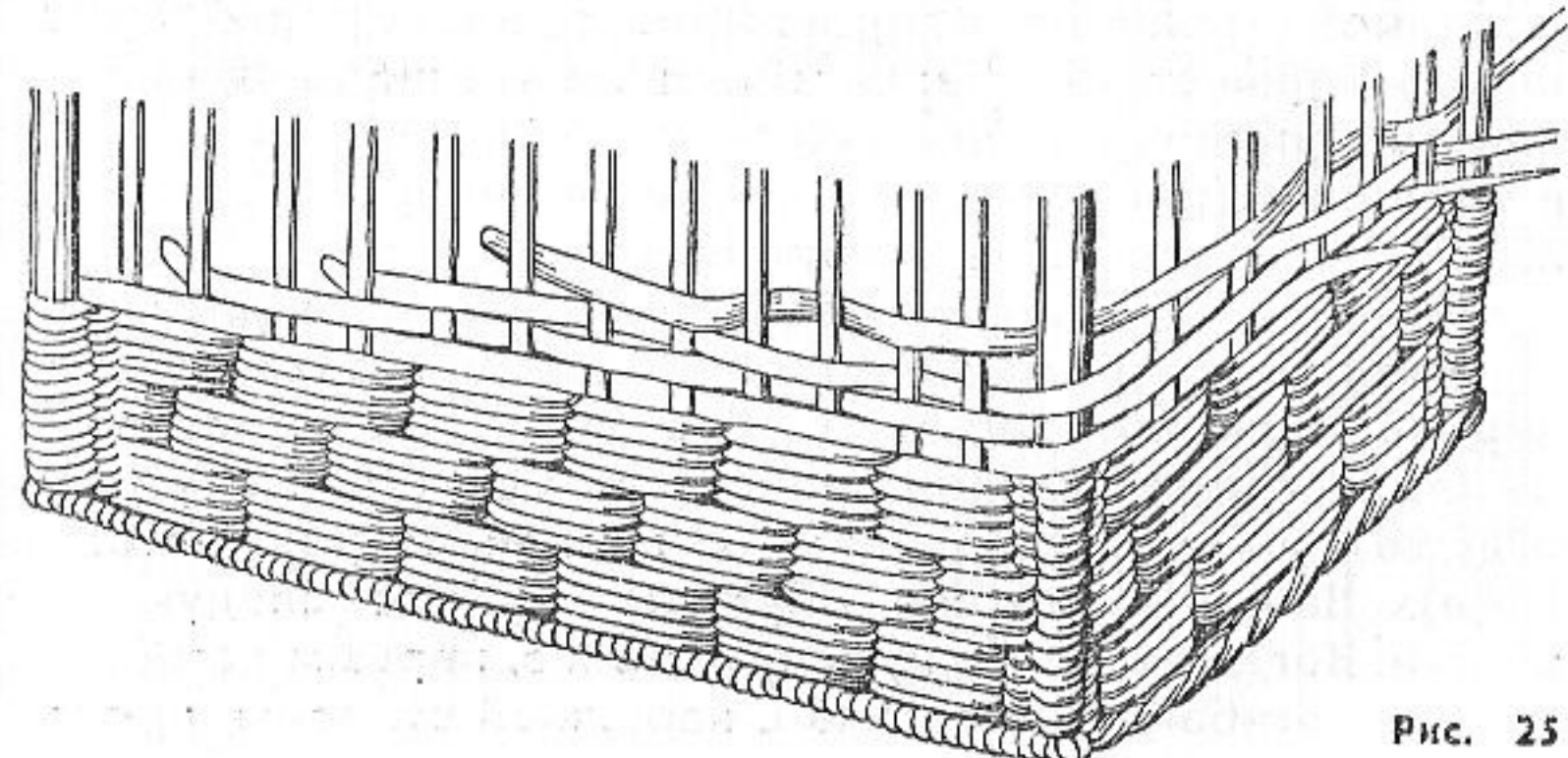
Закончив плетение первого ряда квадратов, плетут второй, но плетение начинают со следующего стояка вершинными концами прутьев. Подобным образом плетут следующие ряды квадрата до нужной высоты.

Квадратное плетение во время работы для большей плотности сбивают колотушкой в том месте, где прут огибает стояки.

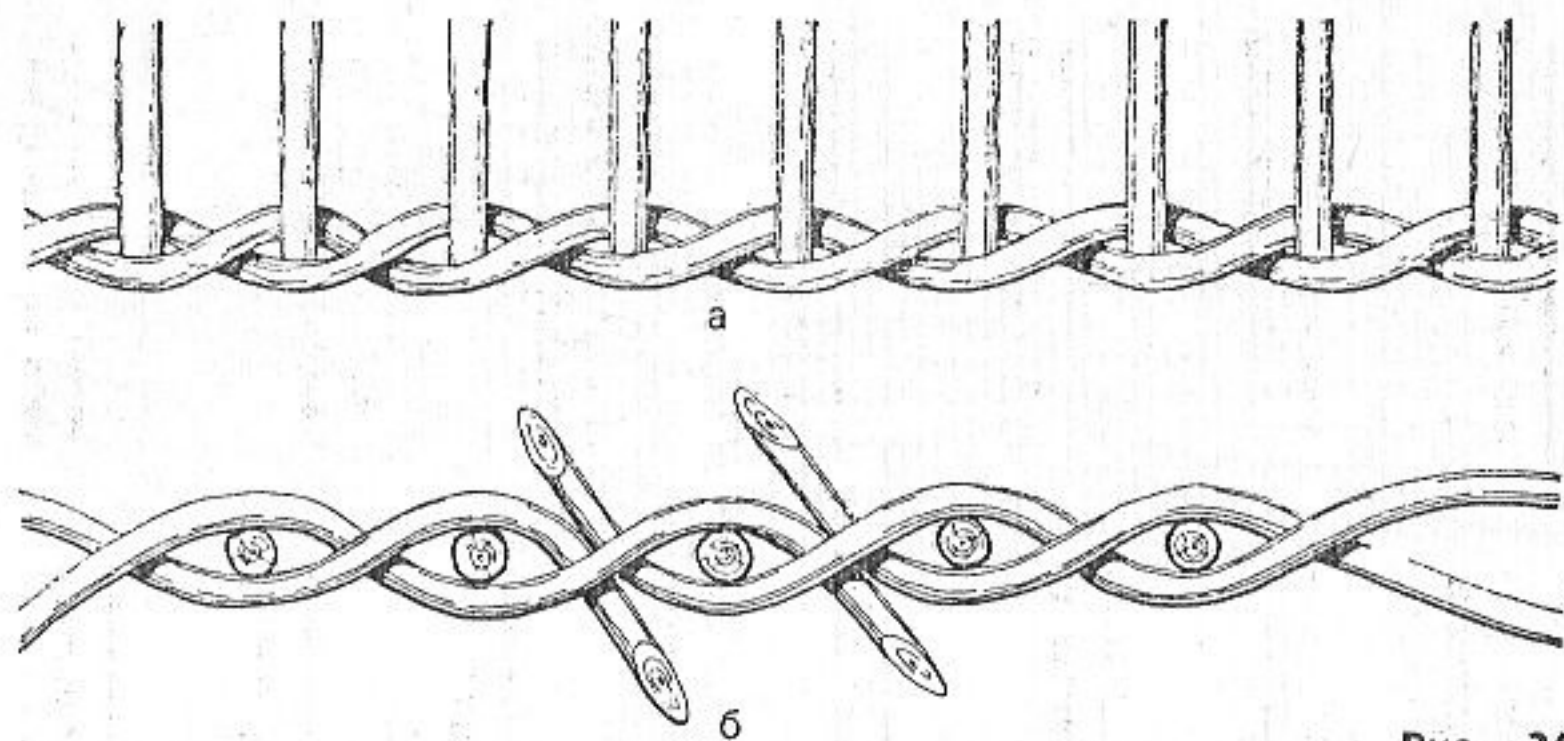
Плетение веревочкой. В этом случае прутья не только оплетают стояки, но и перевиваются между собой, плотно охватывая стояки. Различаются следующие виды веревочек: веревочка в два прута (рис. 26—27); веревочка в три прута (рис. 28, а); веревочка в четыре прута (рис. 28, б), веревочка в пять прутьев (рис. 28, в).

Приемы плетения веревочкой показаны на рисунках.

Загибка в три пары прутьев. Концы стояков стенок корзины оплетают загибкой. Для этого под какой-либо из стояков подставляют шило, сгибают стояк внутрь и огибают им два следующих с правой стороны стояка (29, а). Далее таким же образом сгибают следующие стояки. Когда будут согнуты три стояка, первым согнутым стояком огибают два стояка с наружной стороны, прохо-



Рис. 27



Рис. 28

дят еще один стояк с внутренней стороны и конец выводят наружу (рис. 29,б). То же самое повторяют и с другими загнутыми стояками и со следующими прямыми стояками с правой стороны. В результате составляют три пары согнутых стояков (рис. 29,в).

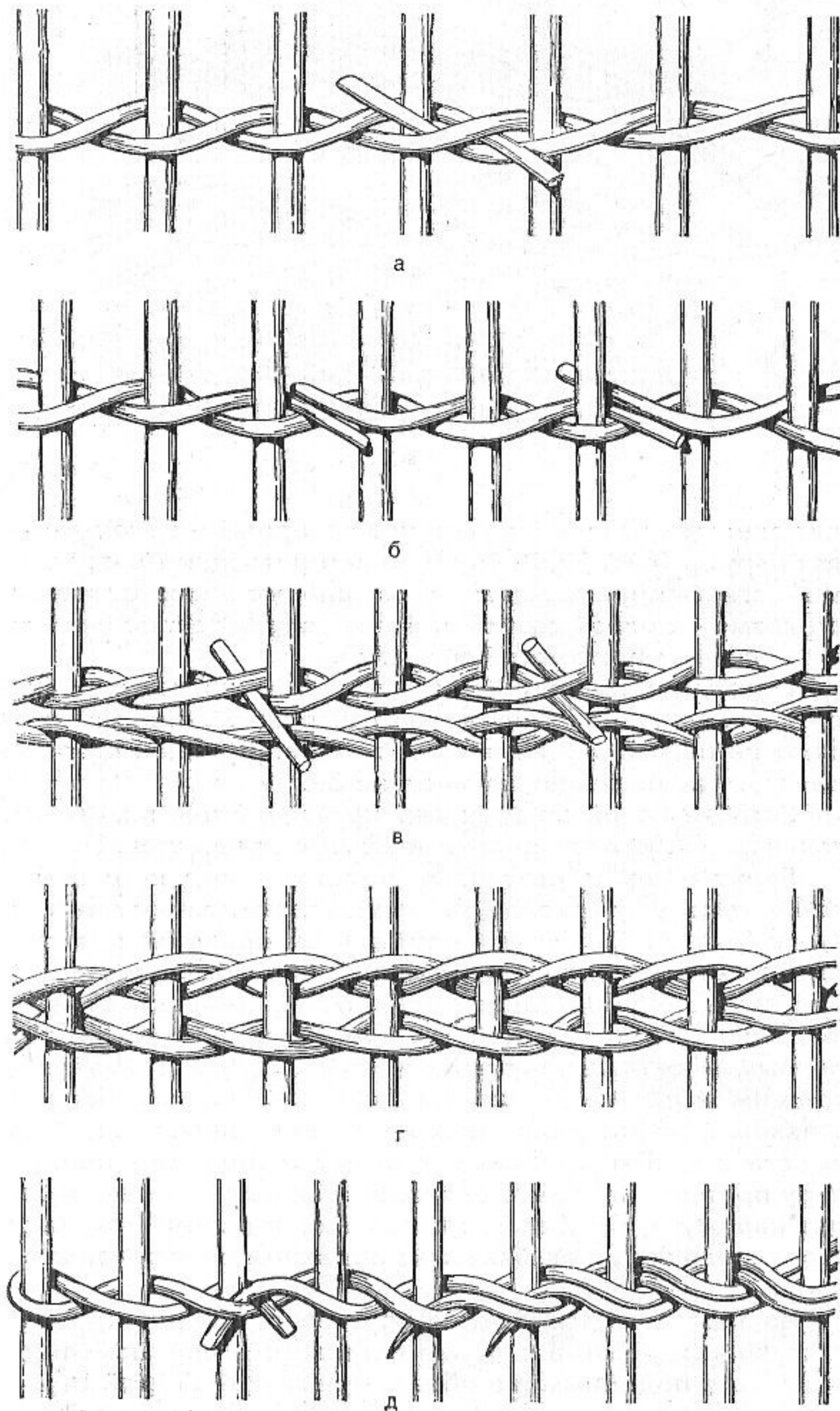
Подобную загибку можно плести и из четырех пар прутьев, только в этом случае с наружной стороны огибают не по два, а по три стояка, а с внутренней стороны по два, как показано на рисунке 30.

Загибка косой из трех пар прутьев. Этим плетением заканчивают стенки корзин и других предметов.

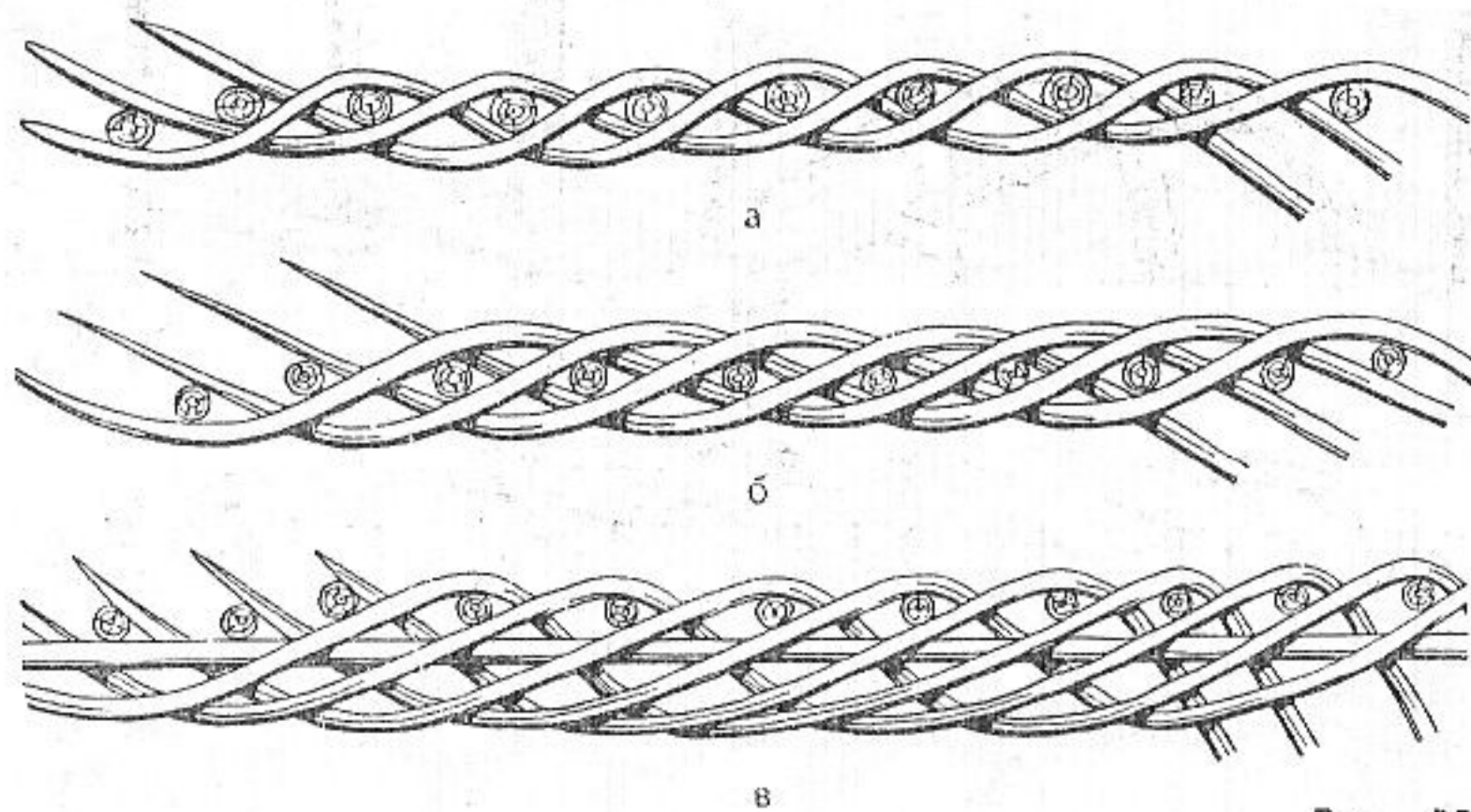
Берут один из стояков и, подставив под него шило, сгибают наружу (рис. 31,а). Точно так же сгибают второй стояк (рис. 31,б). Первый прут шилом проводят под вторым и, обогнув один стояк, выводят внутрь (рис. 31,в). В этом месте, убрав шило, вставляют клинышек и отмечают начало плетения загибки. Третий стояк сгибают под первым и оставляют снаружи (рис. 31,г), а второй над третьим и оставляют внутри (рис. 31,д). Затем первым стояком огибают один стояк и выходят наружу, загибают вместе с крайним прямым стояком и получают первую пару прутьев. Вторым стояком огибают один стояк, выходят наружу и, загибая его с крайним стояком, получают вторую пару прутьев. Таким же образом получают третью пару.

Из трех согнутых вместе прутьев оставляют крайний с правой стороны, а с двумя остальными прутьями проходят под подобным же образом согнутой второй парой и следующим стояком и выходят наружу. Так же поступа-

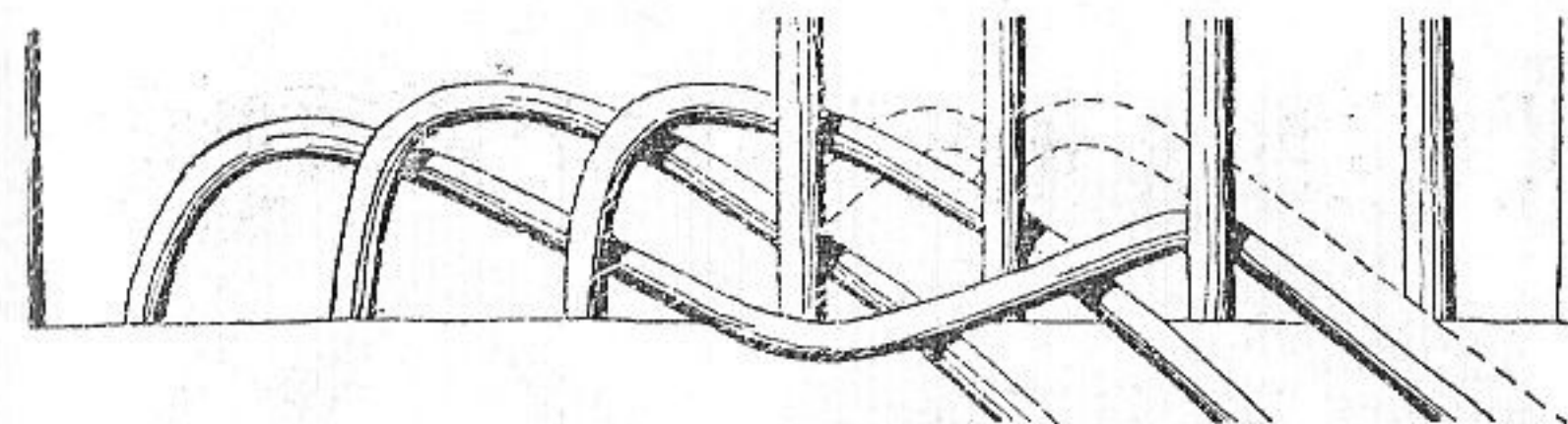

а

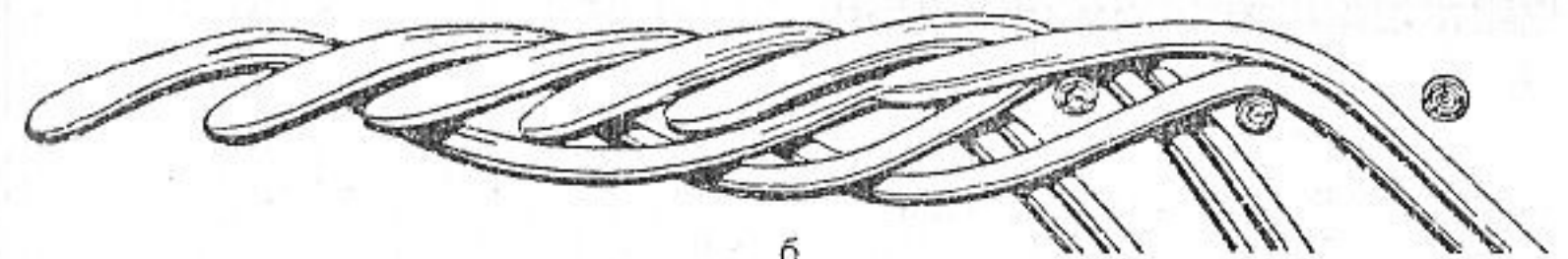

б

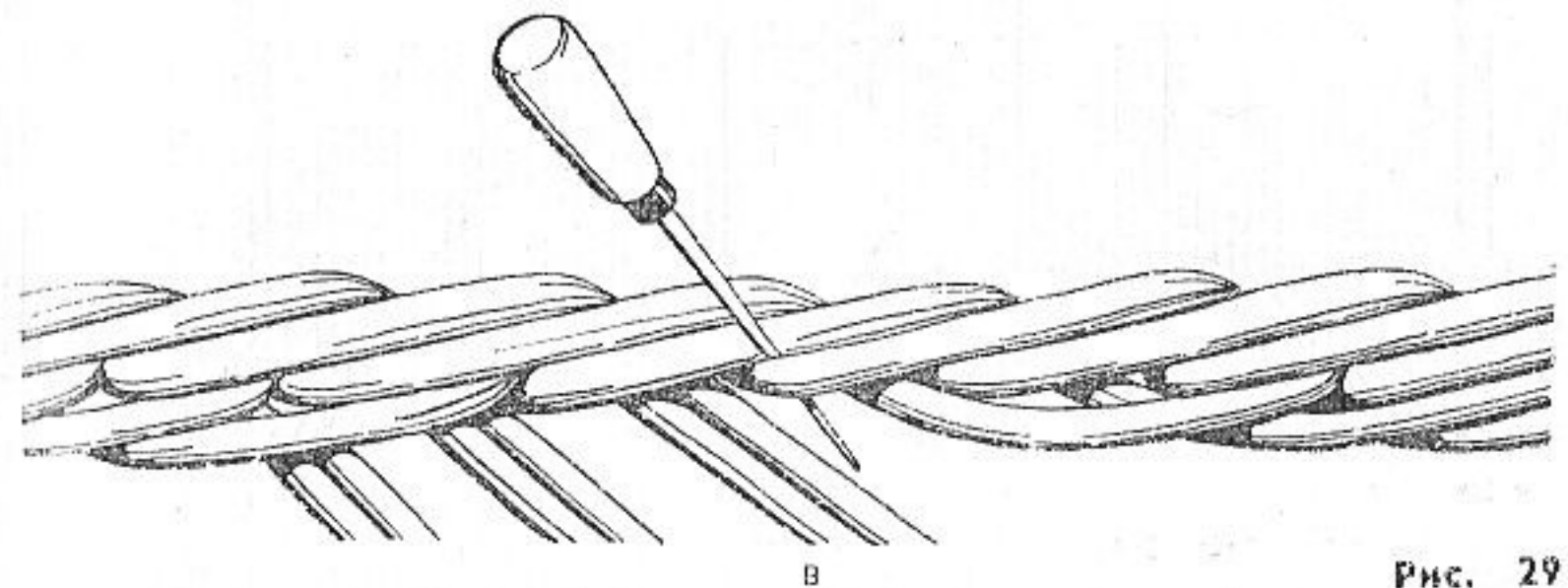

в

Рис. 29

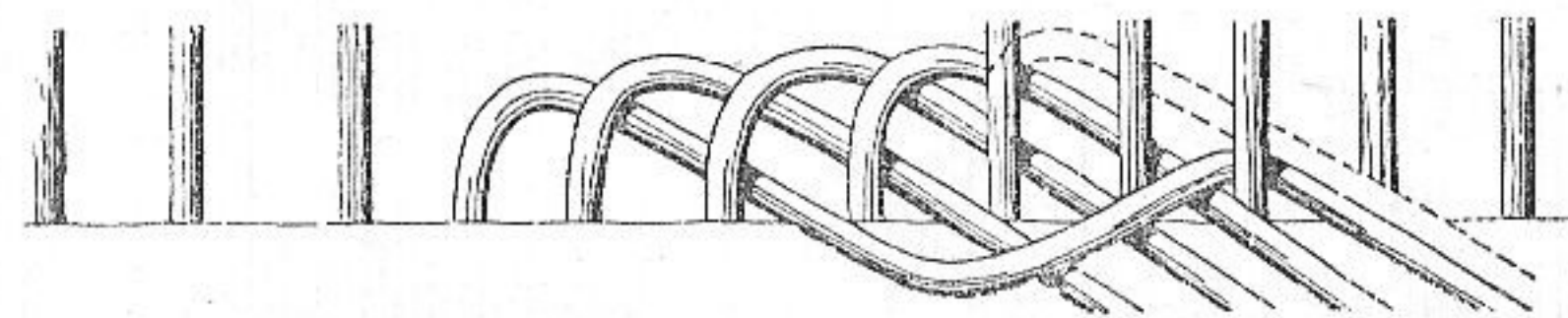

а

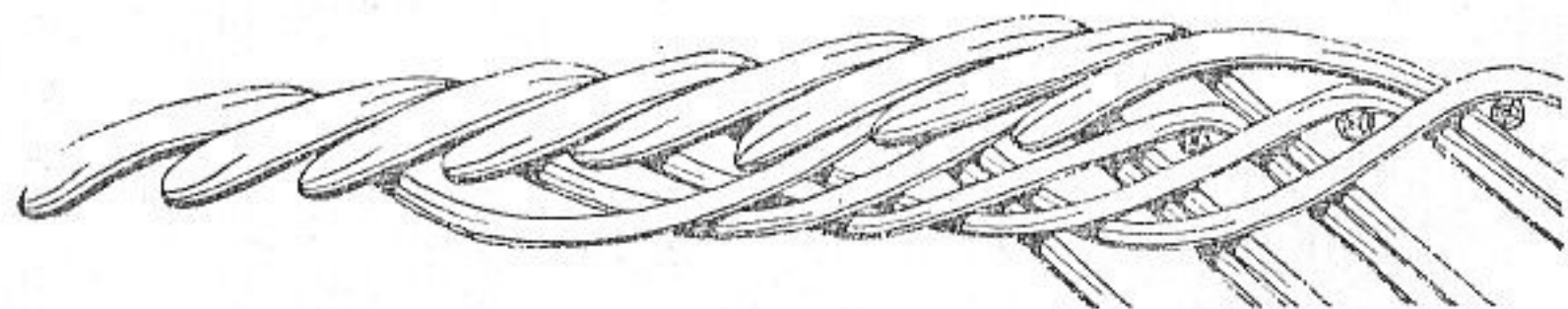

б

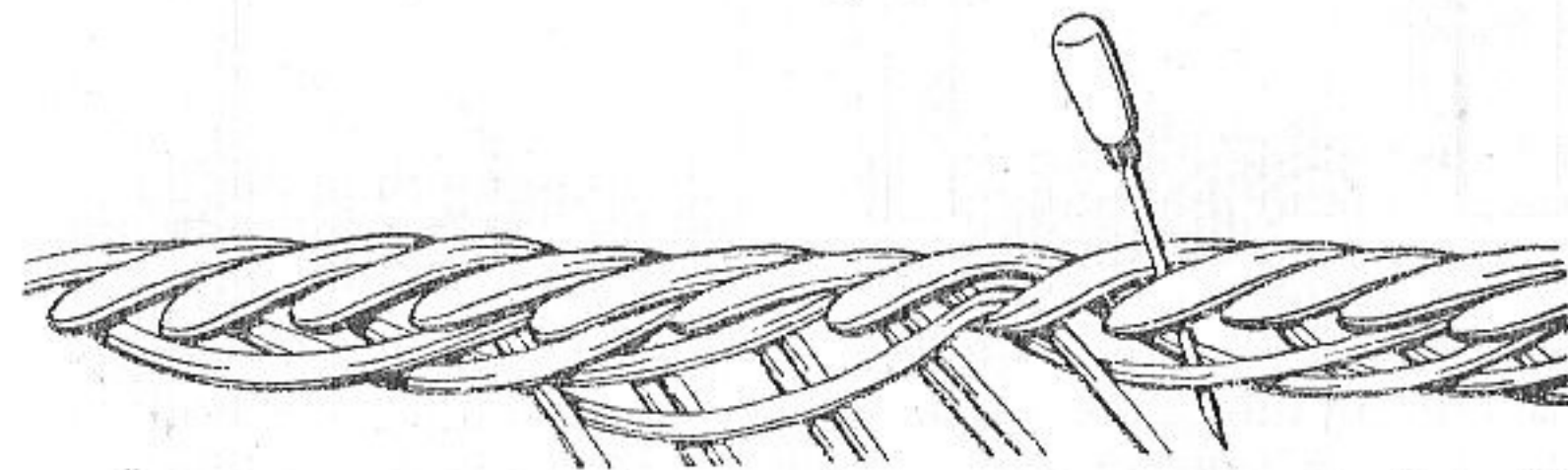

в

Рис. 30



Рис. 31



Рис. 32

ют и со следующими парами прутьев, оставляя все время крайний прут с правой стороны. Дойдя до конца плетения, оставшиеся концы трех пар прутьев прячут в косу, а

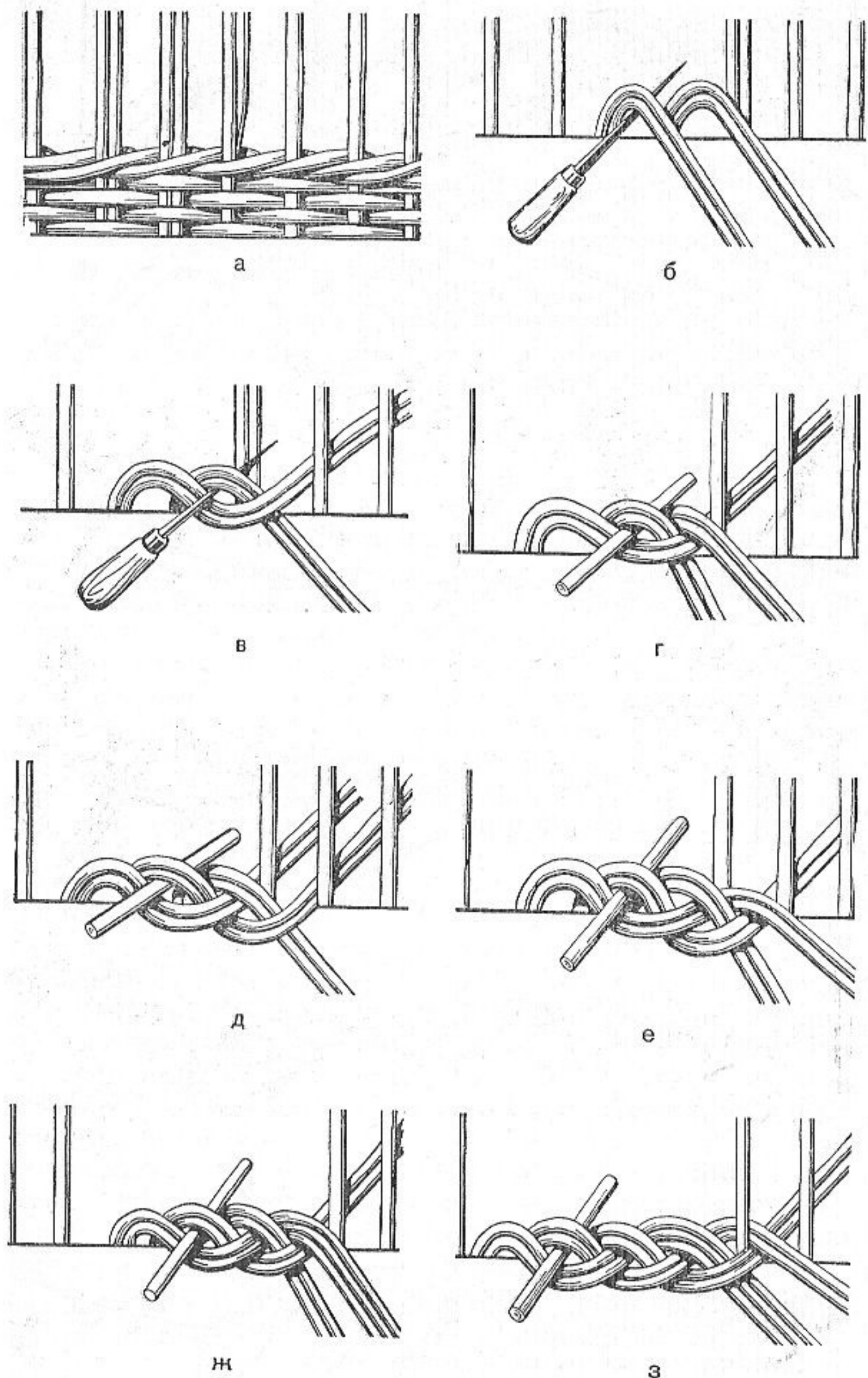

остальные ровно срезают. Полученной косой обычно заканчивают стенки открытых корзин.

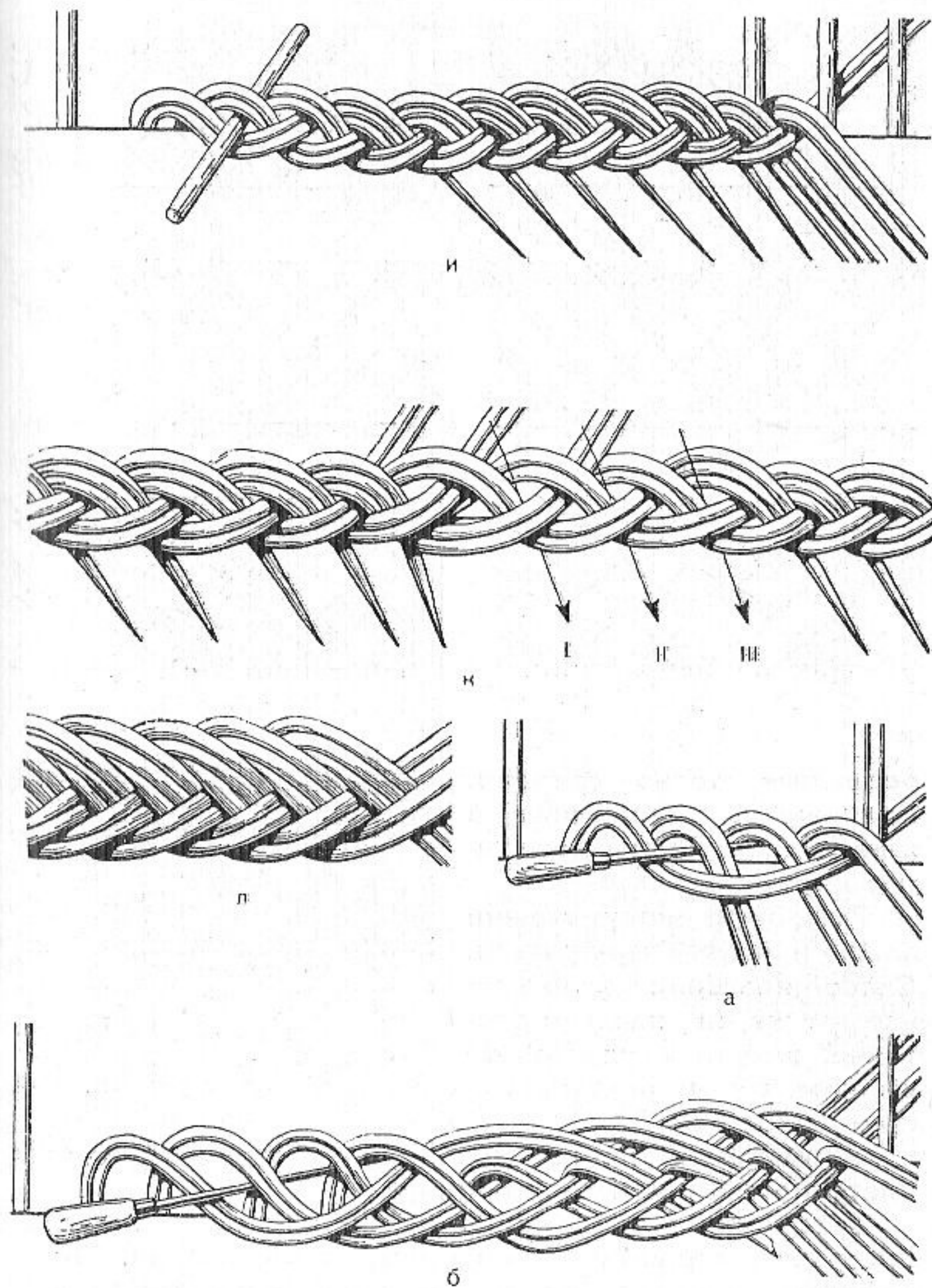
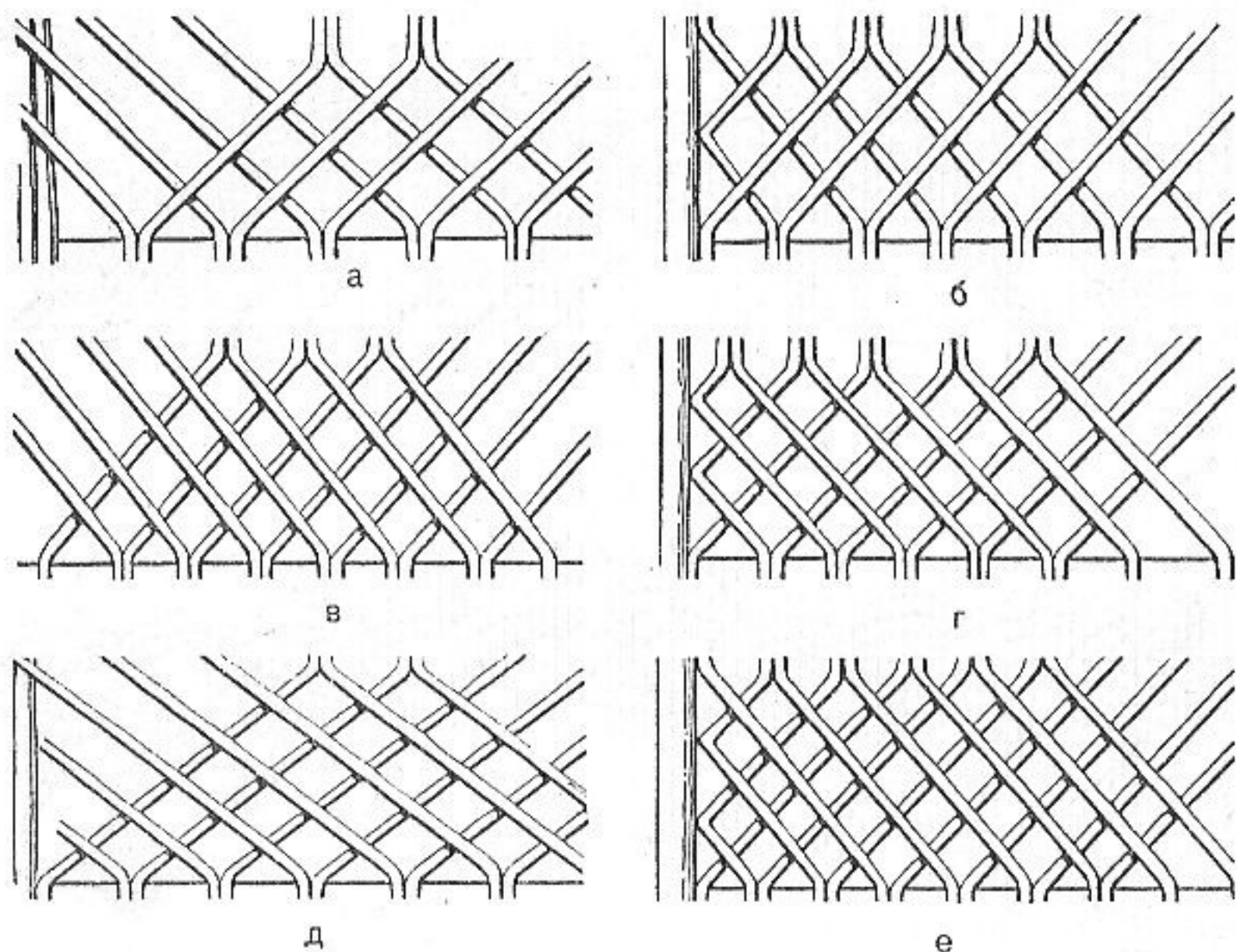
Подобную косу можно плести и из пяти пар прутьев. Способ плетения в этом случае тот же, но, начиная плетение, вместо двух стояков сгибают три и первым стояком огибают снаружи два прута (рис. 32.)



Рис. 33

Ажурное плетение (рис. 33). Ажурным называется плетение с открытыми ячейками.

В изготовлении плетеной мебели применяют как простые, так и сложные рисунки ажурного плетения. Сложный ажур может воспроизводить рисунки кружев, тканей, различные фигуры. Образцы простого ажюра показаны на рисунках 34—35.

Для большей прочности ажурное плетение в некоторых местах скрепляют веревочкой в два прута так, как показано на рисунке 36, а, б. Пластины скрепляют лентой (рис. 36, в).

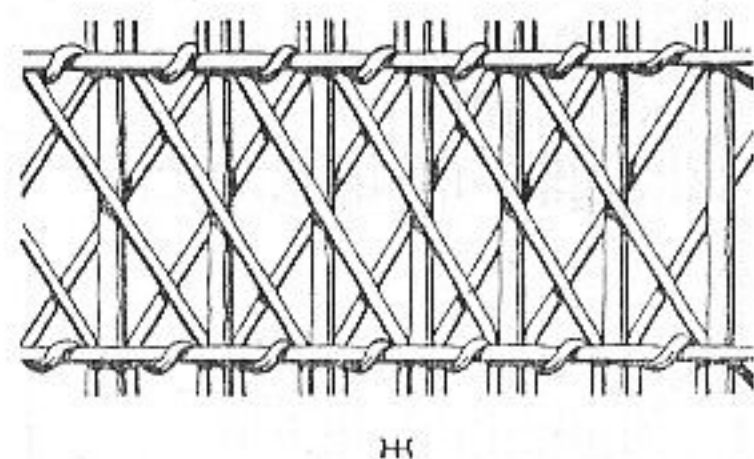
Заканчивают ажурное плетение следующим образом.



Рис. 34

Представив себе корзинку, у которой стояки стоят парами и оплетены веревочкой в три прута, еще раз оплетают их веревочкой в два прута (рис. 37, а). После этого загибают стояки и прижимают их веревочкой к стенке корзины (рис. 37, б). Закончив веревочку, оставшиеся ее концы пересовывают через стояки и загибают их так, как



а

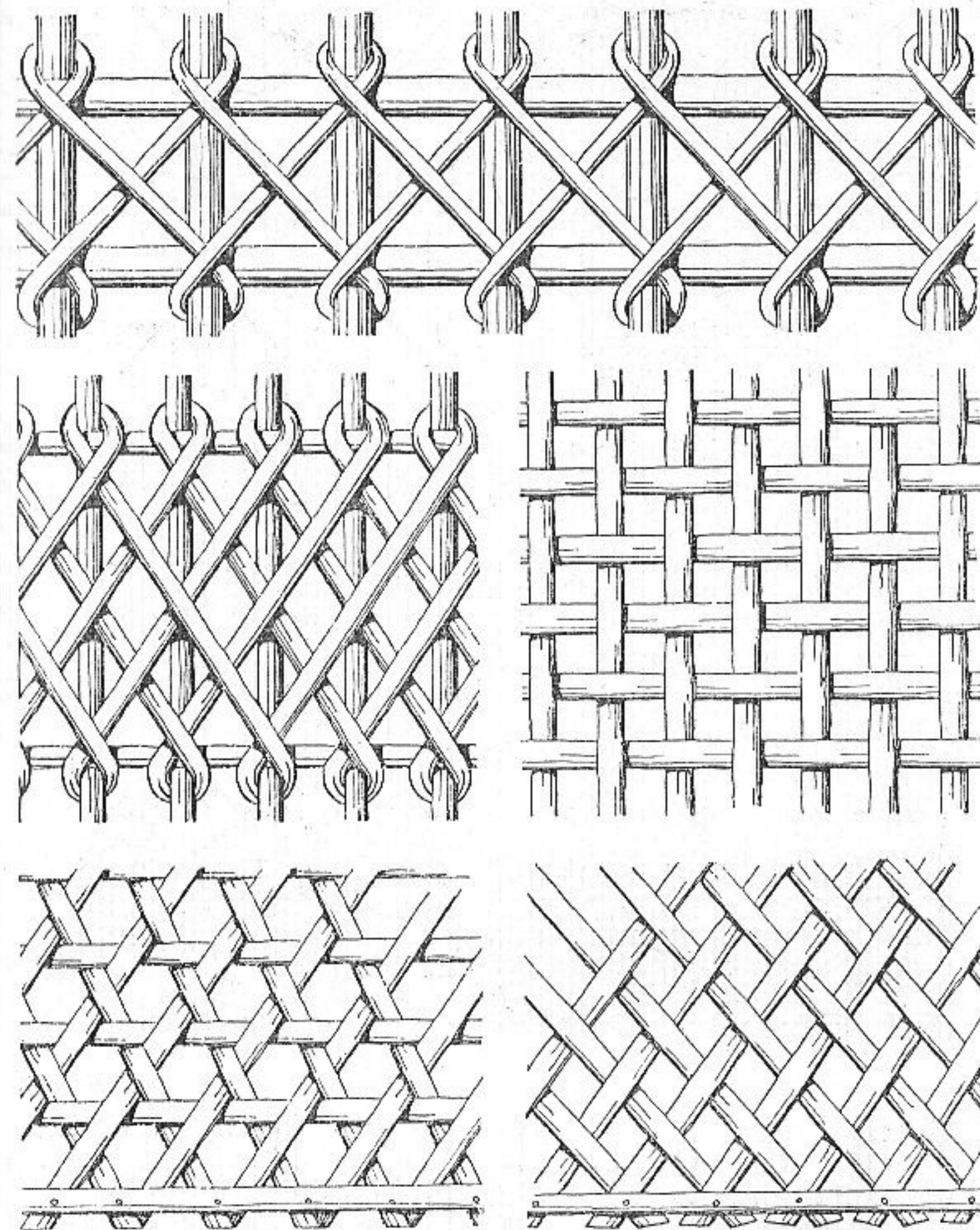
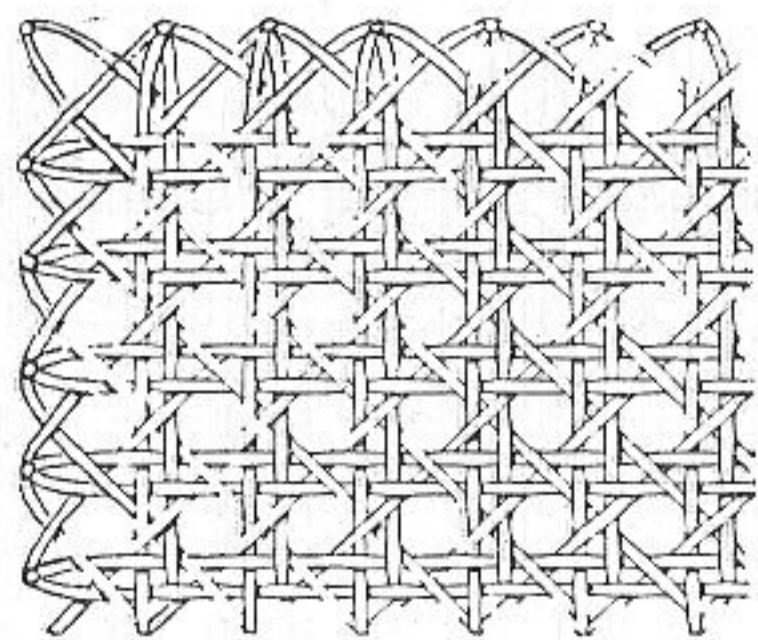
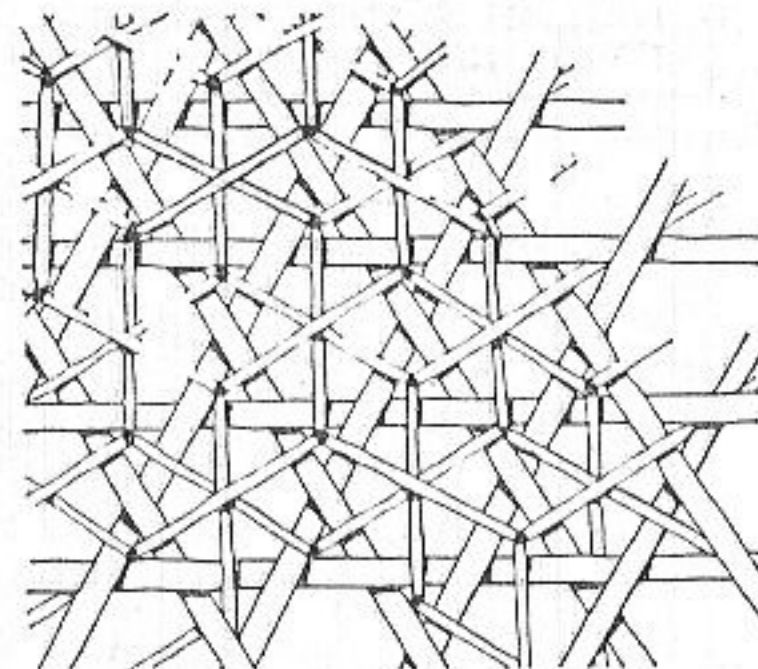

б

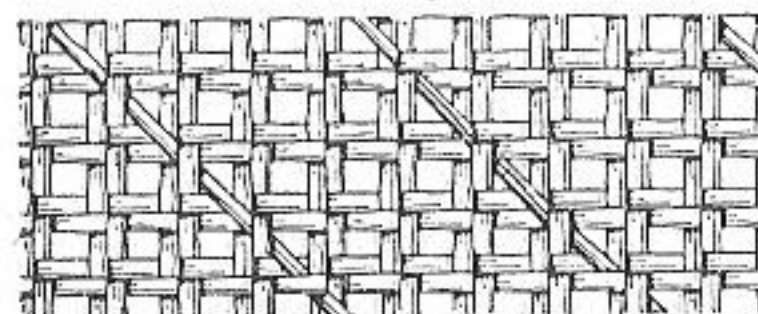

в

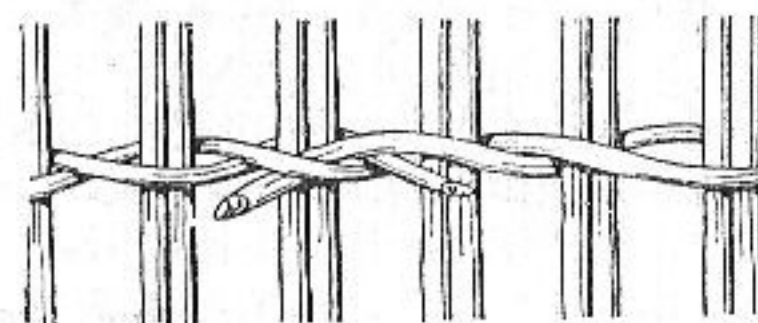

г

Рис. 35

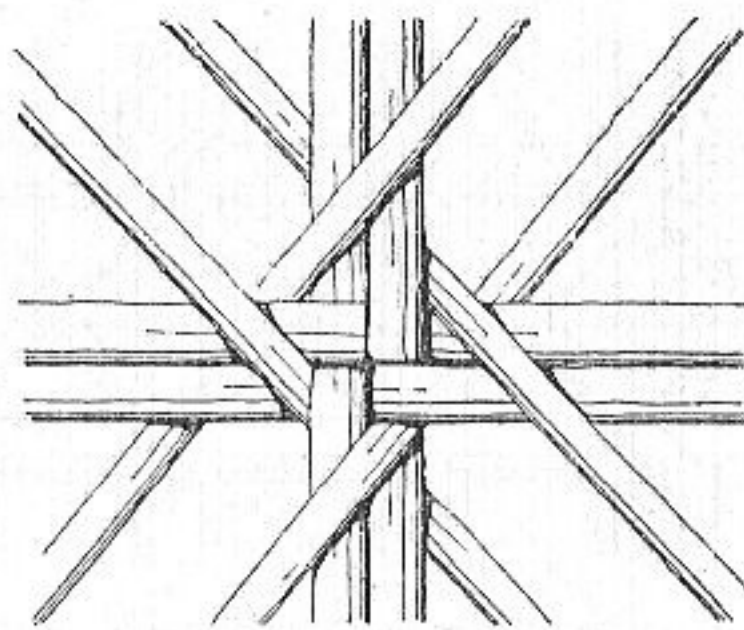

а

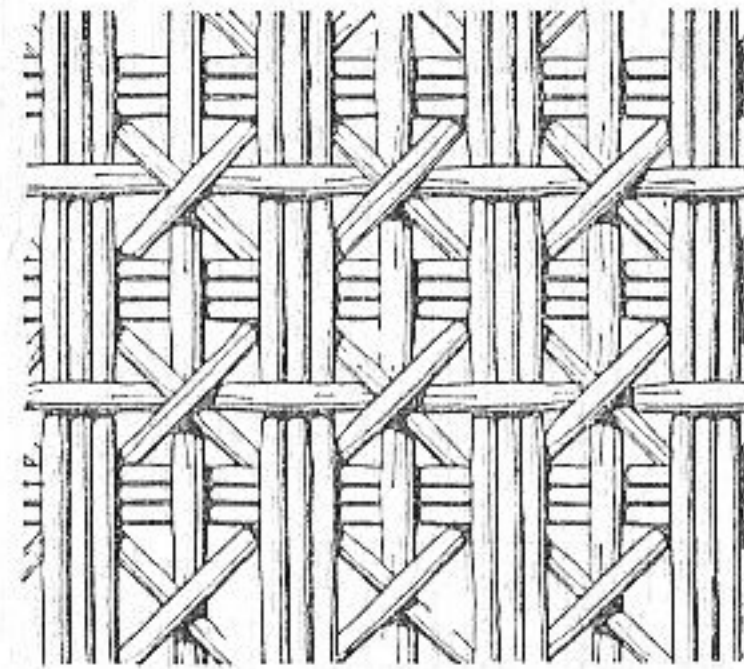

б

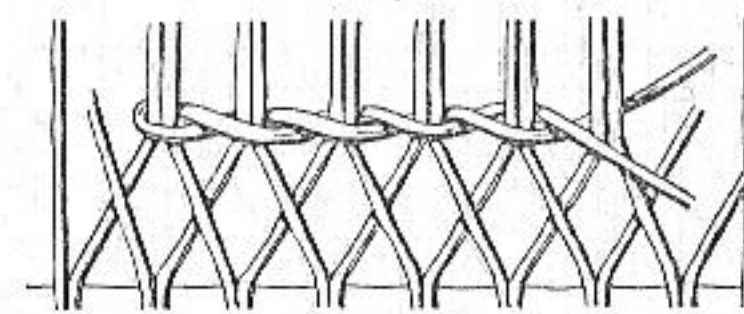

в

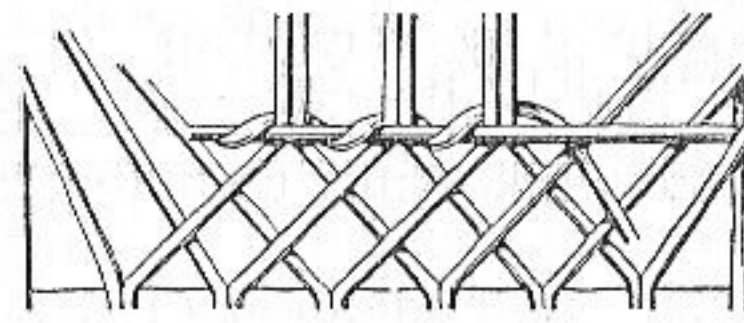

г

Рис. 36

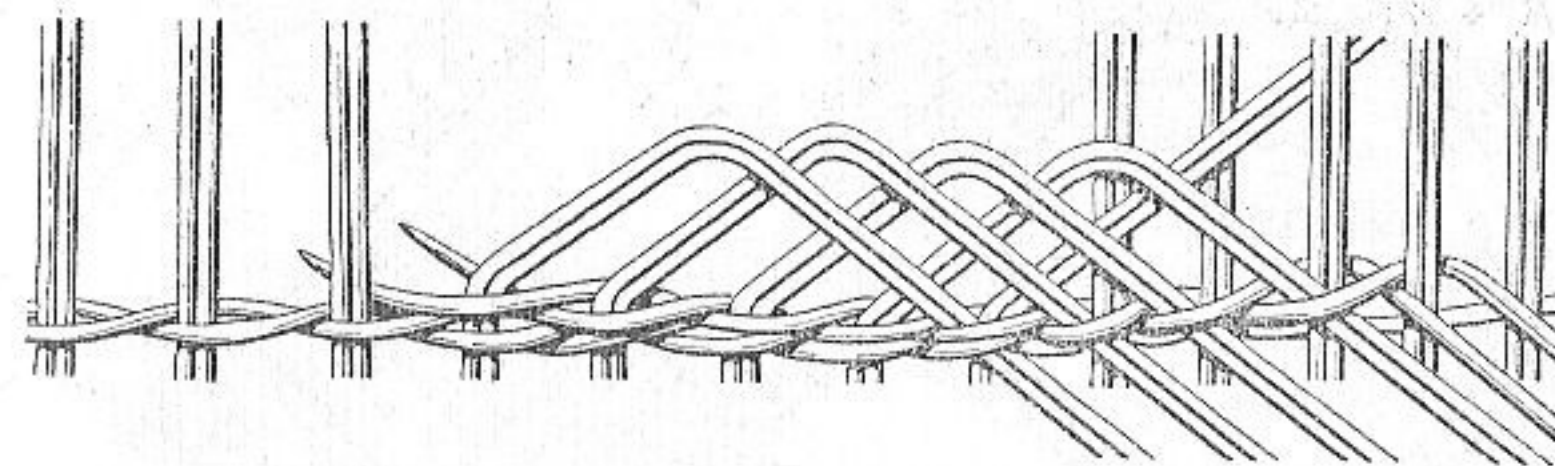

а

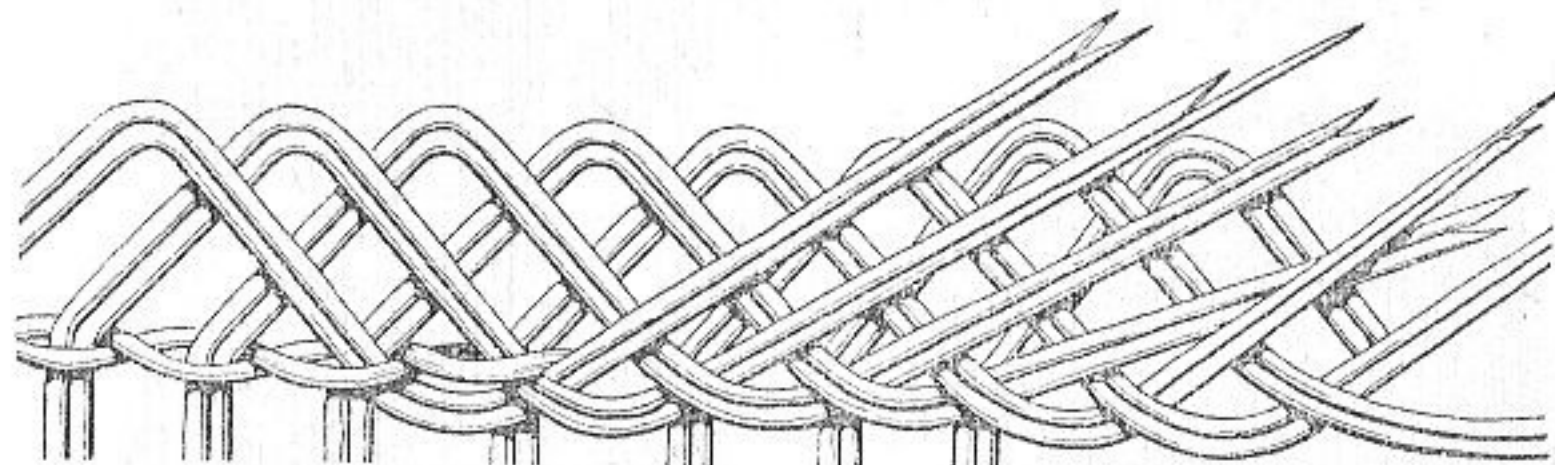

б

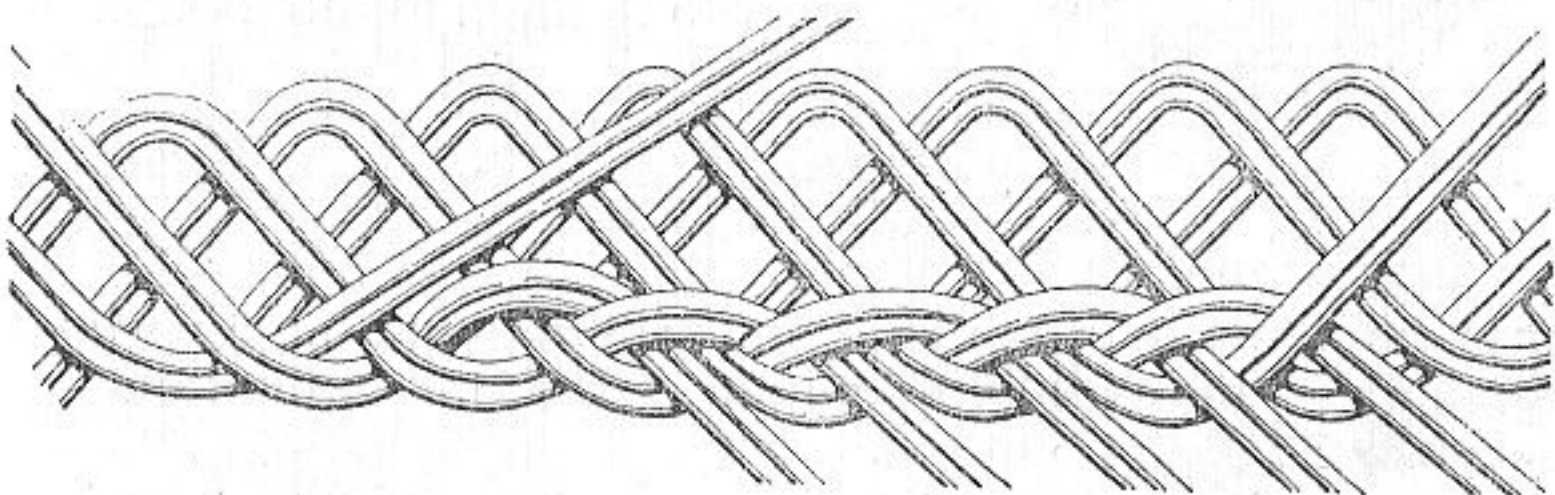

в

Рис. 37

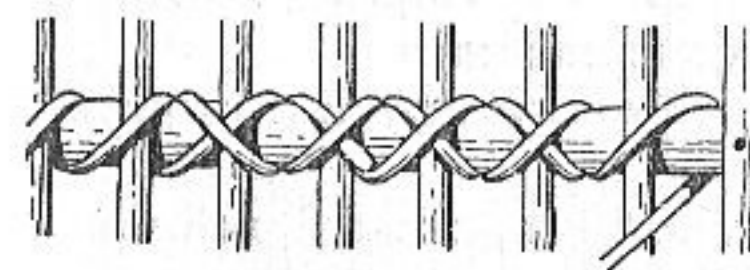

а

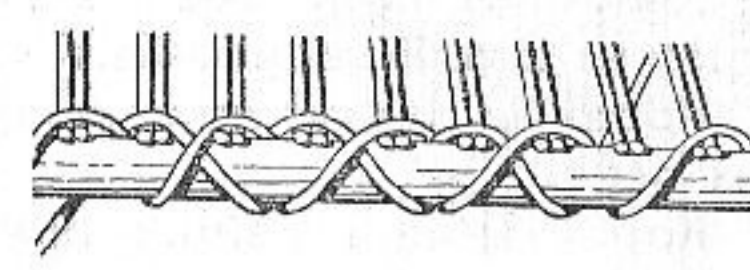

б

Рис. 38

показано на рисунке 37,в. Заканчивая плетение, два конца стояков просовывают через веревочку, которую раньше сплели из стояков, и, загнув в противоположную сторону, прячут в веревочке. Таким же образом заканчивают корзины для бумаг и корзинки для цветов.

Иногда для прочности прутья в ажурном плетении скрепляют с наружной стороны более толстыми прутьями или пластиной, которые обвивают вместе с прутьями лентой. При этом прутья в середине плетения обвивают лентой, как показано на рисунке 38,а. Обрезаемые концы

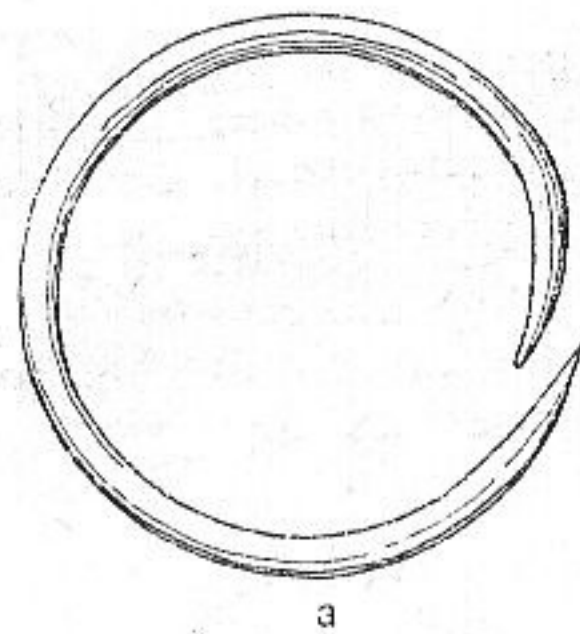

а

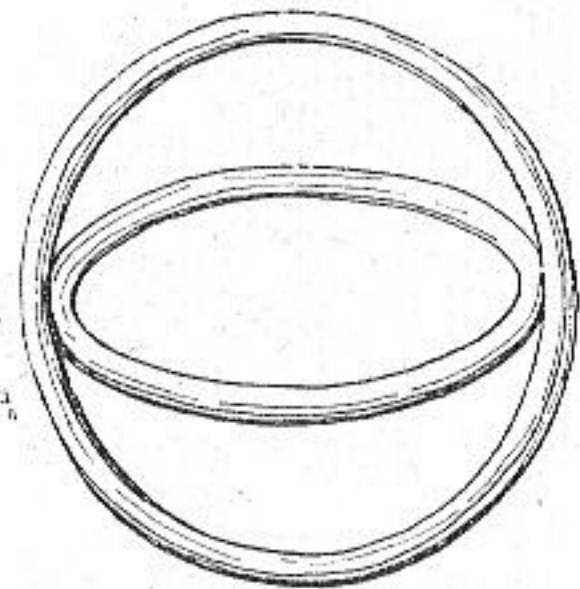

б

Рис. 39

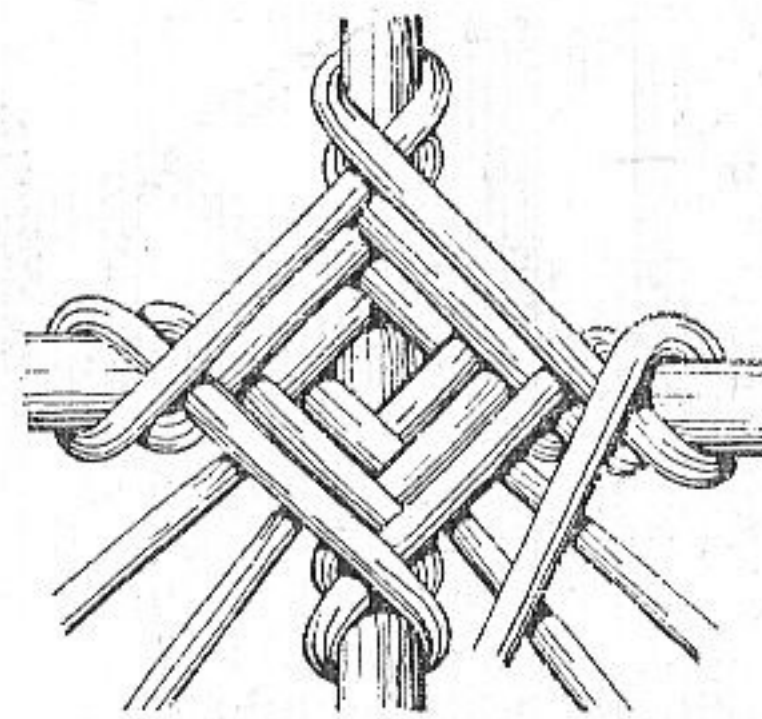

в



Рис. 40

прутьев вместе с крайними стояками основы обвивают перекрестной обвивкой через прут, как показано на рисунке 38,б.

КОРЗИННЫЕ ИЗДЕЛИЯ

Наиболее распространены из плетеных изделий корзины хозяйственно-бытового назначения.

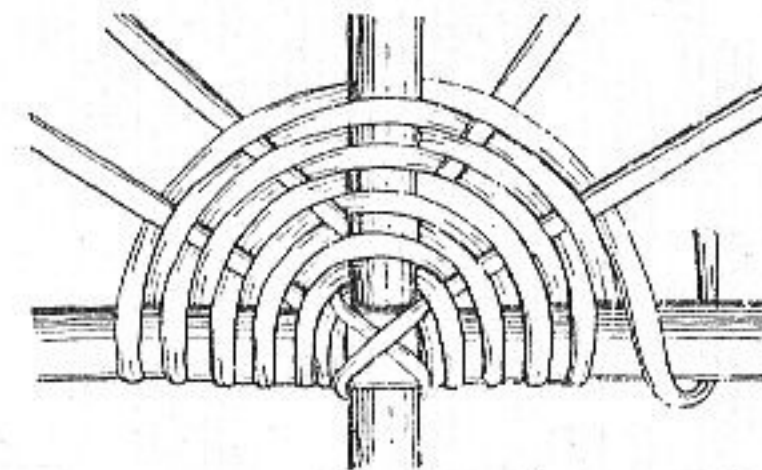
Корзины плетут из зеленого и белого прута и прутьевых лент.

Корзины из зеленого прута более просты и прочны. Это, как правило, простые корзины для переноски и транспортировки овощей, плодов, продуктов.

Корзины из белого прута или ленты отличаются легкостью и изяществом. Это различные ручные корзины, дорожные, канцелярские, бельевые и другие.

Простые корзины для овощей и продуктов. Для плетения простых корзин используют рамку из ореховой или ивовой палки. Для этого из палки средней толщины



Рис. 41

Рис. 42



а

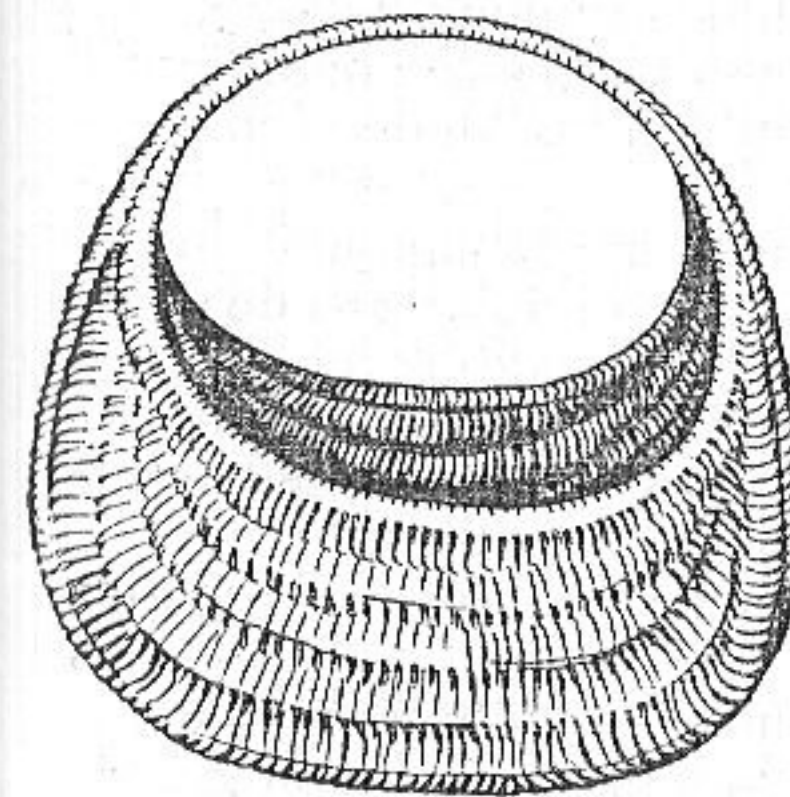
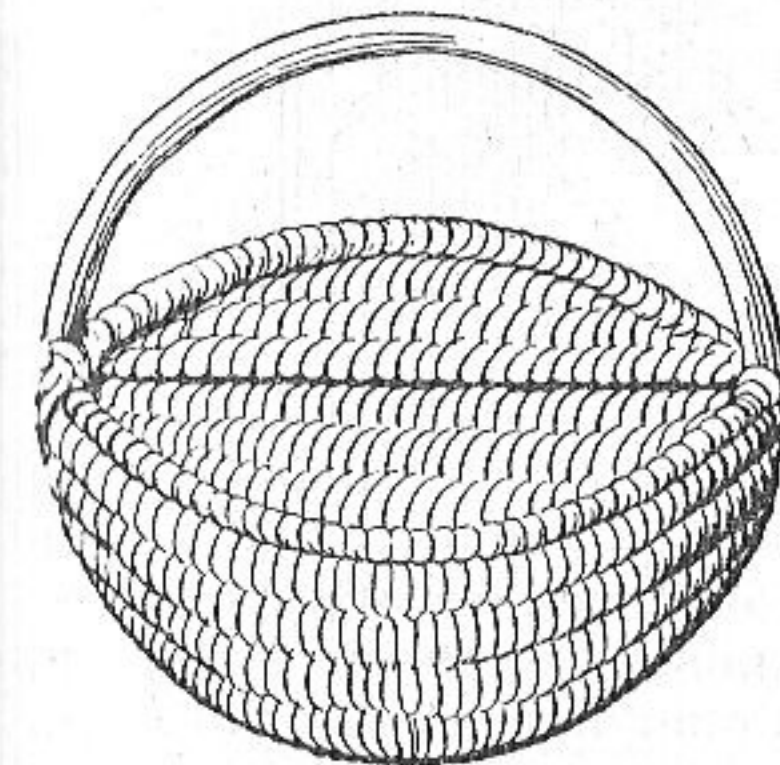
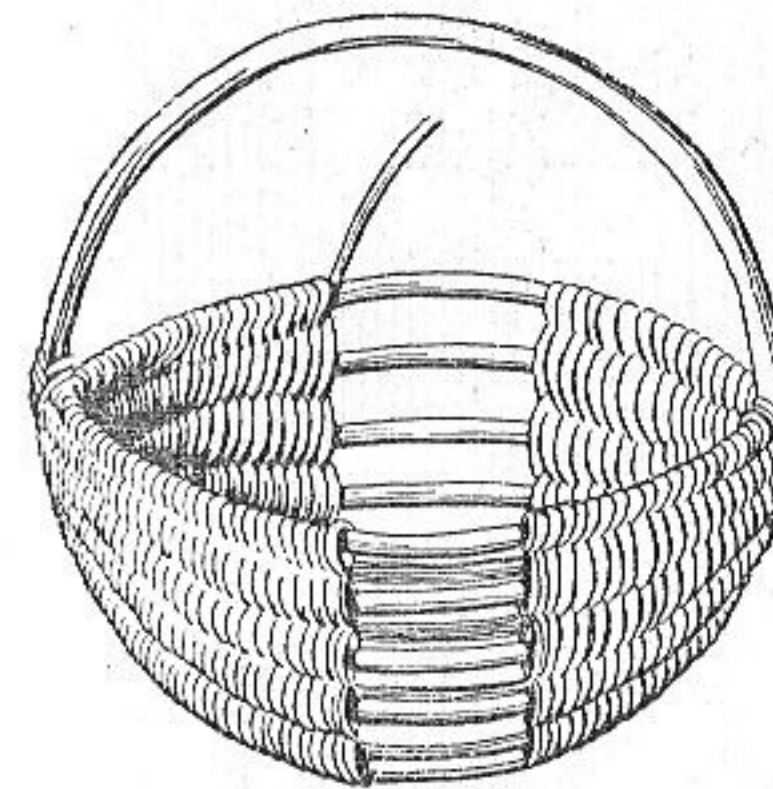
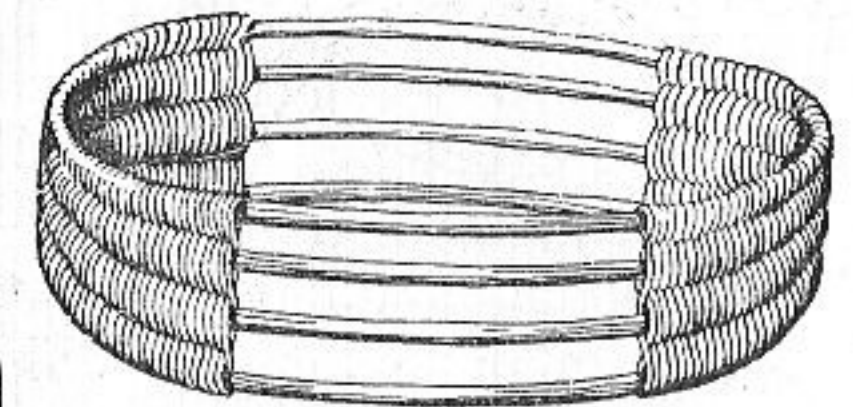
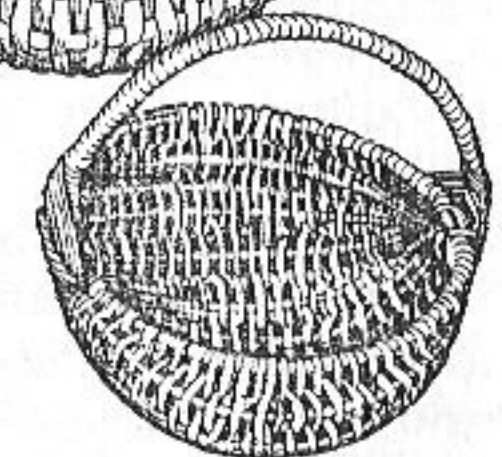
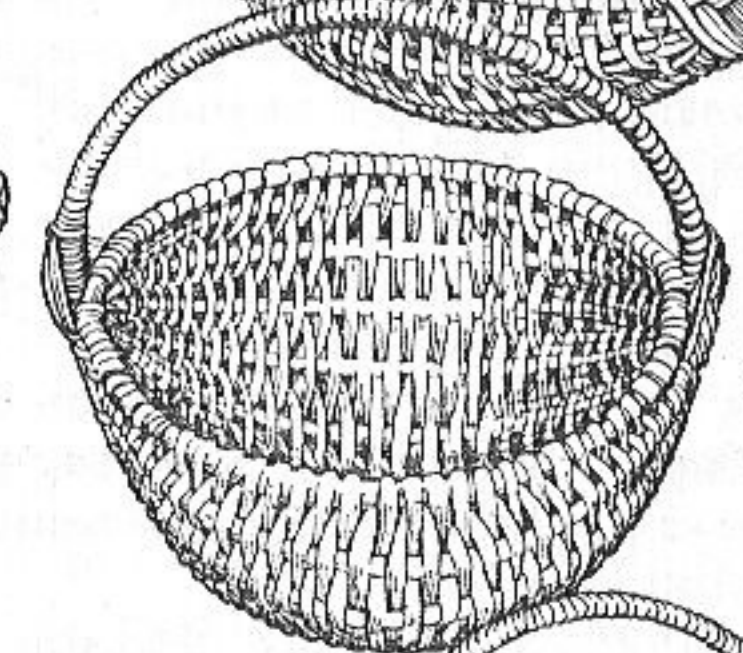
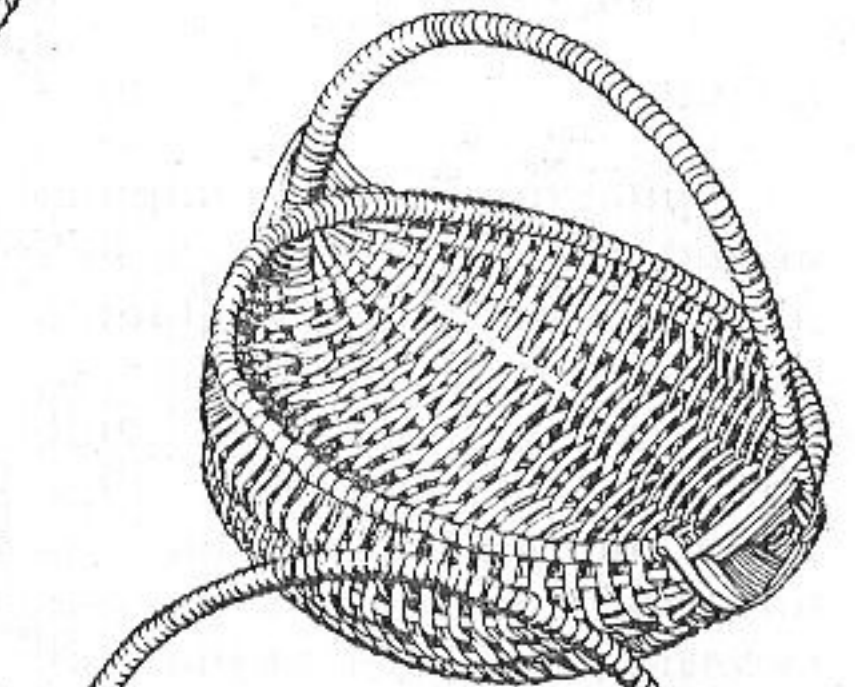

б

сгибают два одинаковых обруча требуемого размера. Согнутые концы палок застругивают на клин, как показано на рисунке 39,а. Концы обруча скрепляют проволокой, тонкой прочной бечевкой или тонкими гвоздиками.

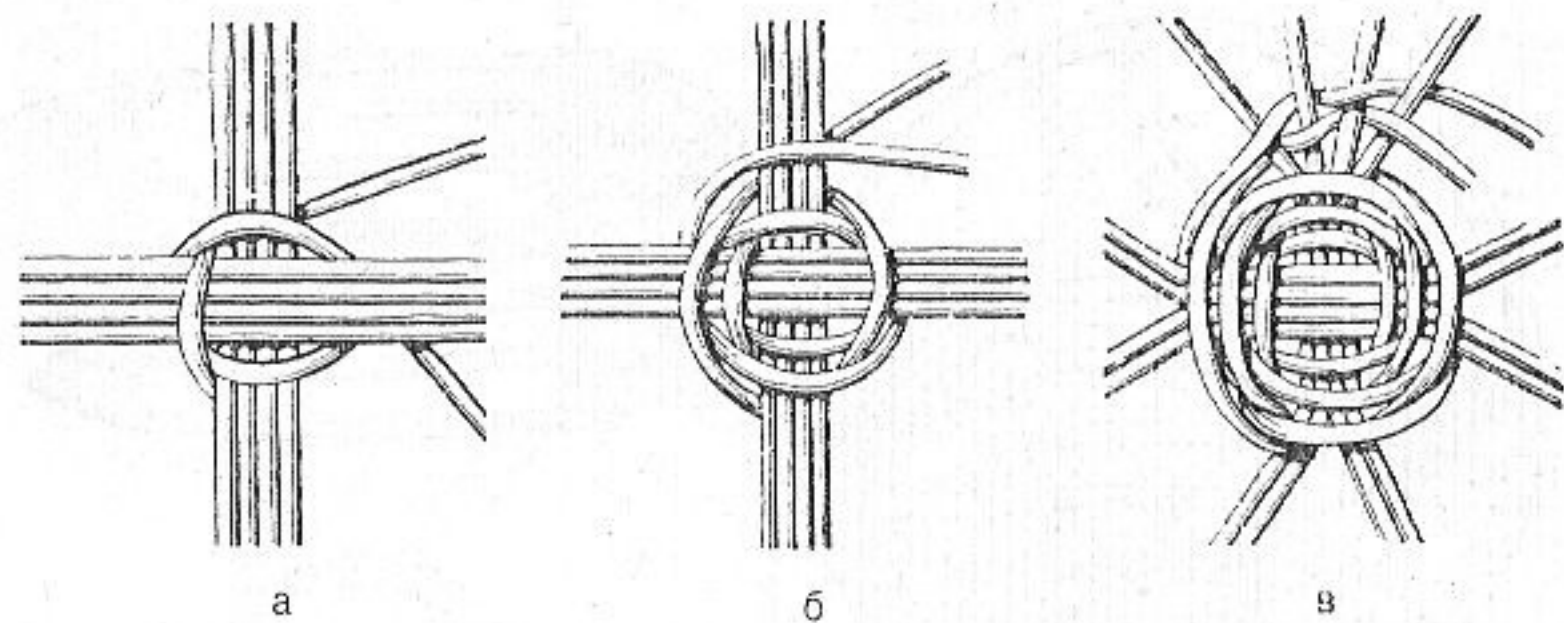

Приготовленные обручи вставляют крестом один в другой (рис. 39,б). Места скрещивания обручей оплетают прутом или лентой, как показано на рисунке 39,в. Прут или ленту прочно заплетают на крестовине несколько раз. Получаются звездочки, которые скрепляют обручи. Они служат также для крепления к нижней части корзины продольных согнутых стояков — ребер корзины (не менее чем по одной паре с каждой стороны обруча). Подобную звездочку для скрепления обручей и укрепления стояков корзины можно плести и так, как показано на рисунке 40.



Рис. 43

Для продольных стояков дна корзины берут более толстые прутья, чем для плетения. Длина стояков и их изгибы должны быть такими, чтобы получилась корзина симметричной формы.

Простым плетением, начиная от звездочек, плетут дно корзины к середине. Во время плетения для большей прочности вставляют новые продольные стояки, так как расстояние между первой парой стояков значительно увеличивается. Таким образом, идя к середине, заплетают все дно корзины (рис. 41,а,б,в).

В некоторых случаях корзины делают с крышкой (рис. 42,а,б).

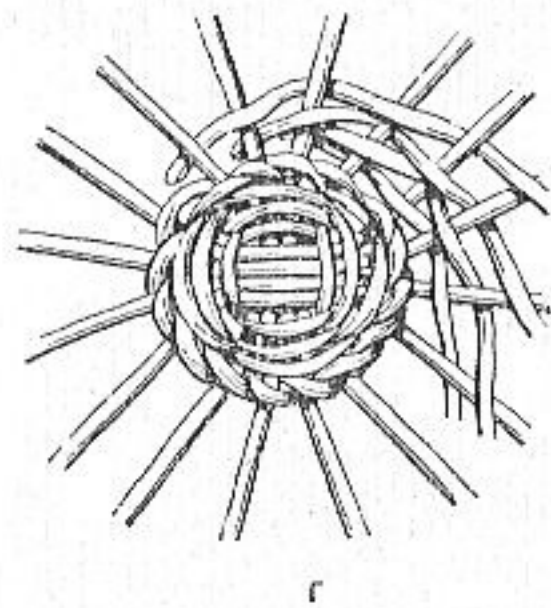
Круглые корзины. Для плетения круглых корзин берут восемь палочек или толстых прутьев одинаковой длины. Середины четырех палочек расщепляют ножом и вставляют в них остальные четыре (рис. 43,а). Составленную



Рис. 44



Рис. 45

из этих палочек крестовину (рис. 43,б) оплетают прутом. Обойдя кругом крестовины два раза, концы ее разводят попарно и получают восемь расходящихся радиусов. Оплетают их, как показано на рисунке 43,в. Далее разводят палочки в парах стояков, получают 16 стояков основы дна корзины, которые и оплетают послойным плетением (рис. 43,г). Таким образом получают дно корзины требуемого размера. Между разведенными стояками основы дна корзины необходимо сохранять одинаковое расстояние. Дно плетут плотно, так как от его плотности зависит прочность корзины. Заканчивают дно плетением веревочки в два прута (см. рис. 26—27). Выступающие концы палочек ровно обрезают у самой веревочки.

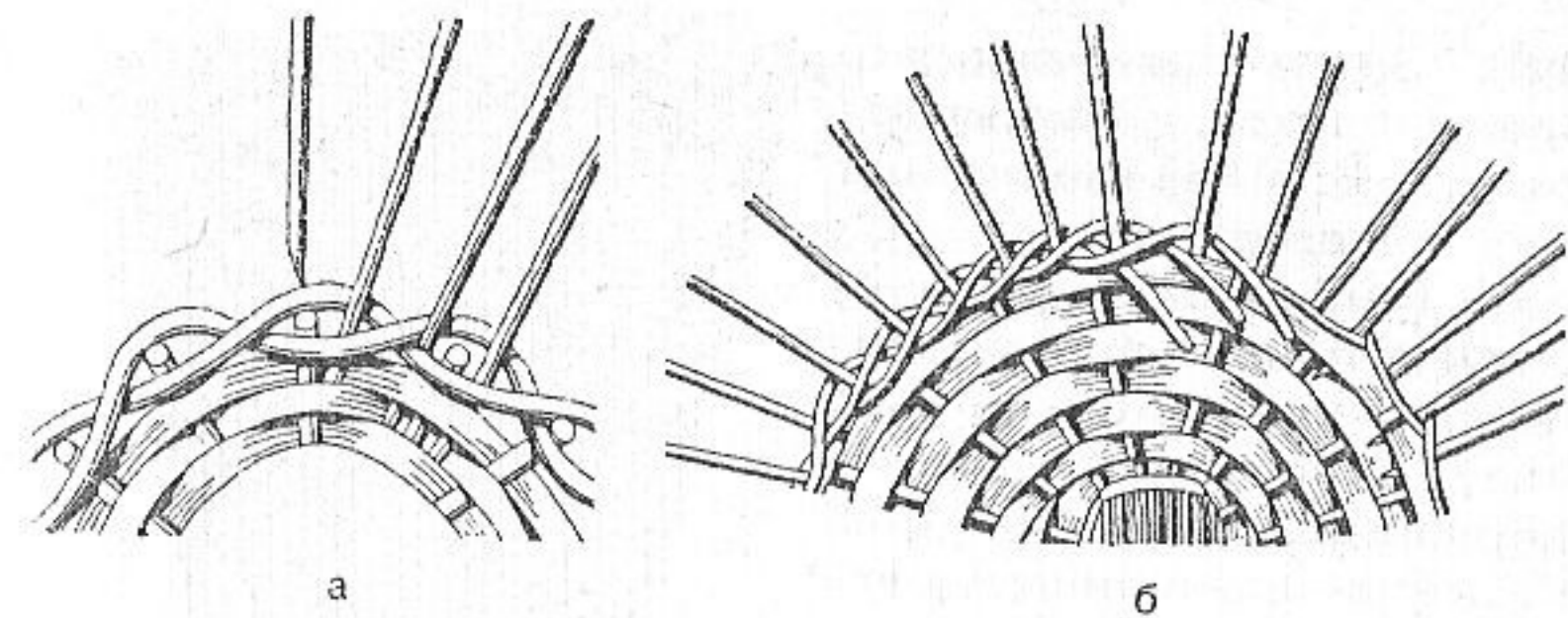
Комлевые концы прутьев, отобранных для стояков стенок корзины, заостряют ножом, заостренными концами плотно вставляют в дно рядом с палочками (рис. 44,а) и оплетают кругом веревочкой в три прута (рис.

44,б). Затем загибают все стояки вверх, связывают концы (рис. 44,в) и оплетают стояки веревочкой в три прута (см. рис. 28,а). Веревочку начинают плести вершинными концами прутьев с двух сторон. Она плотно удерживает стояки. Для того чтобы при дальнейшем плетении концы стояков не расходились, вставляют обруч-шаблон соответствующего размера и крепят его к четырем стоякам. Далее послойным плетением (см. рис. 22) выплетают стенки корзины. Заканчивают плетение стенок веревочкой в четыре прута (см. рис. 28,б) и загибкой в три пары прутьев (см. рис. 29,в).

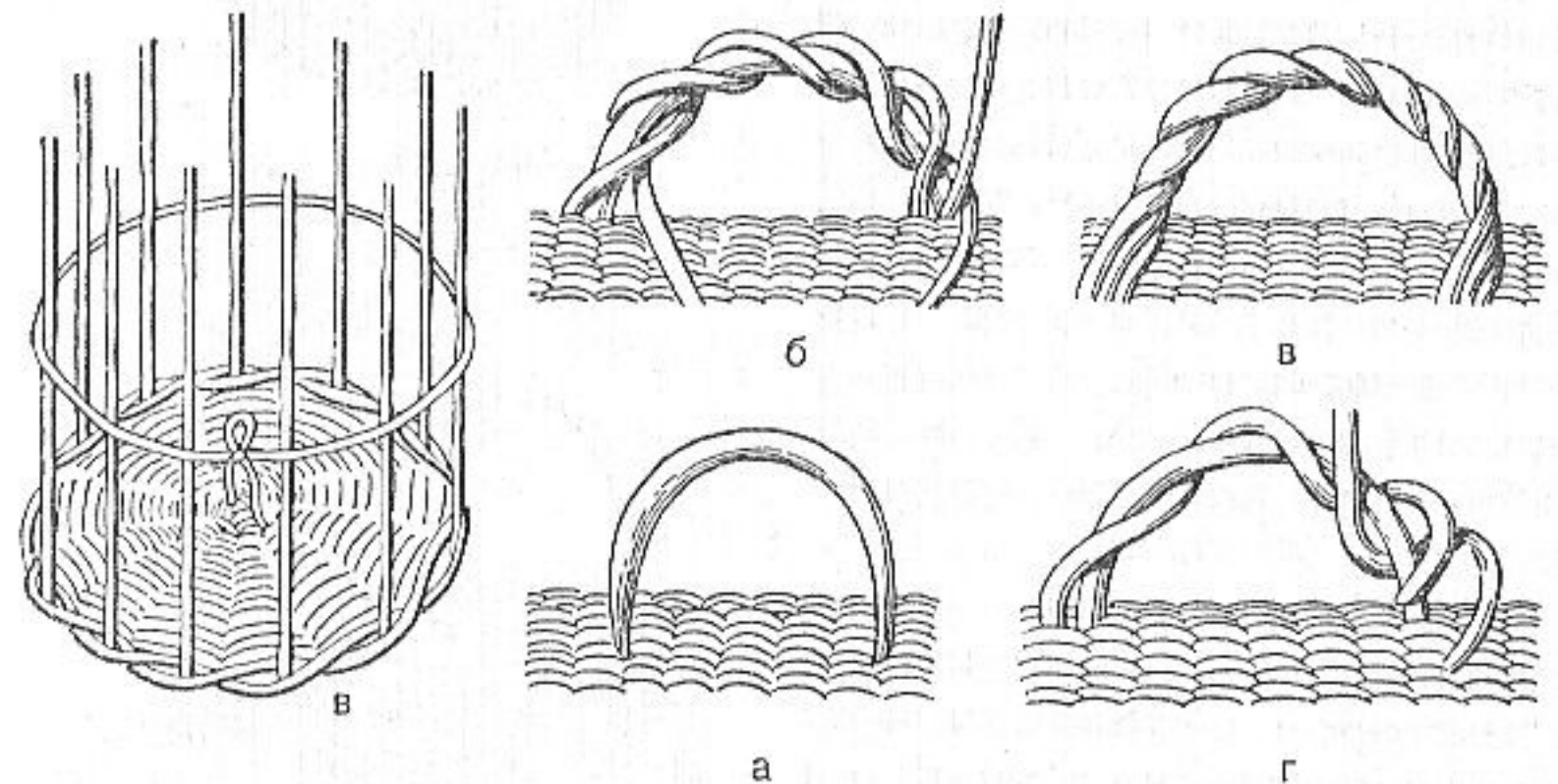

Рис. 46

Для укрепления ручек корзины на противоположных сторонах стенок делают шилом отверстия в загибке и вставляют в них концы более толстого, согнутого дужкой прута (рис. 45,а,б). Хорошо вымоченным прутком потолще скручивают загибки у концов ручек и обматывают им дужку четыре — шесть раз с двух сторон (рис. 45,в). У концов дужки прутья продевают два раза через стенку корзины, а оставшиеся концы прячут в стенках (рис. 45,г). Получается корзина, изображенная на рисунке 46. Таким же способом изготавливают круглые базарные корзины, показанные на рисунке 47.



Рис. 47



Рис. 48

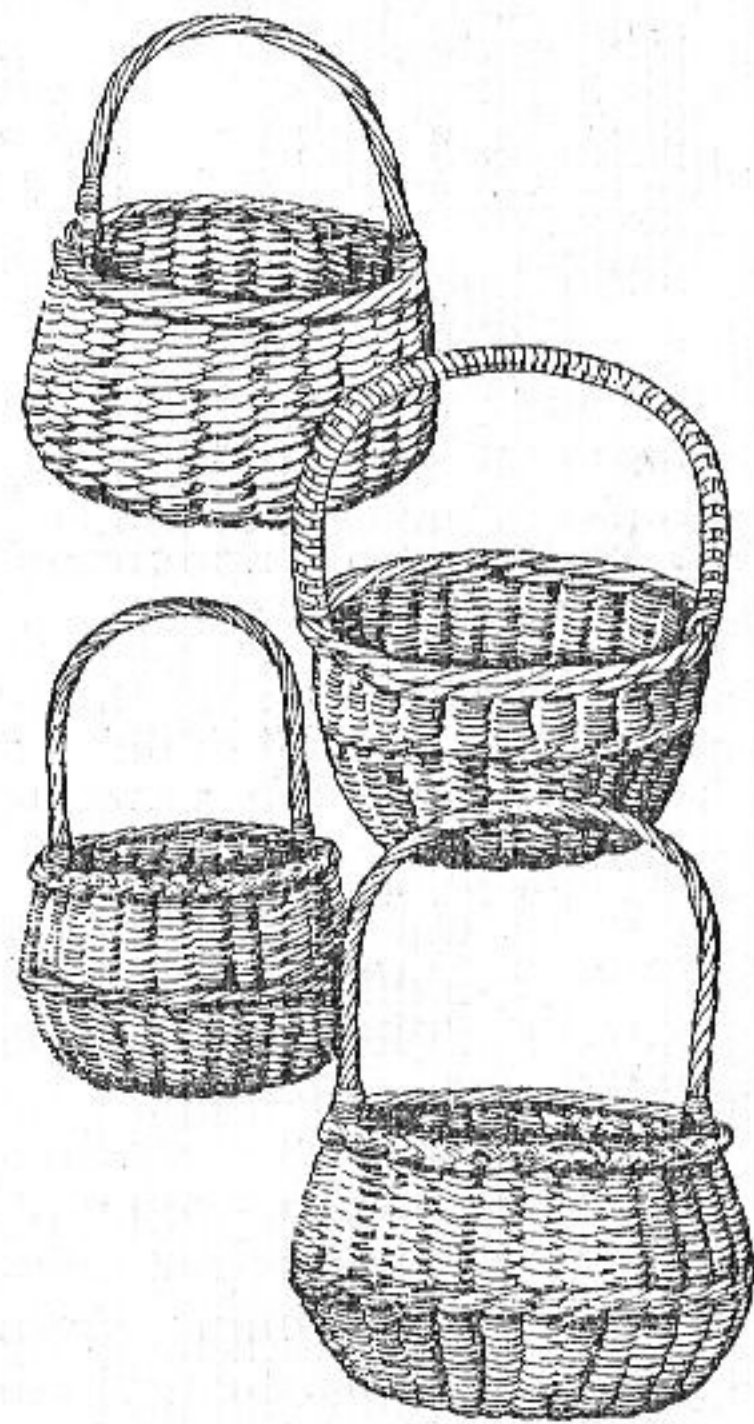

Рис. 49

Овальные корзины. Для плетения дна овальной корзины в трех тонких палочках расщепляют середину (рис. 48), вставляют в нее 10—16 палочек меньшей длины и перевязывают лентой (рис. 49, 50). Плетение дна корзины начинают веревочкой в два прута (см. рис. 26—27) или послойным плетением (рис. 51).

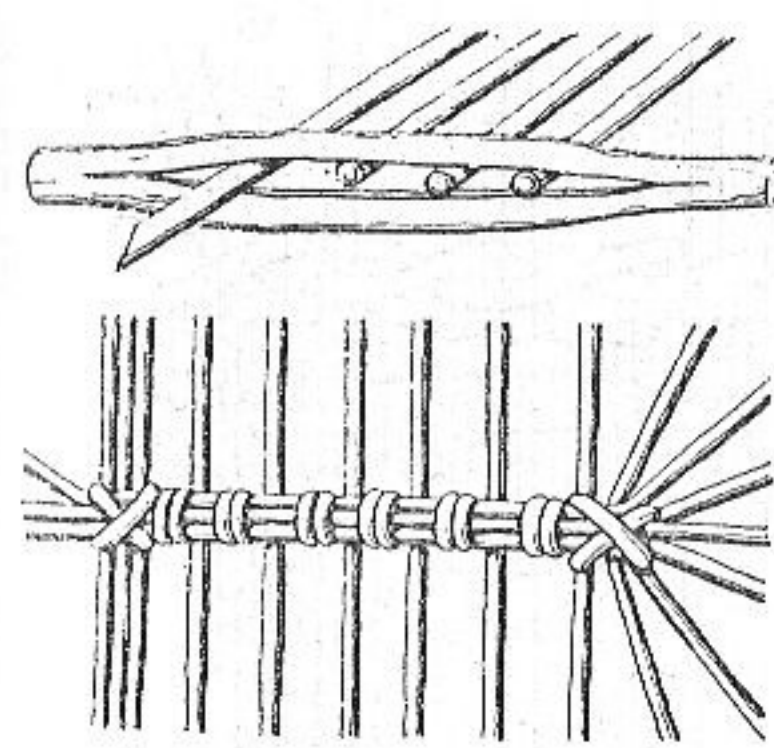
Стояки стенок овальных корзин укрепляют так же, как и у круглых корзин. Стенки заплетают послойным плетением с веревочками для прочности в начале и конце. Верхний край стенок корзины плетут загибкой в три или четыре пары прутьев. Ручку корзины делают в виде дуги, концы которой укрепляют в боковых стенках корзины. Ручки овальных корзин большого размера крепят так, как показано на рисунке 52.

Для плетения овальных корзин, как правило, используют соответствующие шаблоны (рис. 53).

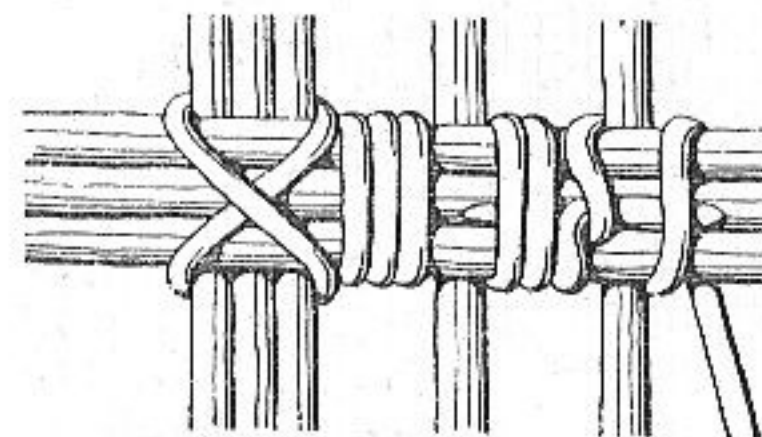
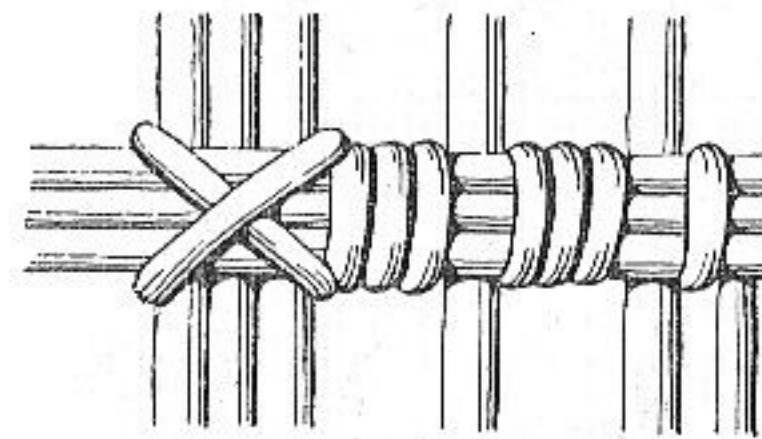
Прямоугольные корзины. Основой дна корзины служат палочки-стояки, которые должны быть на 15...20 см длиннее предполагаемой длины корзины.

Палочки вставляют в отверстие шаблона доски (рис. 54) и между ними в начале и конце плетут веревочку в два прута.

К крайним стоякам приставляют еще по одной палочке и оплетают их вместе. Дно плетут простым плетением. Вытащив концы стояков из шаблона, получают дно корзины (рис. 55).

Концы палок для углов корзины застругивают наиско-



Рис. 50



а

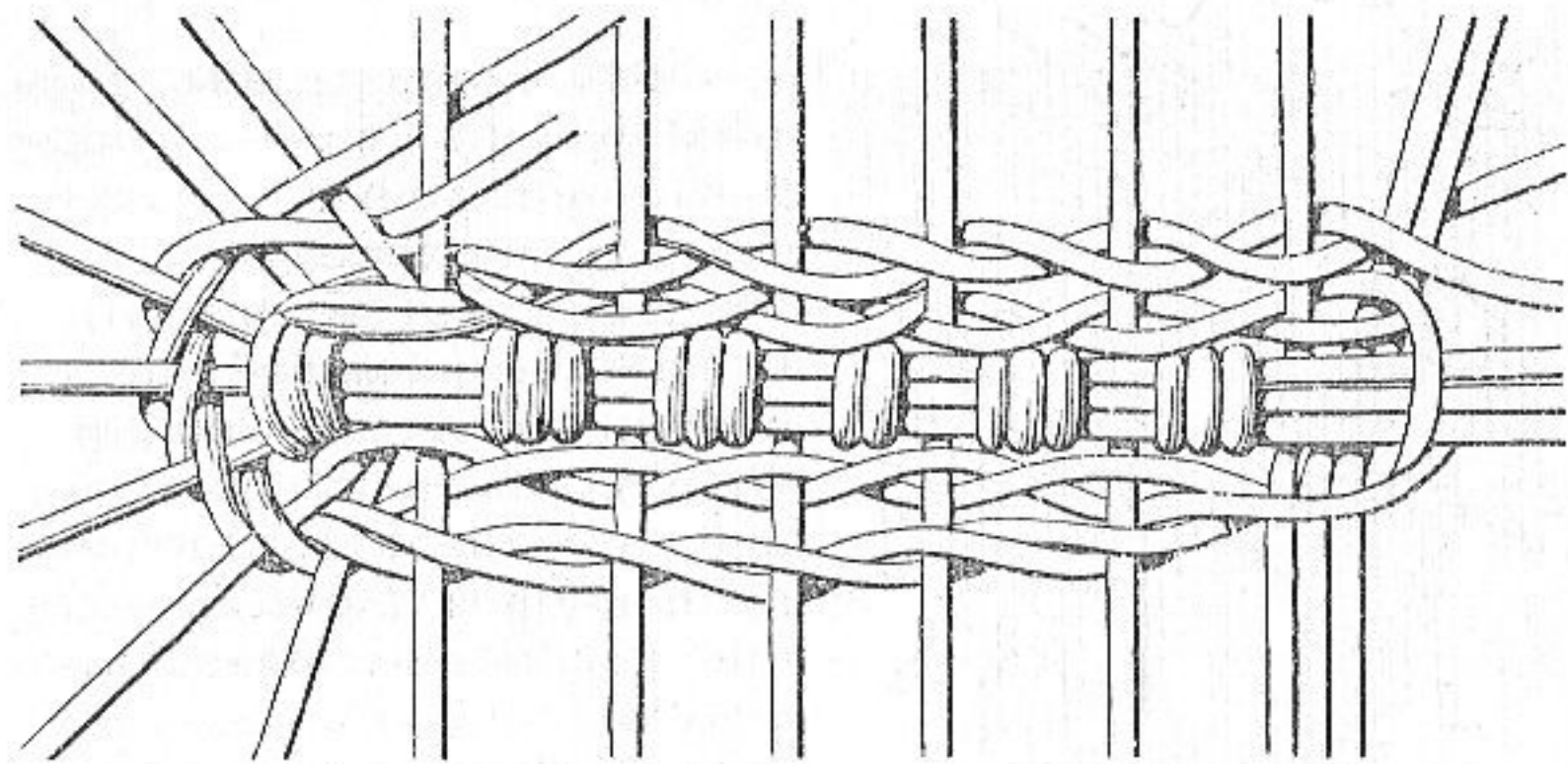
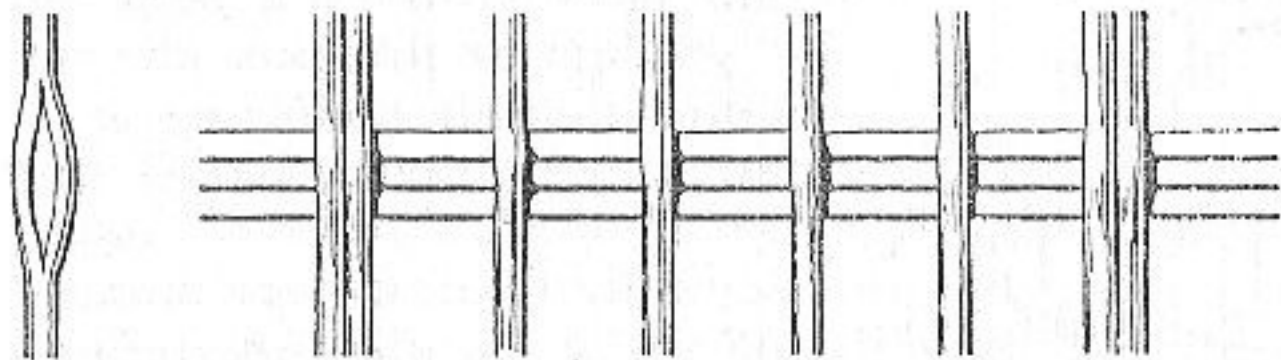
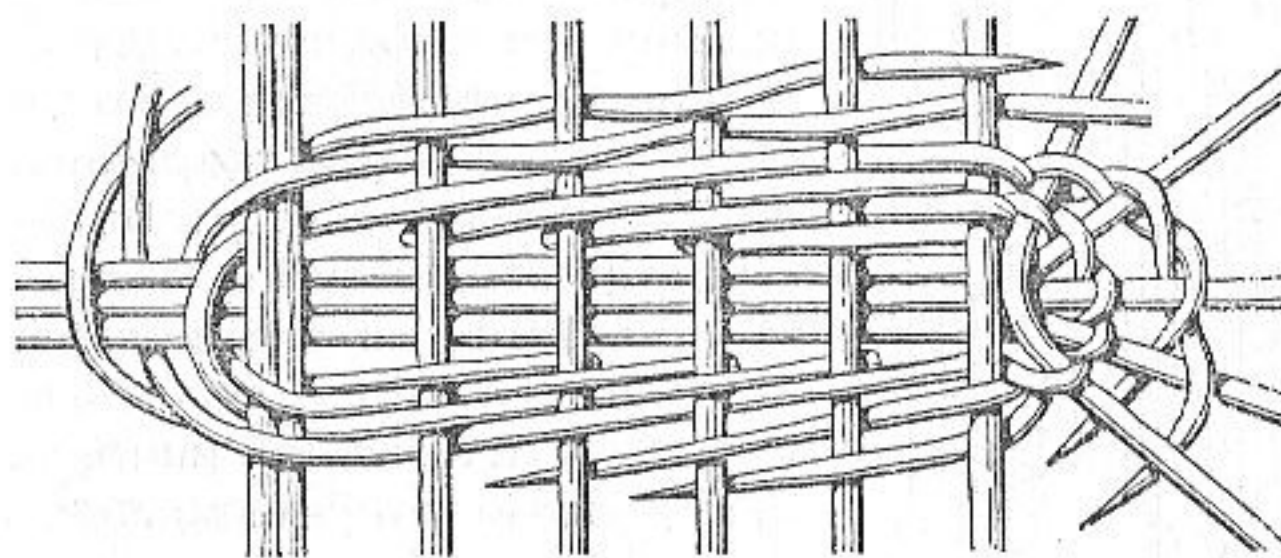

б

Рис. 51

сок, затем вставляют в углы дна, загибают кверху (рис. 56) и прибивают к крайним палкам дна. Стояки для стенок прямоугольной корзины готовят так же, как и для круглой корзины. Толстые концы стояков срезают наискосок так, чтобы их можно было воткнуть между прутьями сплетенного дна и загнуть вверх. Первый стояк вставляют в середину одного края дна, а от него на одинаковом расстоянии вставляют другие стояки, толстые концы которых также срезают наискосок (рис. 57,а). Верхушки вставленных прутьев связывают так: боковые отдельно в каждую стенку, а конечные — вместе (рис. 57,б).

Стенки прямоугольных корзин плетут послойным



Рис. 52



Рис. 53

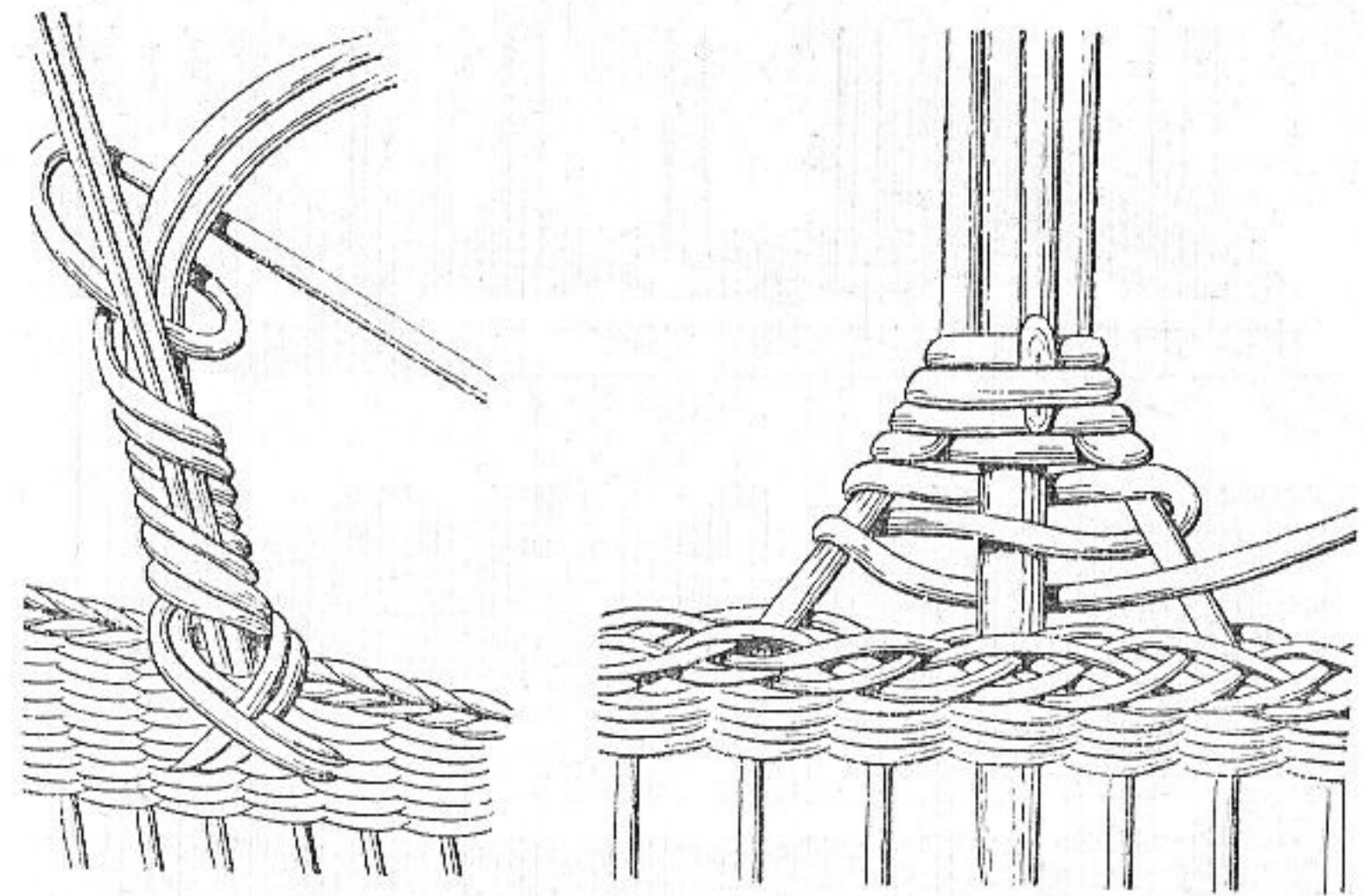

Рис. 54

Рис. 55

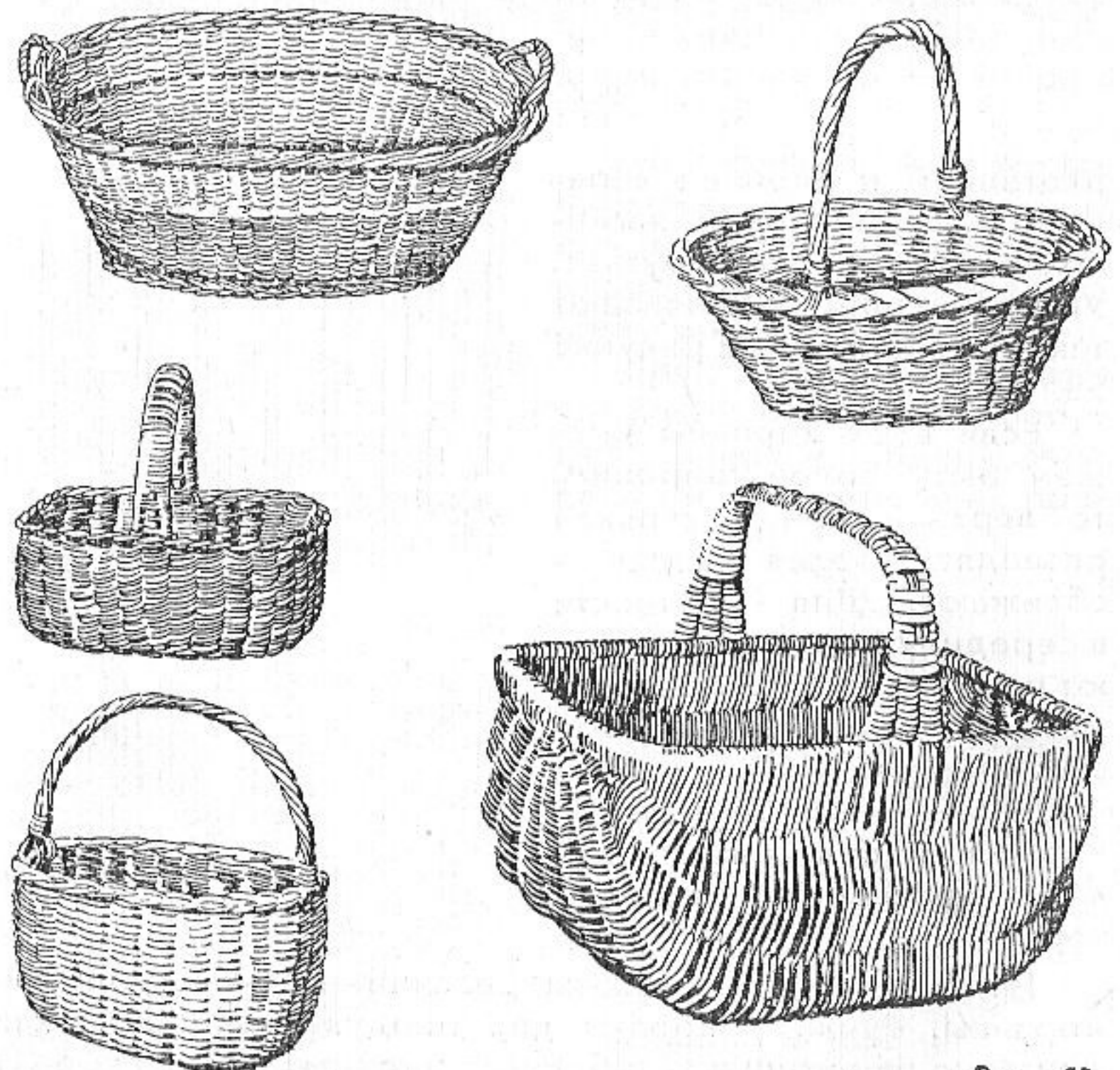
плетением и двойной веревочкой, заканчивают загибкой в четыре пары прутьев. Углы корзины заканчивают так, как показано на рисунке 58.

Если верх корзины должен быть более широким, то верхние концы стояков разводят, более узкие — сближают. Для прочности в середину корзины вставляют рамку-шаблон и привязывают ее бечевками к угловым стоякам.

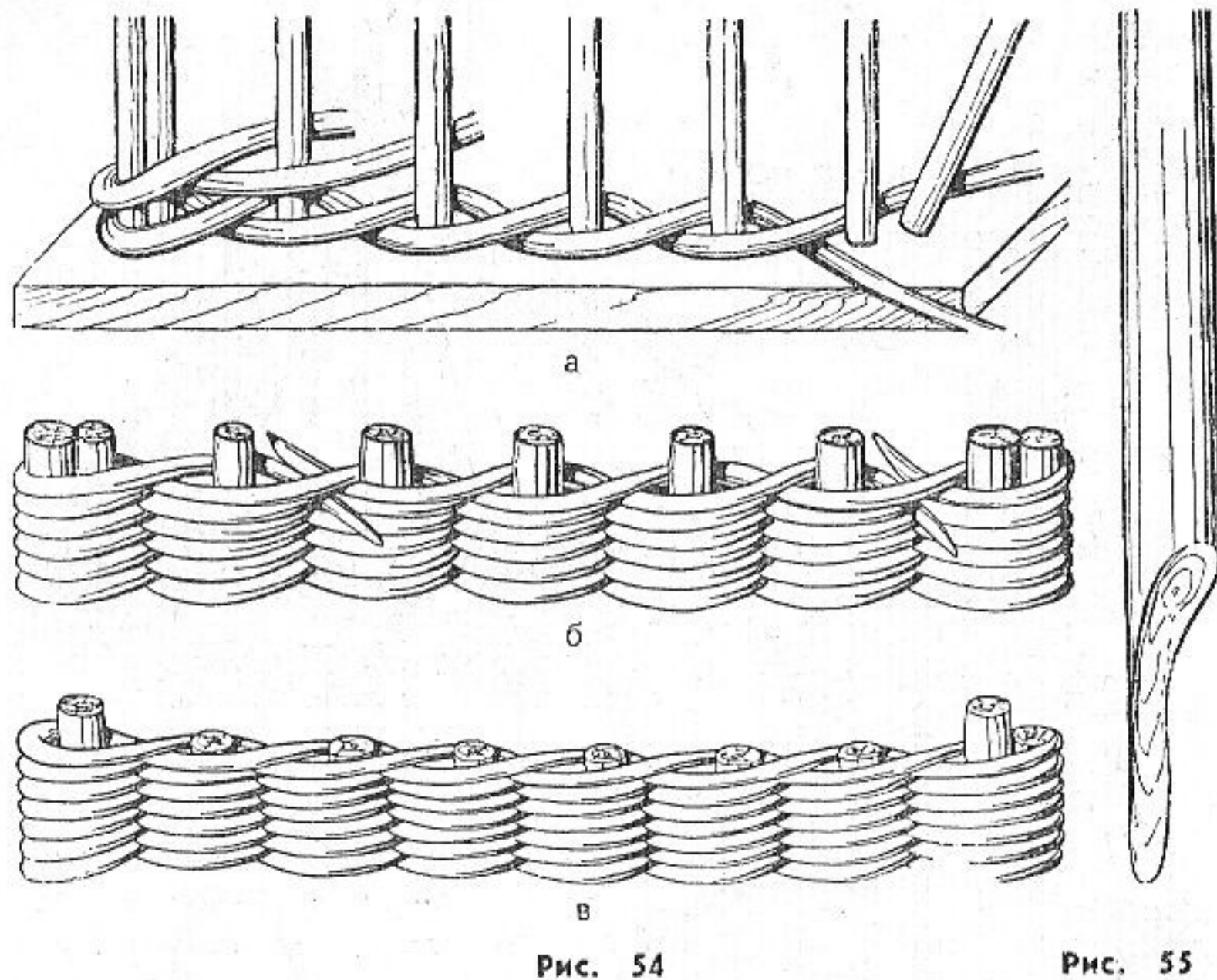
Ручки прямоугольной корзины крепят так же, как и у круглых и овальных корзин.

На рисунке 59 показаны различные прямоугольные корзины. Ручки у корзин для продуктов делают, как показано на рисунке 60, а, б. Ручки у других корзин крепят



Рис. 56



Рис. 57

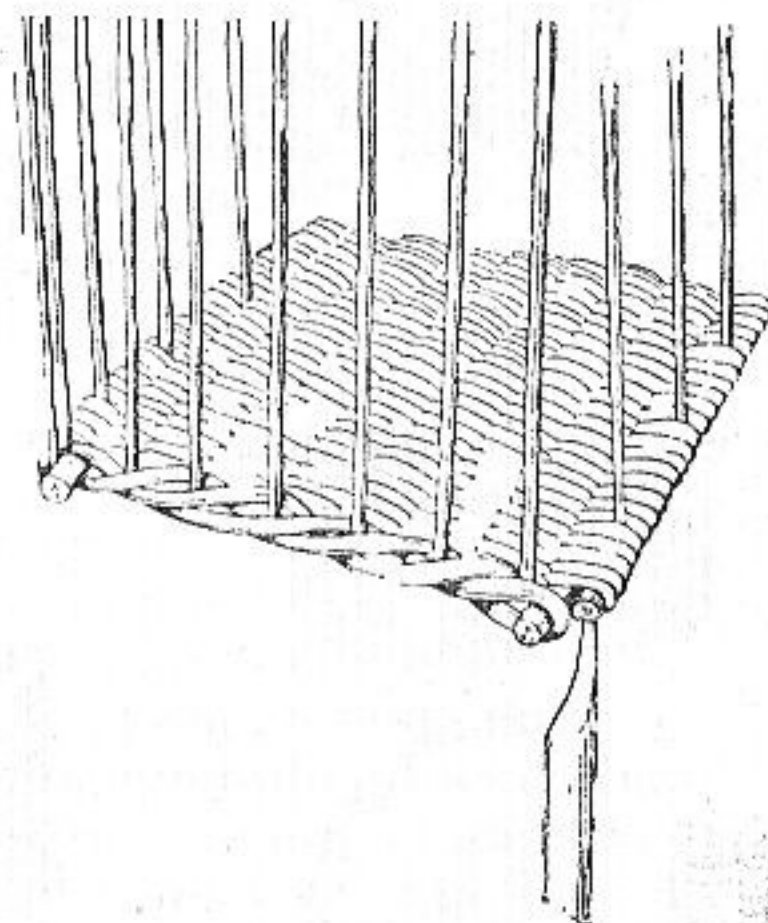

Рис. 58

на середине долевых стенок или в верхних частях торцовых стенок корзины (рис. 61).

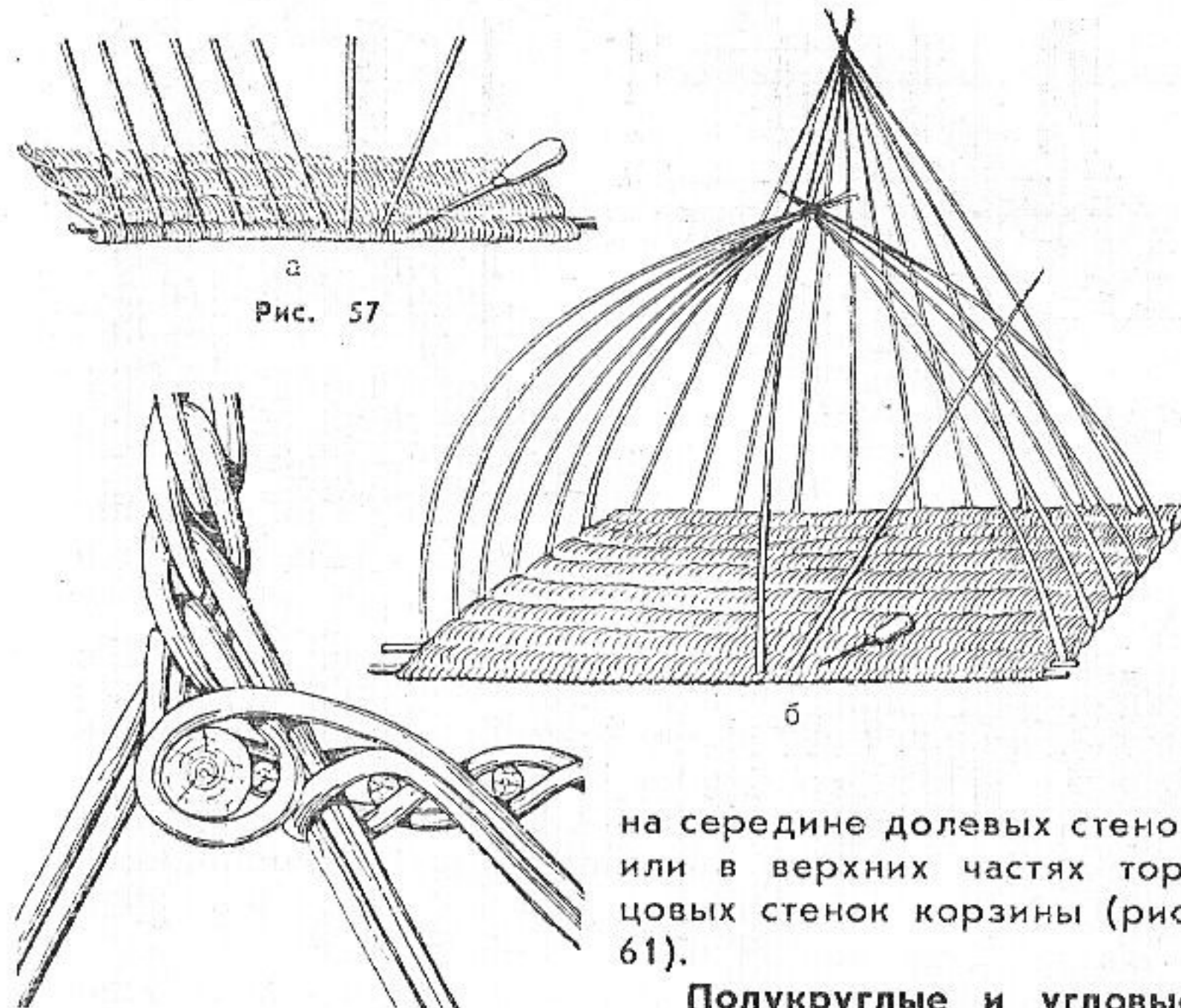
Полукруглые и угловые корзины. Предназначены для хранения легких предметов. Их можно повесить на стену или поставить в угол.

Для изготовления дна полукруглой корзины берут две палочки одинаковой длины и складывают их про-

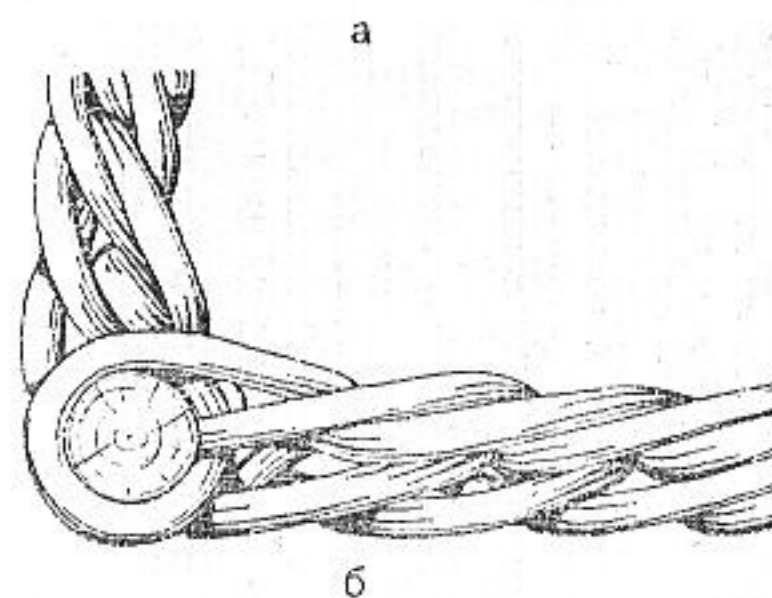

Рис. 59



а

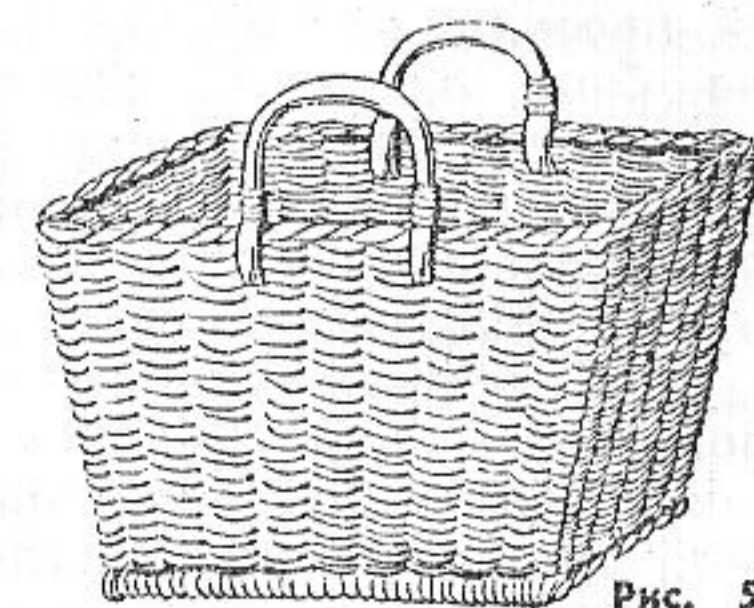
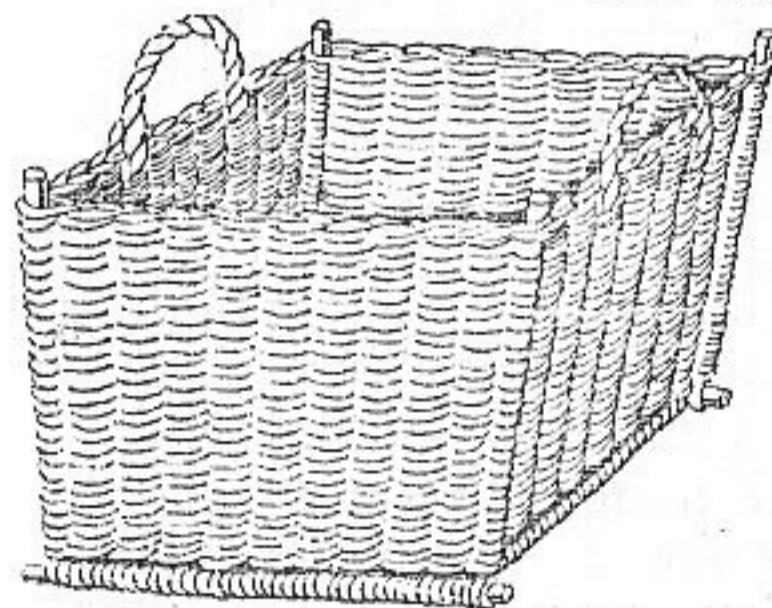
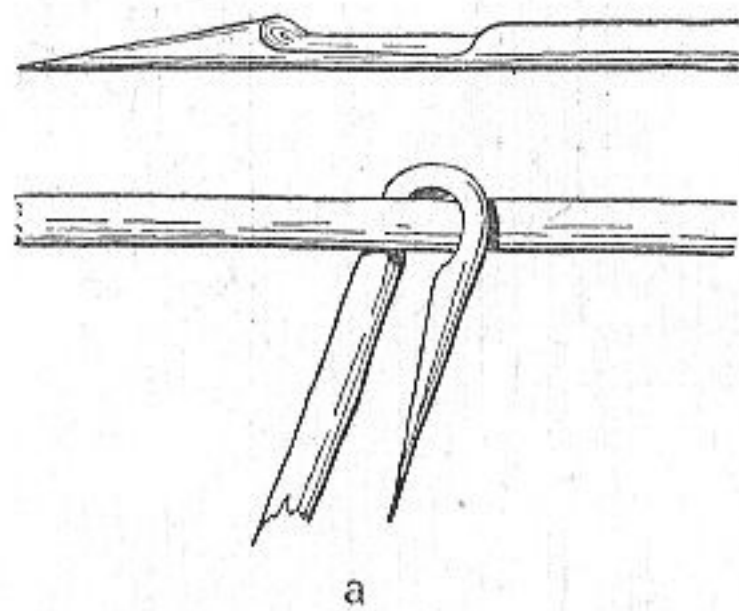
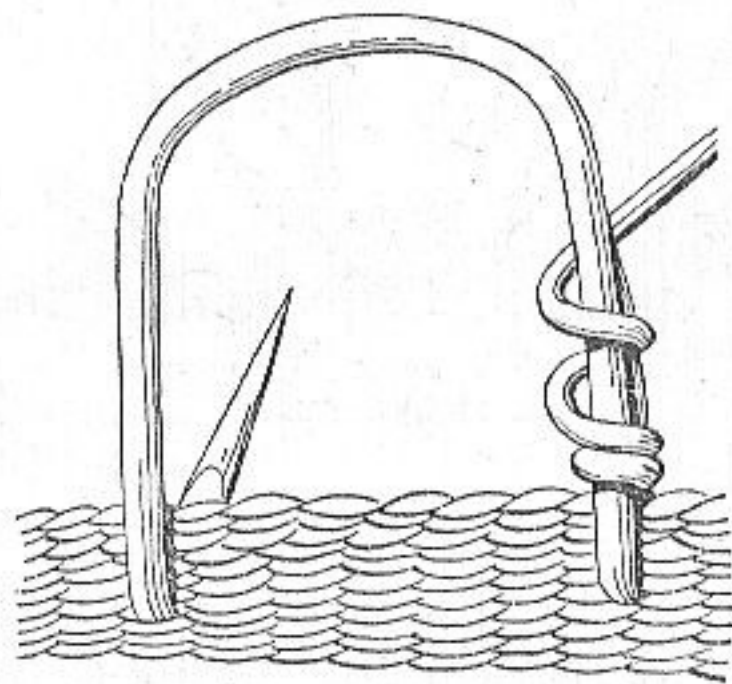

б

Рис. 60



Рис. 61

тивоположными концами. К середине палочек приближают конец третьей поперечной палочки, которая должна быть вдвое короче первых, и заплетают их прутком или лентой (рис. 62, а). Дно угловой корзины плетут следующим образом (рис. 62, б). С каждой стороны поперечной палочки в плетении укрепляют по два стояка и продолжают плести. Между разошедшимися стояками в плетении снова укрепляют новые стояки. Так поступают до тех



а

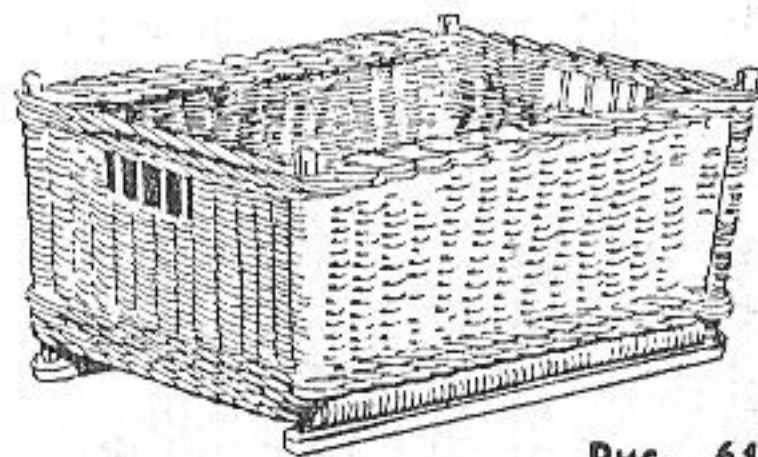
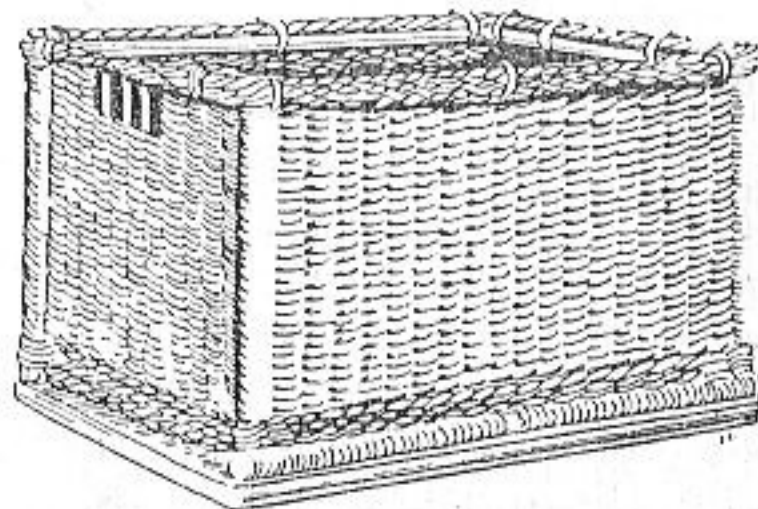
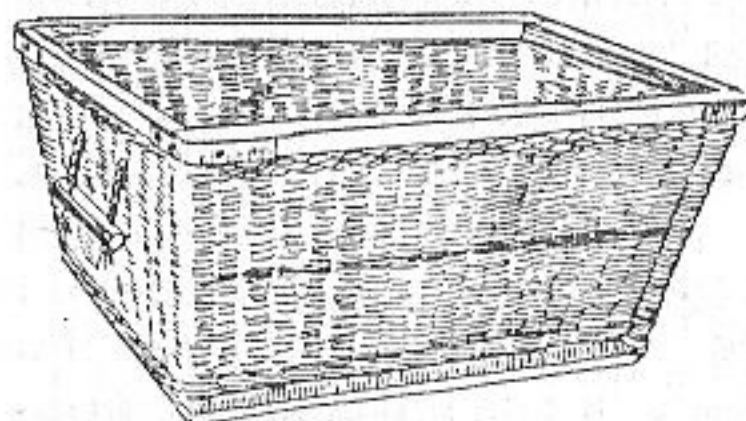
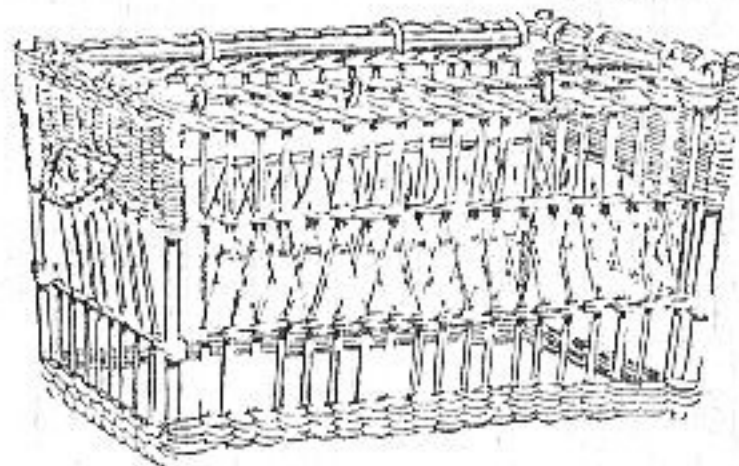
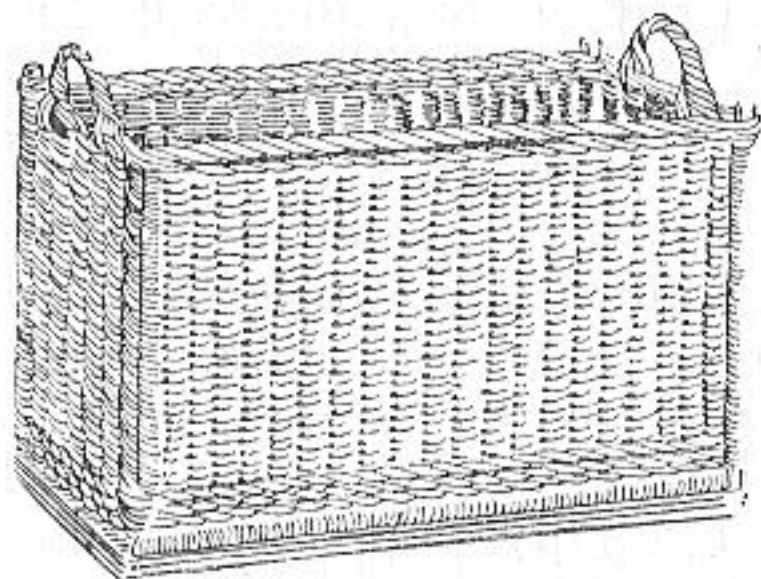
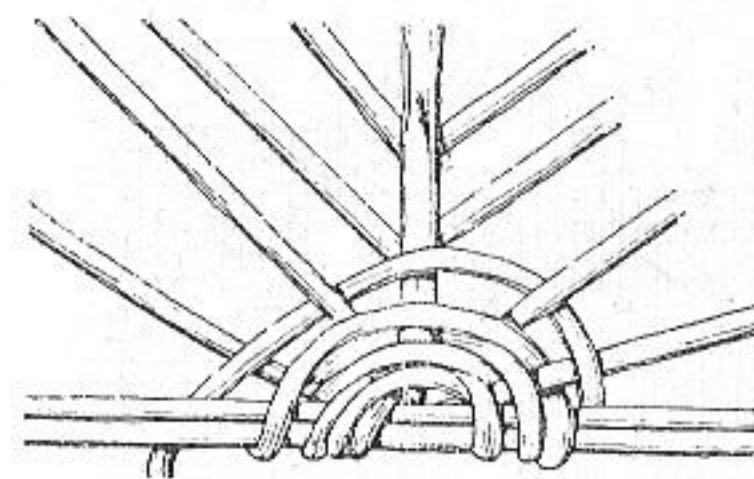
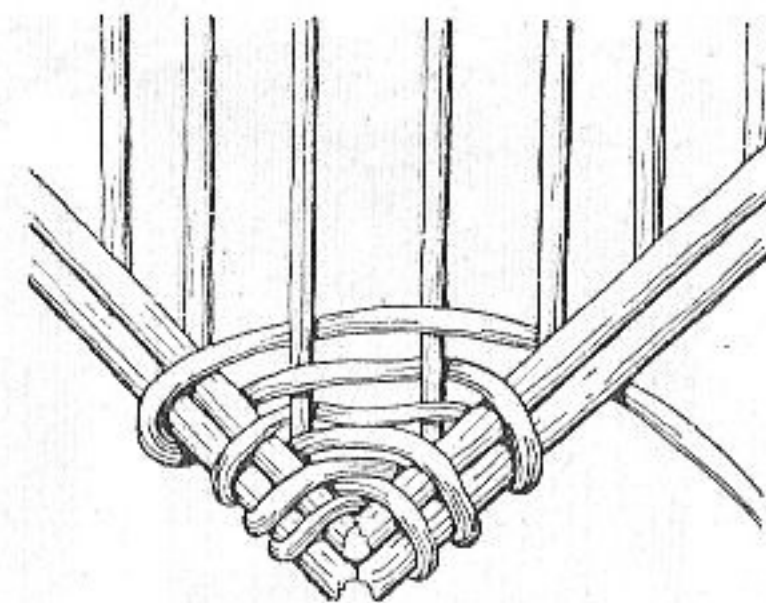

б

Рис. 62

пор, пока не будет выплетено полукруглое дно корзины нужного размера. Заканчивают дно веревочкой в два прута.

Стояки в доньях полукруглой или угловой корзины укрепляют также, как у круглых или овальных корзин.

Установив стояки стенок корзины, их заплетают веревочкой в три прута. Веревочку начинают плести с двух сторон и, закончив плетение, прячут оставшиеся верхние концы прутьев в плетении. В углах корзины ставят палки. Для того чтобы стояки сохранили правильную форму (полукруга или четверти круга) и требуемое расстояние между собой, к ним привязывают шаблон нужного размера из толстого прута. Стенки корзины заплетают послойным или рядовым плетением. Закончив стенку, края их заплетают загибкой в четыре пары прутьев (см. рис. 30). Потом делают ручку.

Полукруглые корзины различных видов для бытовых целей показаны на рисунке 63.

Плетение крышек для корзин. Стенки корзин с крышками заканчивают следующим образом. Выплетают из стенок веревочку в пять прутьев так, чтобы концы прутьев веревочки, идущей с одной стороны, сошлись с концами прутьев веревочки, которую плетут с другой стороны, а не заходили один на другой. Для этого добавочные прутья соединяют соответствующими концами. Закончив плетение веревочки, стояки стенок корзины наклоняют немного к середине и связывают бечевкой. Наклоненные стояки оплетают тонким послойным плетением высотой 4...6 см. Таким образом получается суживающаяся часть стенок корзины, которую заканчивают плетением загибкой в две пары прутьев (рис. 64). Загибку плетут так же, как и загибку в три пары прутьев. Можно закончить корзину и плетением загибки, показанной на рисунке 65,



Рис. 63

для которой не требуется предварительного послойного плетения.

Верх крышки корзины плетут так же, как и дно корзины, только из более тонких прутьев. Он должен быть такого же размера, как и дно. Когда будет выплетен верх крышки, в него вставляют стояки, которые оплетают веревочкой в четыре прута. Ту сторону крышки, куда выходят концы прутьев, делают внутренней, а чистую — наружной. Согнув стояки, на них с двух сторон плетут веревочку в три прута. Когда стенки крышки будут достаточной высоты, их заканчивают загибкой в три пары прутьев, но только такой, которая показана на рисунке 66.

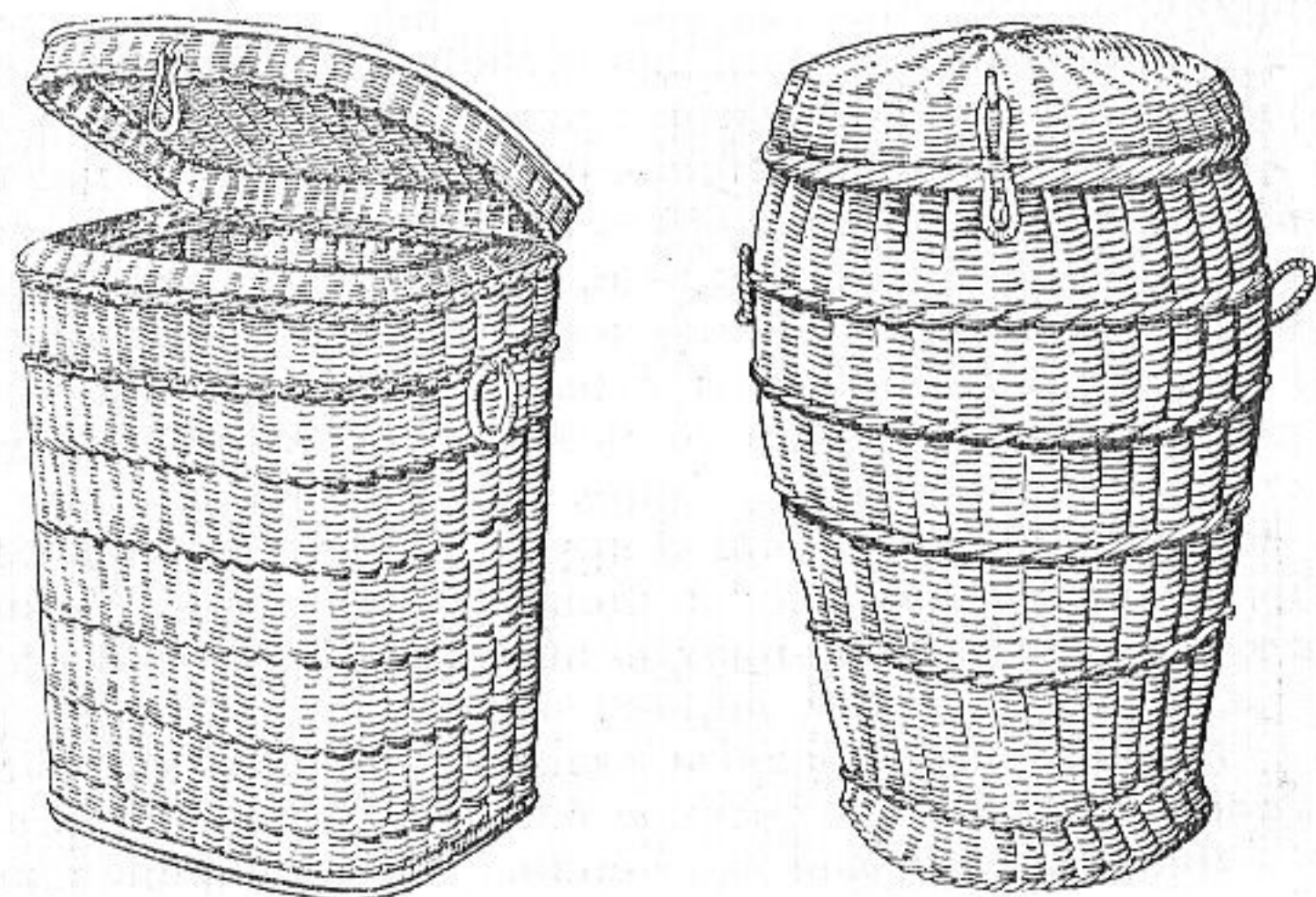
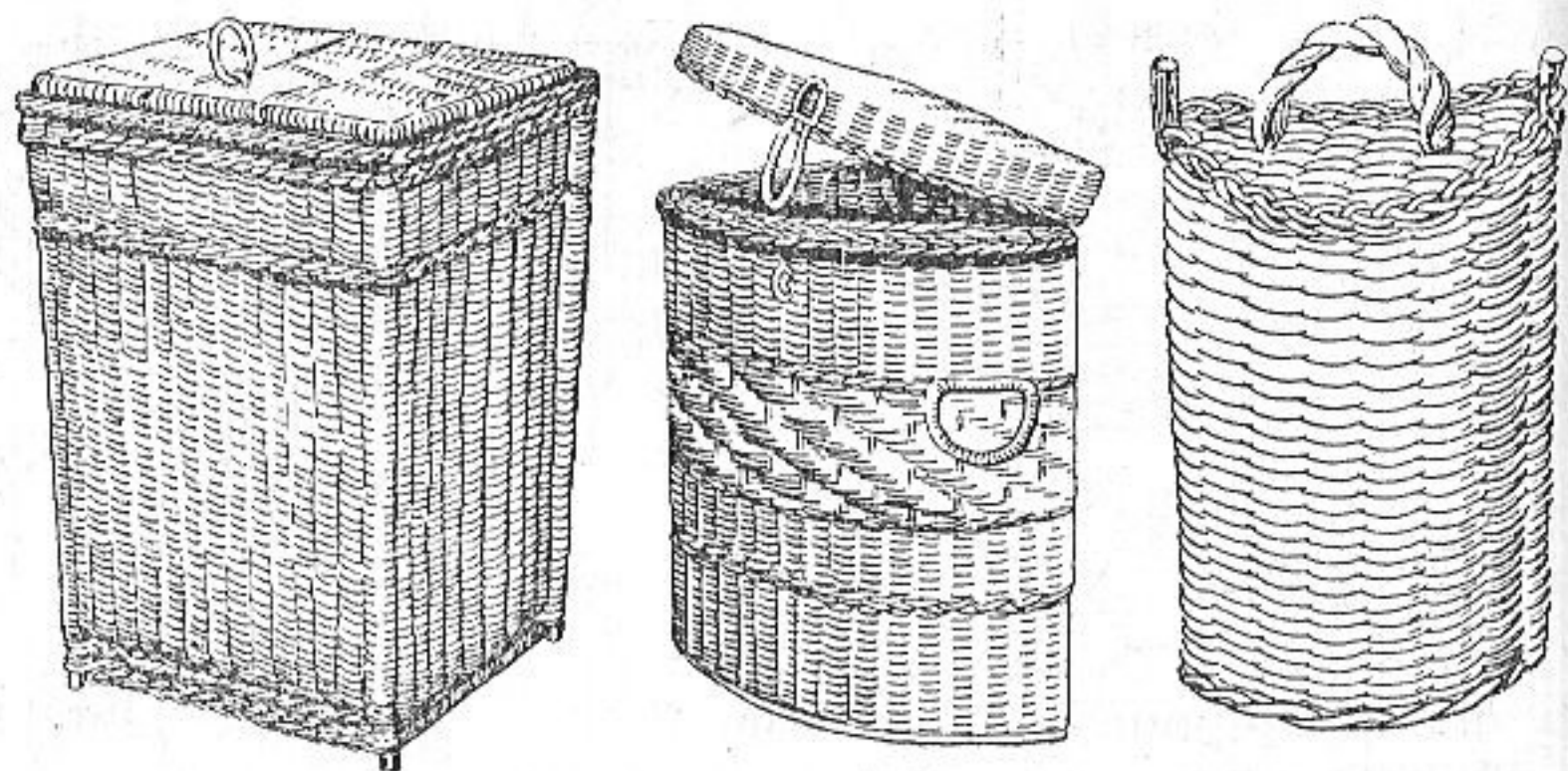

Рис. 64



Рис. 65

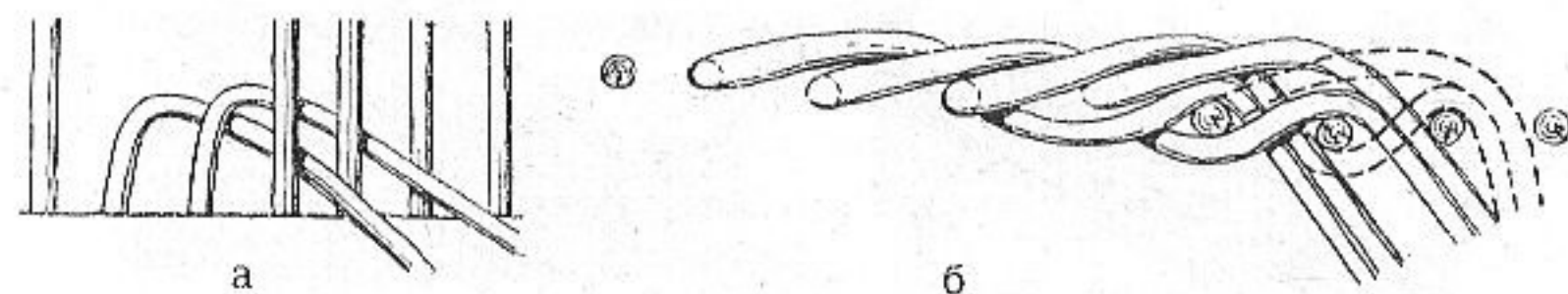

Рис. 66

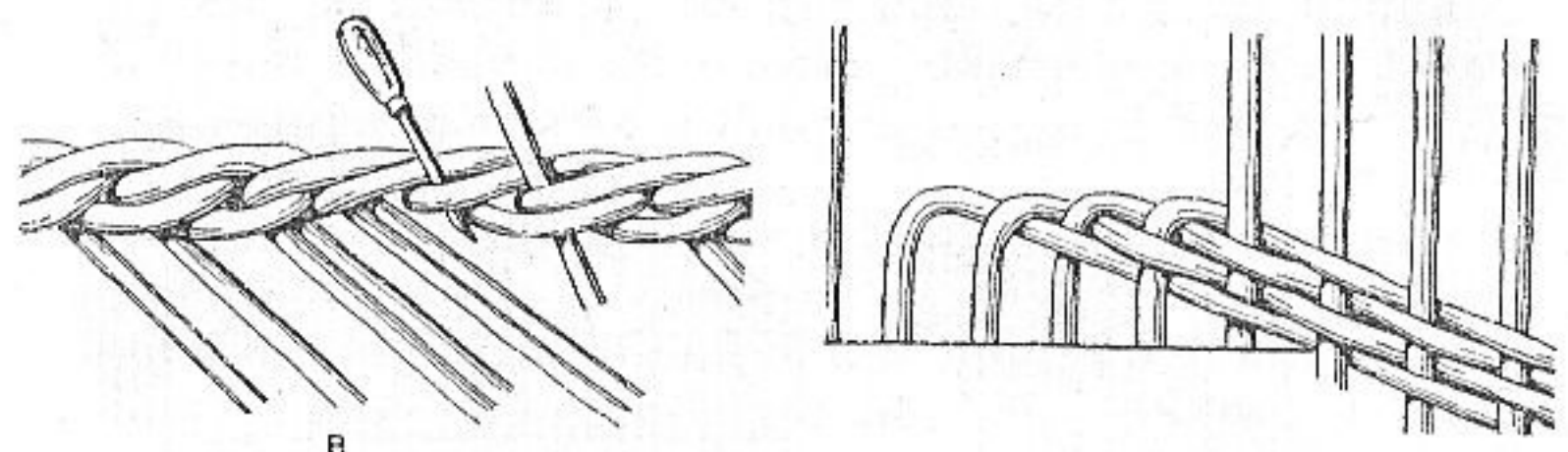

Рис. 67

Она отличается от первого способа загибки тем, что концы стояков в ней с внутренней стороны загибают через один стояк.

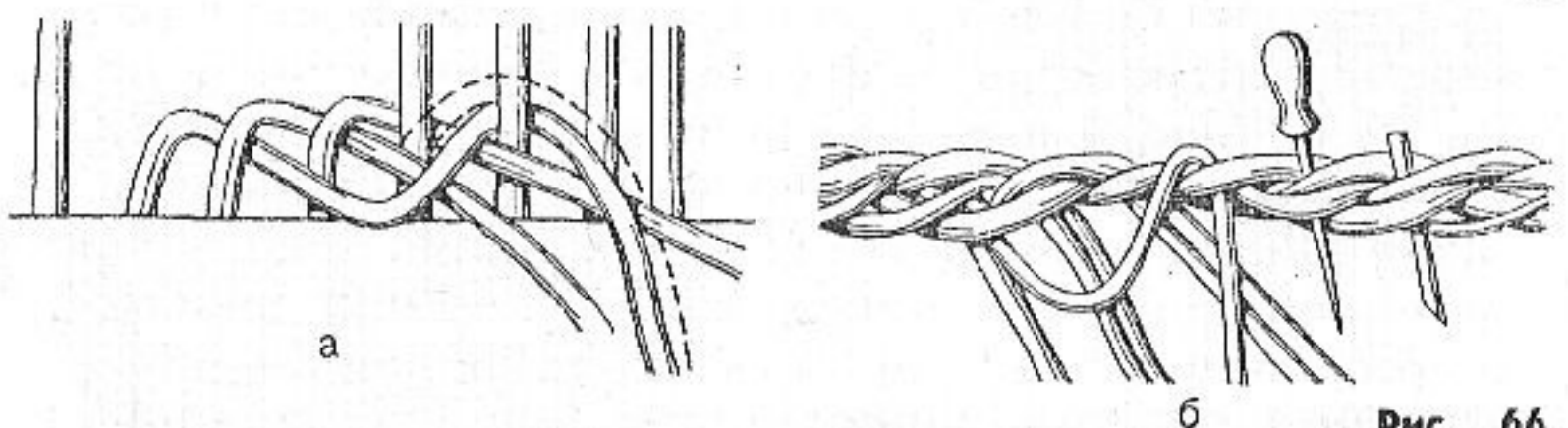
Крышки корзины можно заканчивать также и другой загибкой стояков (рис. 67). Оставшиеся стояки вплетают в середину.

Крышку к корзине крепят так, чтобы она хорошо и плотно ее закрывала. Для прикрепления крышки к стенке используют готовые петли или делают их из проволоки или прутьевой ленты. С передней стороны корзины к крышке крепят сплетенное из прута колечко или петлю,

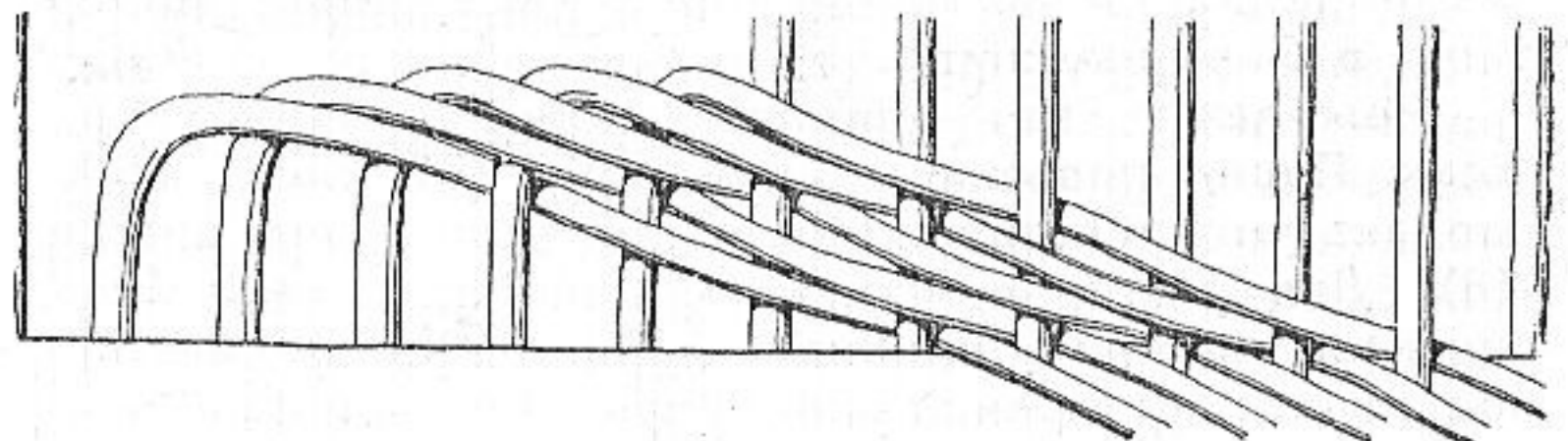

Рис. 68



а Рис. 69

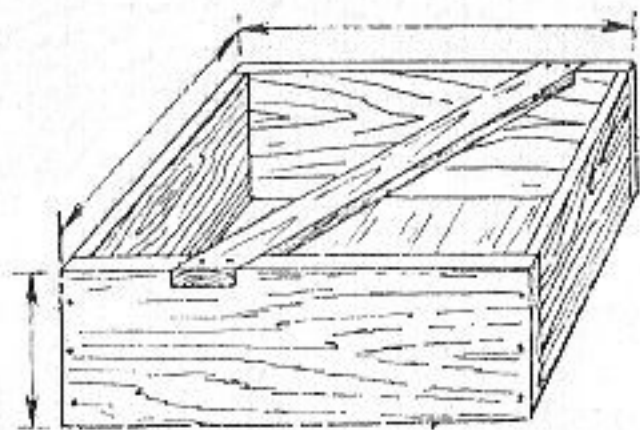
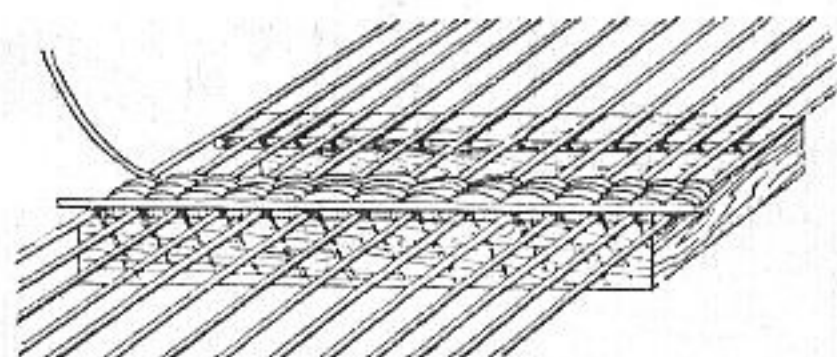
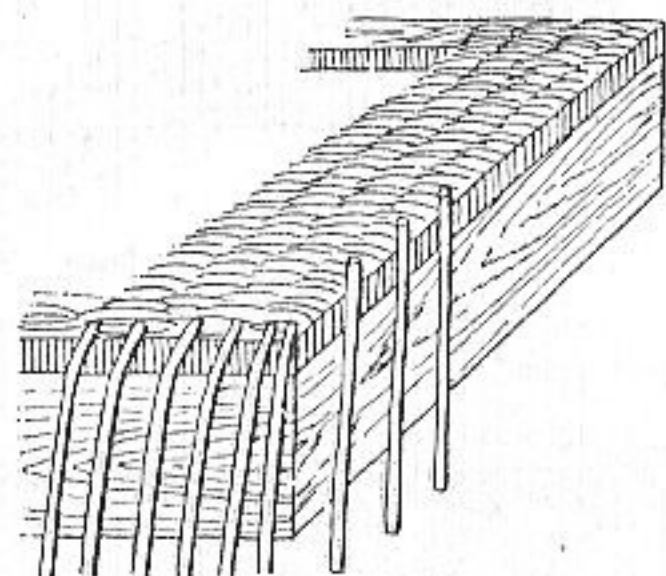
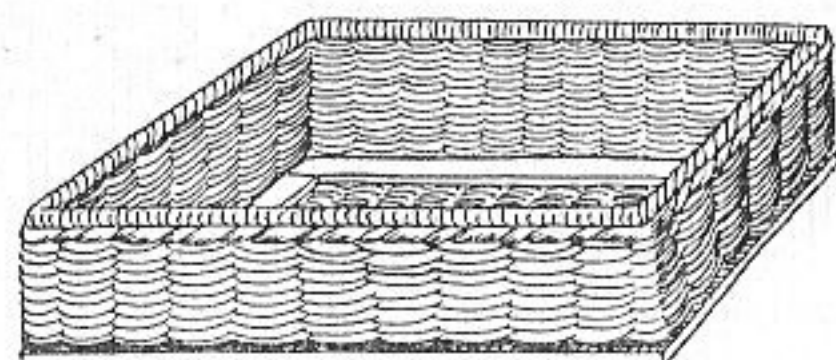

б

на стенке корзины, немного ниже, ушко, чтобы корзину можно было замкнуть.

Чемоданы из ивовых лент. Перед плетением чемодана готовят шаблон (рис. 68). Для этого к кромке тонкими гвоздями прибивают каркас из трех рамок, изготовленных из планок сечением $5 \times 1,5$ см. Стояки из ивовых лент потолще

оплетают простым плетением более тонкими лентами, прибавляя концы лент к поперечным краям рамки (рис. 69,а). Смочив мокрой тряпкой поперечные ленты-стояки, их загибают и прибивают к боковой стороне рамки (рис. 69,б). Число стояков должно быть нечетным.

Тонкой лентой заплетают стороны чемодана. Дойдя до желаемой высоты, берут ивовую ленту потолще и, перекладывая ее через стояки из середины наружу, вновь заплетают. Концы плетения прячут и повторяют плетение два-три раза.

Снимают плетение шаблона и срезают концы стояков



Рис. 71



Рис. 72

у самого края. Обматывают одну из рамок лентой, вставляют в середину плетения и гвоздиками укрепляют у верхнего края. Рамка должна на 2...3 см выступать над краем плетения (рис. 70). Край плетения обивают снаружи пластиной (рис. 71).

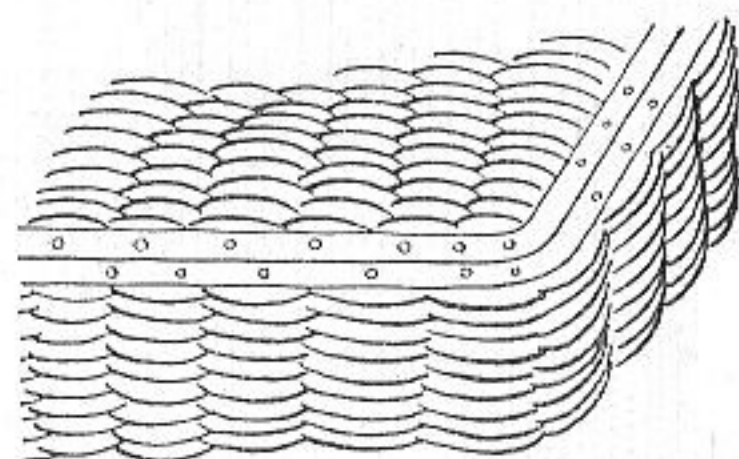
Верхнюю часть чемодана плетут на рамке аналогично нижней, но высота ее не должна превышать 5...6 см. Заканчивают плетение обвивкой, прикрепляют к нижней части чемодана петлями и приделывают ручку (рис. 72), петлю и ушко для замка.

Чемоданы из крашенных лент. Готовят четыре дощечки (две для крышки и две для дна) длиной 30, шириной 10 и толщиной 1 см. Два угла каждой дощечки закругляют, а в других двух углах делают вырезки длиной 1,5 см (рис. 73). К дощечкам прибивают парами стояки из круглых прутьев, покрашенных раствором калия перманганата, и получают основу чемодана. В углы дощечек, в вырезки, вставляют и прибивают ивовые палки длиной 60 см (длина чемодана) и толщиной 1,5 см. Между палками поперек вставляют два полуобруча, длина и ширина которых должна соответствовать длине и ширине дощечек. Оплетают стояки ивовой лентой до первого полуобруча. Один ряд плетут белой лентой, другой — коричневой. На полуобруч вдоль кладут перерезанную ивовую палочку и вместе с полуобручем обкручивают ивовой лентой. Так же плетут до второго полуобруча, повторяя те же операции (рис. 74) до конца. Закончив одну половину чемодана, плетут вторую (рис. 75), а потом концы чемодана. На края чемодана, к которым прикреплены стояки, прибивают вдоль перерезанные и обкрученные лентами ивовые палочки так, чтобы не были видны головки гвоздиков. Ручки делают из ивовых палочек, обкрученных

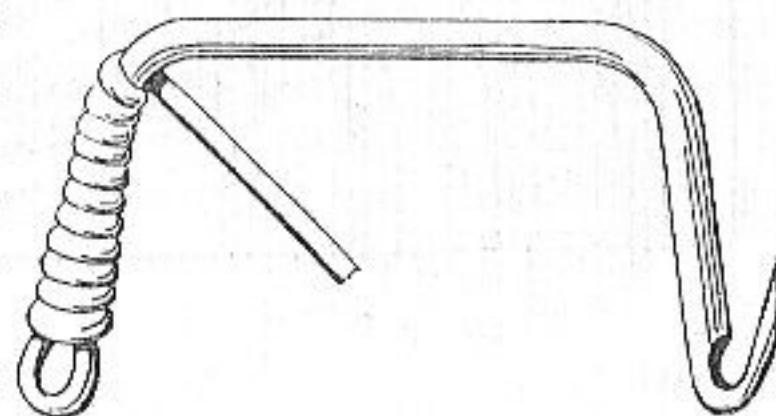
Номер корзины	Длина, см	Ширина, см	Высота без крышки, см	Высота с крышкой, см	Число стояков
1	35	20	18	23	9
2	45	25	23	27	11
3	50	30	27	32	13
4	60	35	30	40	15
5	70	45	40	50	17
6	90	50	45	55	19
7	100	55	50	60	21
8	125	67	55	65	23
9	150	70	60	70	25



Рис. 73



Рис. 74

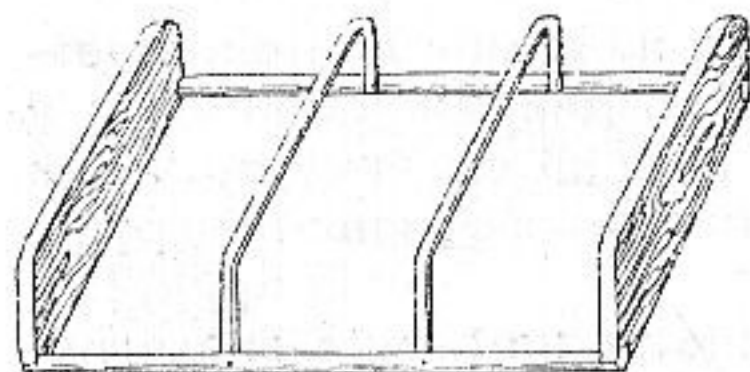

Рис. 75

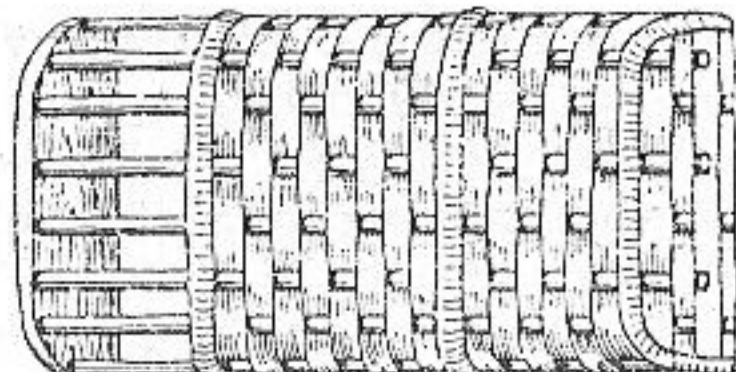

а

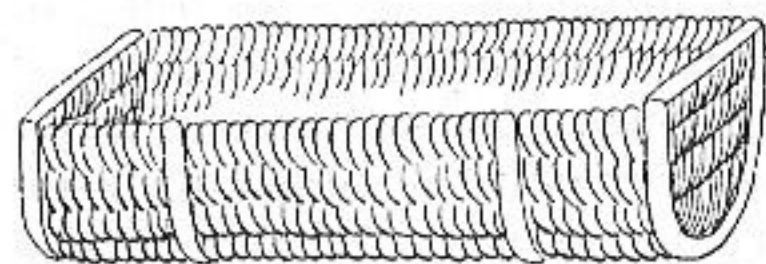
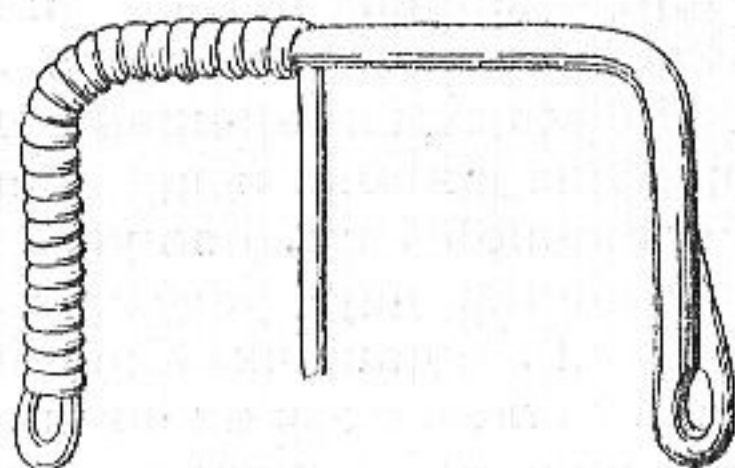
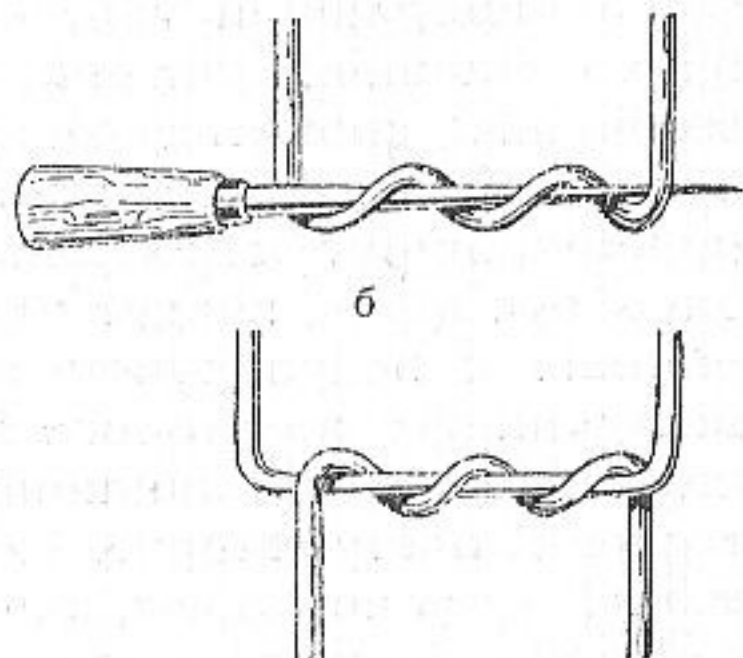

б

в

Рис. 76



Рис. 77

ивовой лентой (рис. 76,а), а петли из проволоки (рис. 76,б,в). На рисунке 77 показаны чемоданы из ивовых лент.

Дорожные корзины. Вначале готовят дно корзины из палок-стояков, которые должны быть немного длиннее корзины. Число палок стояков зависит от размера дна корзины (см. таблицу на с. 51).

Стояки выпрямляют жамкой, обстругивают с двух сторон и вставляют в отверстия доски. Крайние стояки должны быть парными. Начинают плетение дна веревочкой в два прута и продолжают простым плетением.

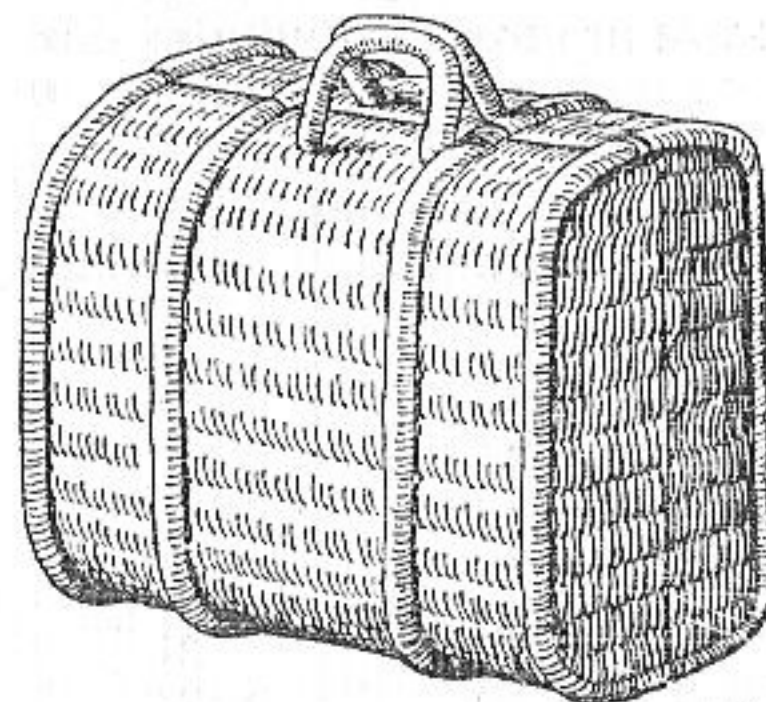

Рис. 78

Дорожную корзину плетут так же, как и прямоугольную. Из толстого прута сколачивают рамку одинакового размера с корзиной. Рамка, вставленная в середину стояков и прикрепленная шпагатом, служит шаблоном.

Стенки корзины плетут веревочкой в три прута, а затем послыным или рядовым плетением. Когда плетение будет выполнено на 12...15 см, опять переходят на плетение веревочкой в три прута. Плетут веревочку с двух сторон корзины вершинными концами, затем соединяют в середине стороны комлевыми концами и снова заканчивают вершинными. Выше этой веревочки стенки заплетают квадратным плетением (см. рис. 29,в). Дойдя до желаемой высоты корзины, плетение заканчивают веревочкой в пять прутьев, начиная плести с середины торцовой стенки вершинными концами прутьев. В середине боковой стороны стенки прутья соединяют комлевыми концами, а у конца плетения — вершинными. Угол огибают, как показано на рисунке 78. Обрезают концы угловых стояков, а на их месте укрепляют один прут-стояк. Все стояки смачивают и сгибают к середине. В суживающуюся часть вплетают стенку высотой 6...8 см (рис. 79). На нужной высоте через шило сгибают вначале три-четыре стояка, а затем остальные и постепенно плетут.

Закончив дно и стенки корзины, плетут крышку. Дно крышки должно быть короче верхней части корзины на один столбик и шире на столбик-стояк. Сплетя дно крышки, укрепляют в нем торцовые долевые стояки и столбики боковых стенок и оплетают их до надлежащей высоты. Выплетают веревочку в три прута, перегибают стояки основы стенок крышки через толстое шило и заплетают, перекладывая с наружной стороны через два, а с внутренней через один стояк основы (рис. 80). Оставшиеся концы обрезают, прикрепляют ручки, пробойчики,

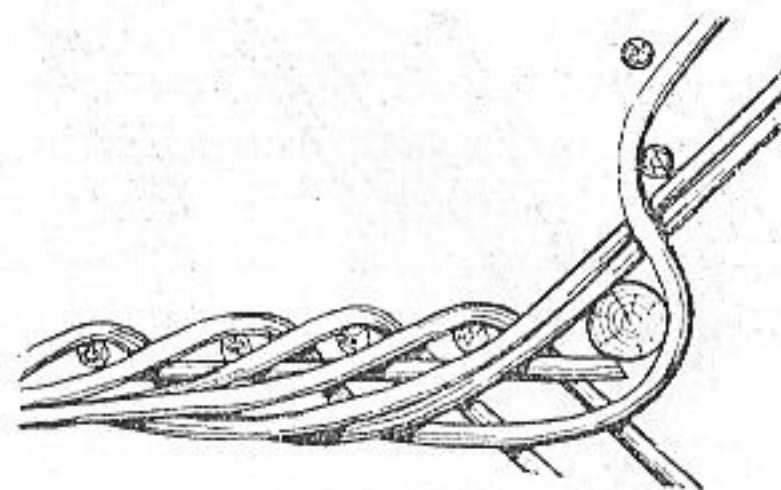

Рис. 79



а

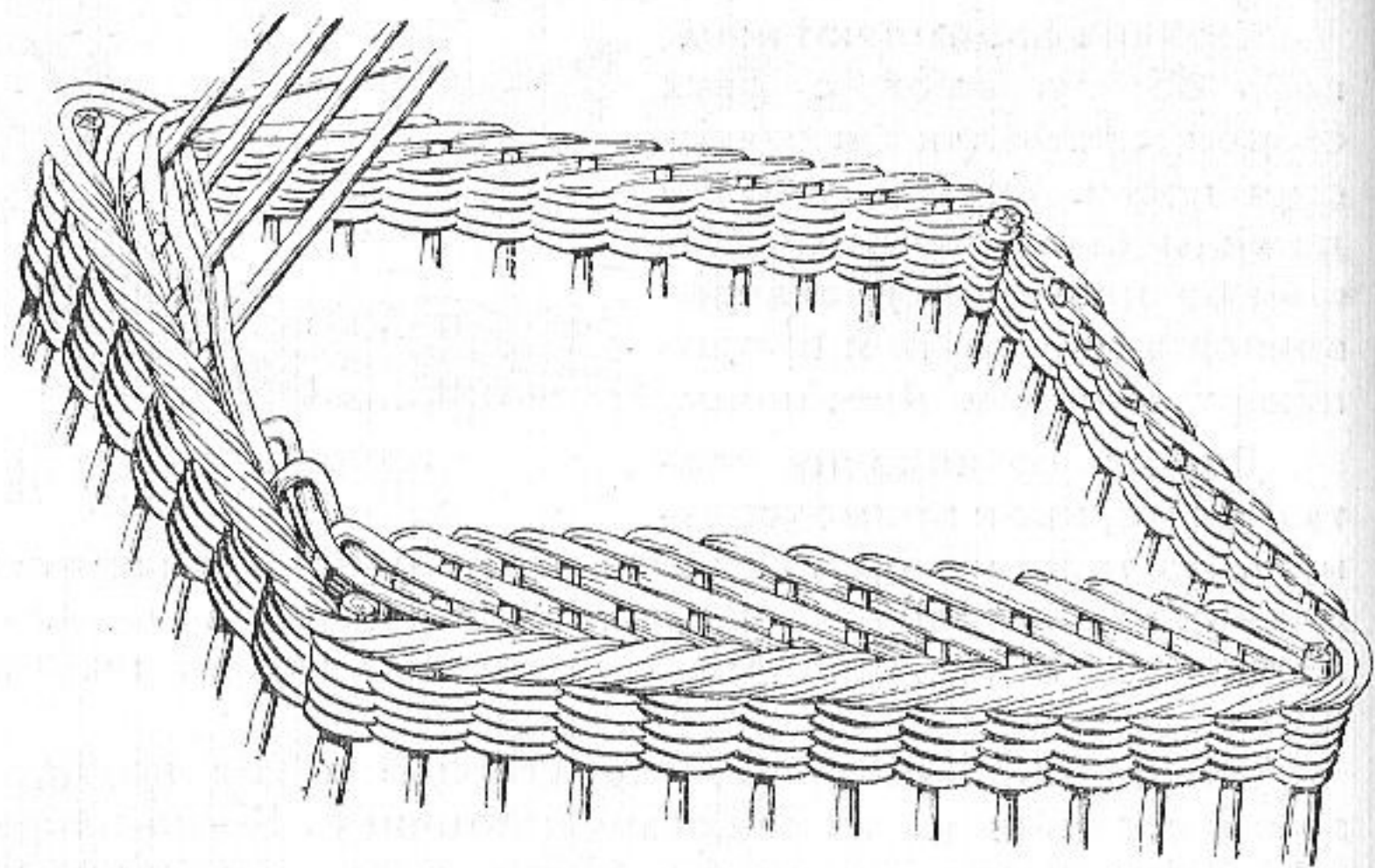
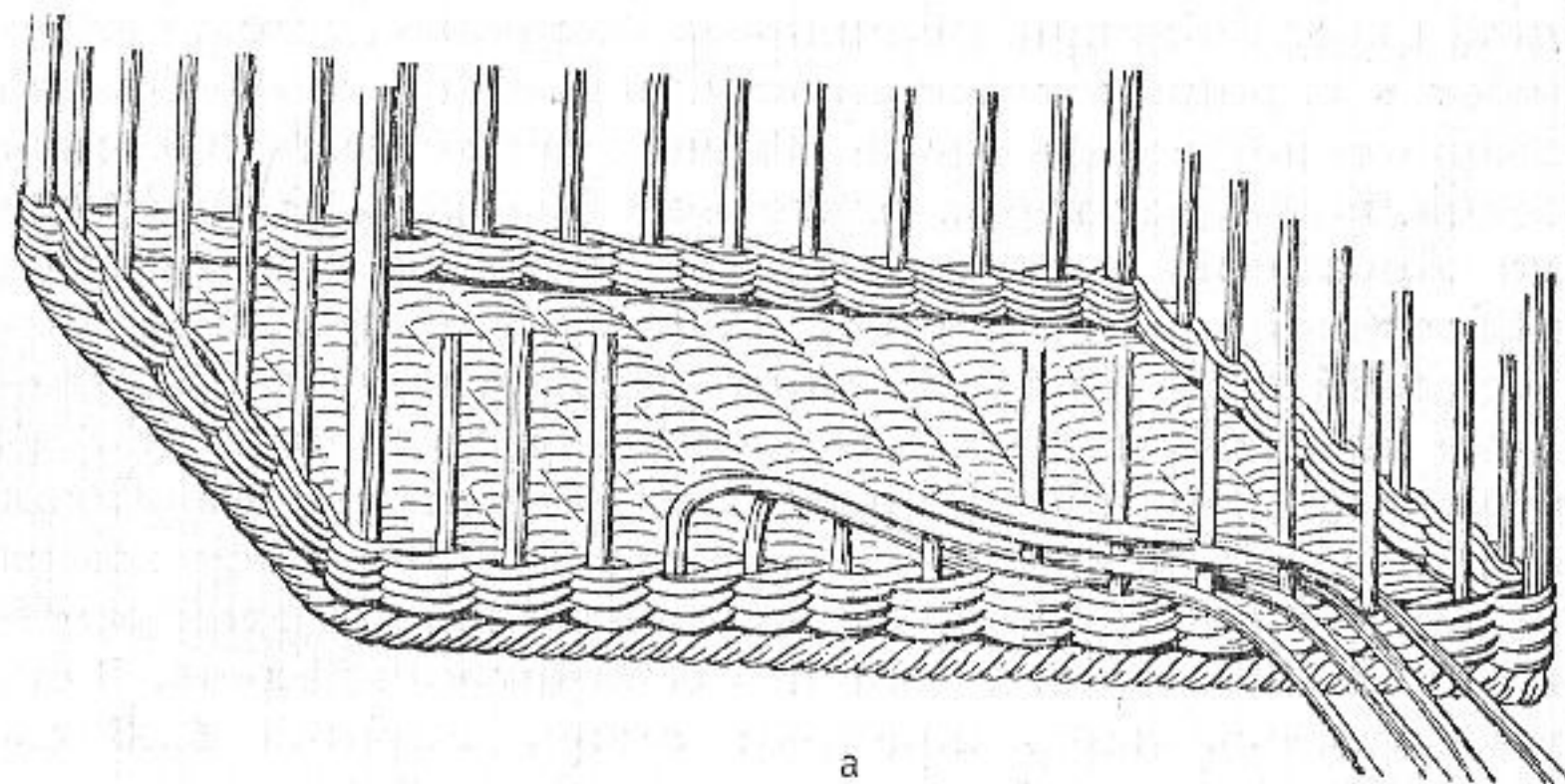
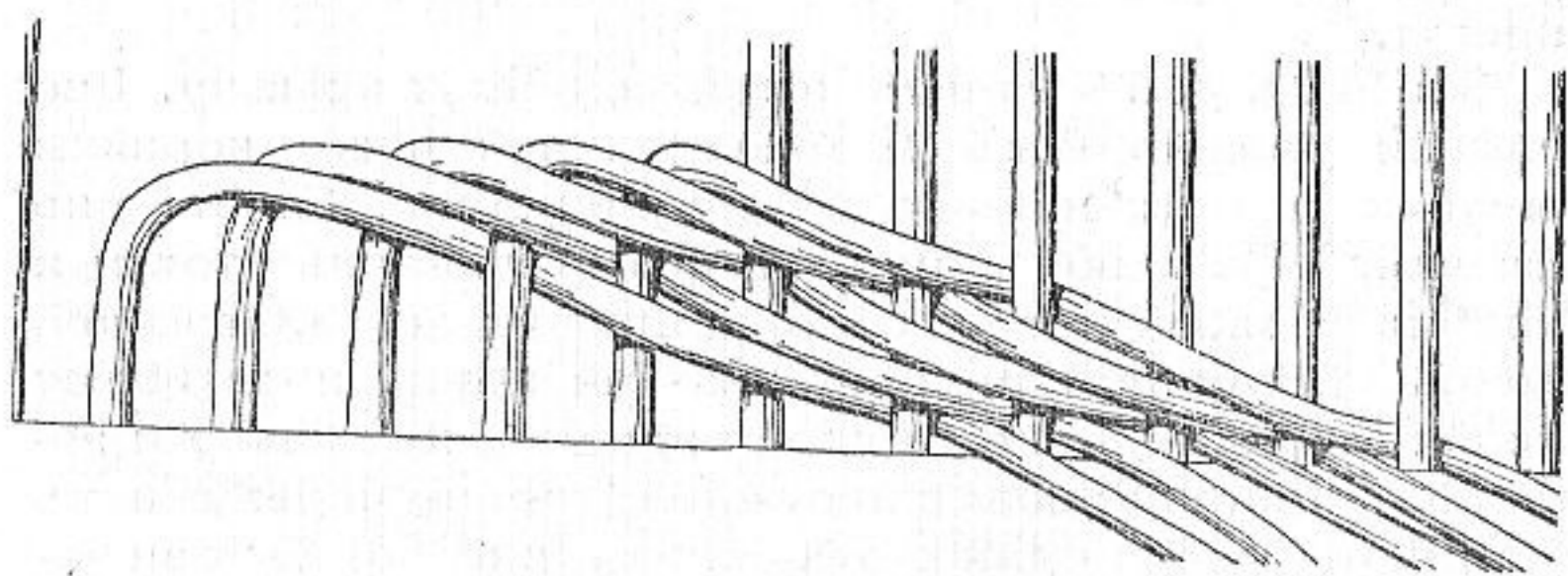

б

Рис. 80



Рис. 81



Рис. 82

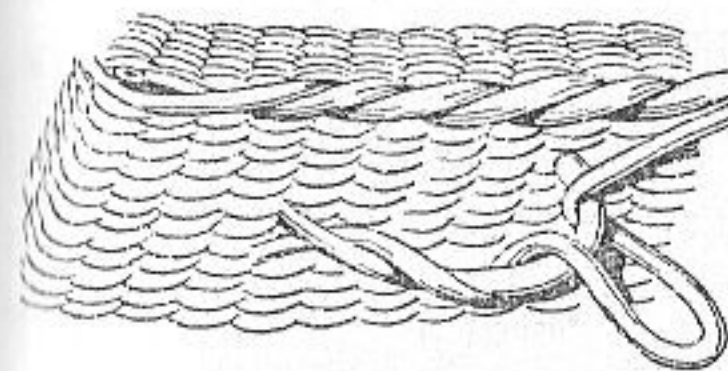

а

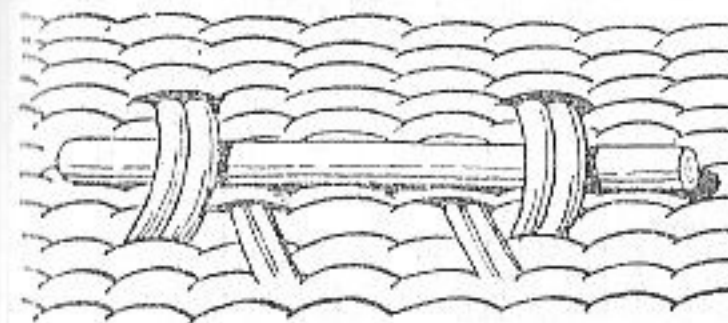
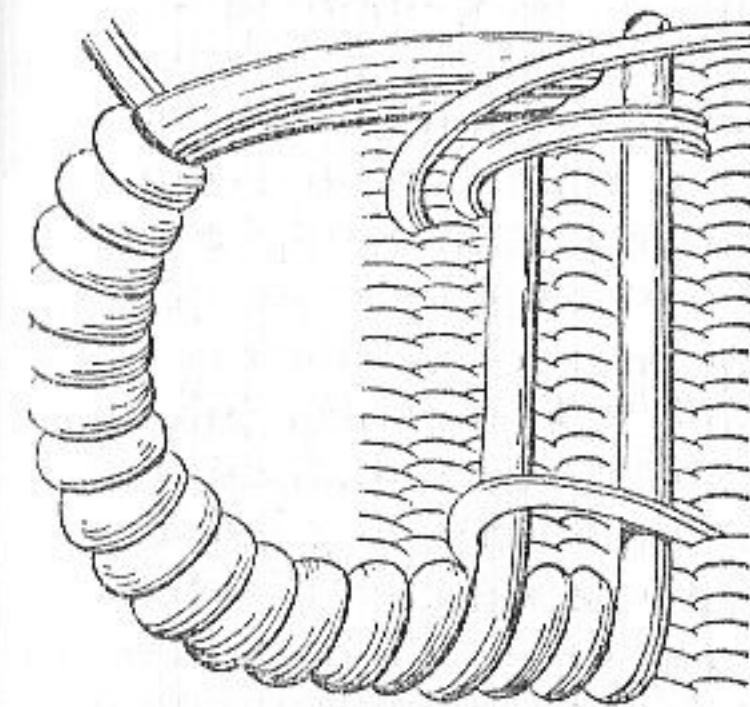
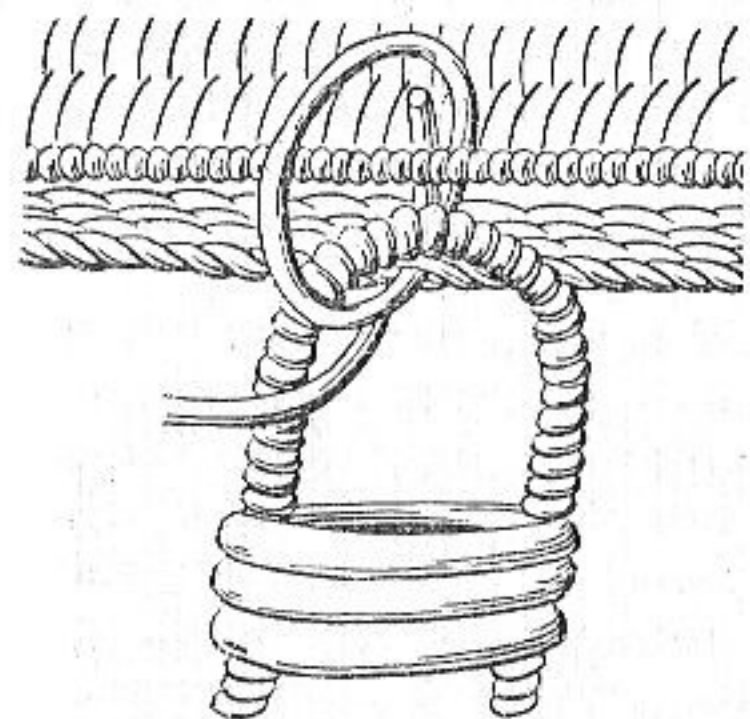

б

Рис. 83

накладки и крышку. Для ручек используют две не очень толстые палки, которые хорошо вымачивают в воде, сгибают дугой и засушивают. Концы ручек заостряют клином, величина их должна соответствовать размеру корзины. Ручки вставляют в торцовые стенки корзины и плотно обвивают крученым прутком, закрепленным в стенке (рис. 81). Концы для прочности проводят через несколько стояков или прикрепляют в середине к палочке (рис. 82).

Далее делают пробойчики и накладки, как показано на рисунке 83.

Крышку крепят к кузову корзины тремя (если корзина большая) или двумя скрученными прутами длиной 70 см. Прутья располагают в стенках кузова на равном расстоянии друг от друга, немного ниже веревочки, проплетенной в пять прутьев. Надев крышку на кузов, шилом сквозь боковую стенку крышки и конусообразную загибку на кузове прокалывают отверстие. Продевают прут в это отверстие, затем в отверстие, в котором были укреплены концы прутьев, и в отверстие в крышке и загибке корзины. Оборачивают три раза.

Концы ленты переплетают за три-четыре стояка вдоль рядов плетения. Для прочности ко дну прибивают деревянные бруски.



Рис. 84

Готовые дорожные корзины показаны на рисунке 84. Полукорзины для телег и саней. Ставят в конце телег или саней и изготавливают по их размерам и форме. Состоят такие корзины из дна и трех боковых стенок. Для их изготовления отрезают четыре доски: две из них

должны быть длиной, равной ширине верхней части телеги или саней, а две — желаемой полукорзины (обыкновенно до середины телеги). Через каждые 4...5 см в досках просверливают отверстия (рис. 85). В досках для дна отверстия делают двойные, а в верхних — одиночные и немного шире, чем в основании, в зависимости от ширины верхней части телег или саней. Диаметр крайних отверстий 2...3 см.

В отверстия досок для дна продевают по паре толстых прутьев: один прут — комлевым, другой — вершинным концом. Комлевые концы прутьев после плетения дна срезают, а вершинные оставляют длинными. В крайние отверстия вставляют палки соответствующего размера (рис. 86).

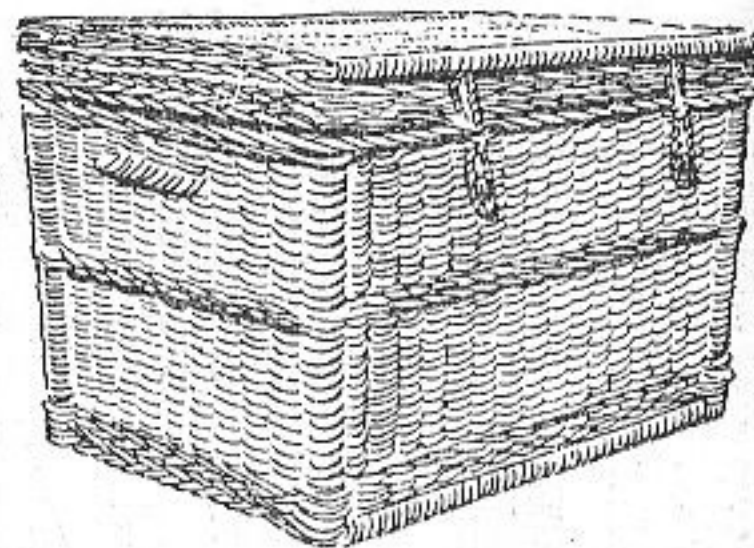
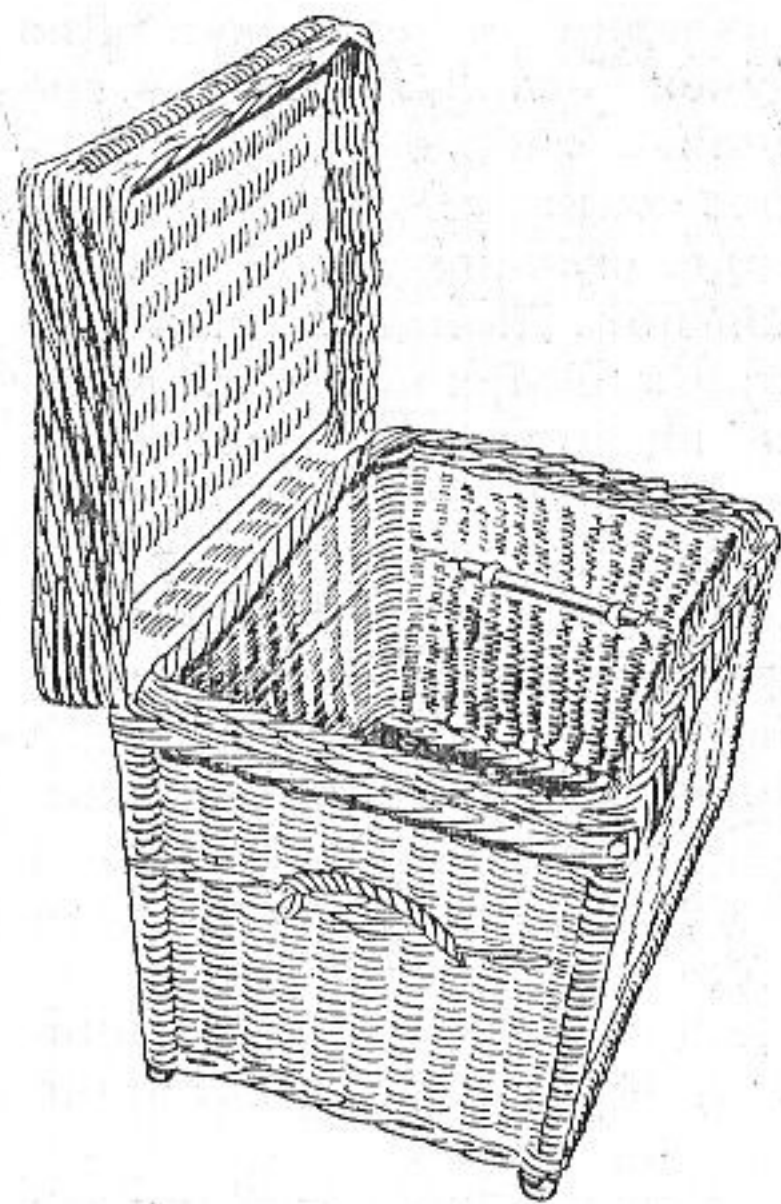
Дно выплетают простым плетением, загибают тонкие концы прутьев вверх, продевают в отверстия верхних досок и до нужной высоты заплетают рядовыми плетениями. При этом заплетают только три стороны: две боковые и заднюю (рис. 87). Плетение стенок заканчивают веревочкой в четыре прута, переплетая их через два стояка, и загибкой в три пары прутьев. Если сплести четвертую сторону и приделать к концам ручки, можно получить удобную корзину для перевозки различных



Рис. 85

Рис. 86

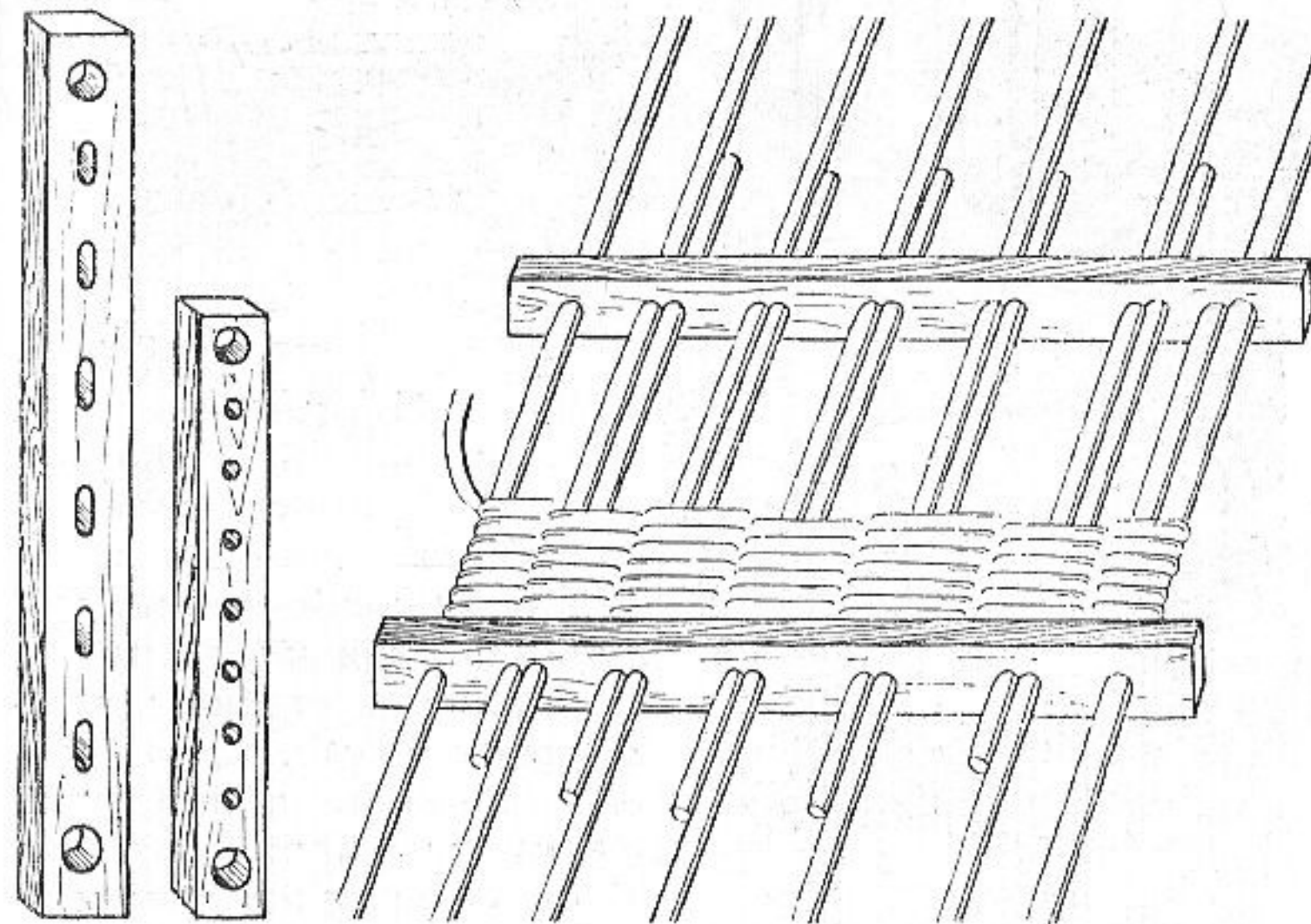

Рис. 87

овощей и фруктов на телегах или санях и переноски их без пересыпки в хранилища, магазины или склады. Корзины с четырьмя стенками делают короткими.

Корзины для дров. Прямоугольные, с расходящимися сверху двумя заплетенными стенками. Плетут так же, как и полукорзины для телеги, только используют две доски. Стояки укрепляют аналогично. Стенки корзин плетут веревочкой в четыре прута и загибкой в три пары

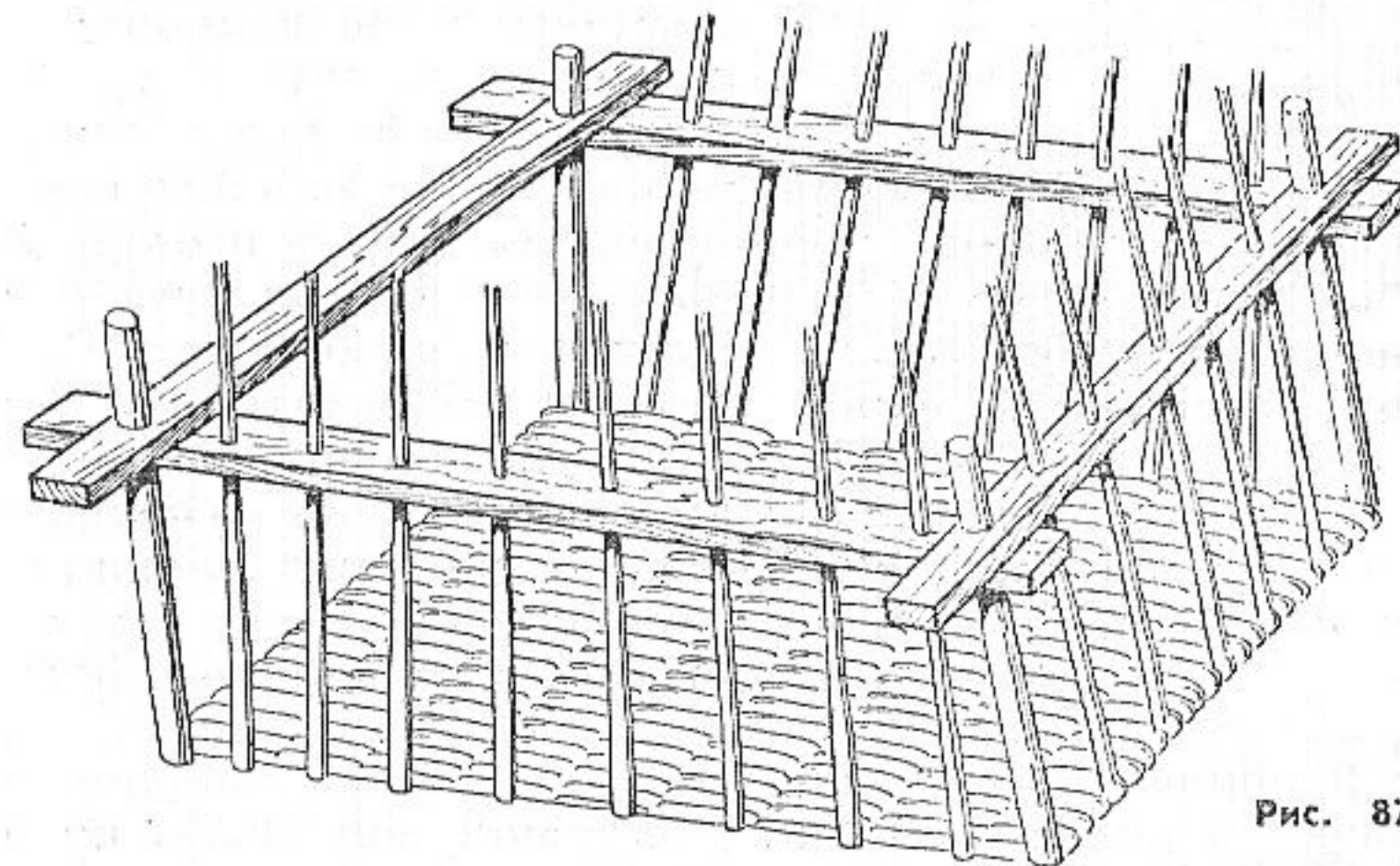

Рис. 88

прутьев. На рисунке 88,а показано начало, а на рисунке 88,б конец загибки. Заканчивая загибку, скручивают последний стояк, затягивают петлей через плетение, прячут в стенке и прикрепляют ручку. Для большей прочности к наружной стороне дна прибивают две палки. Готовая корзина для дров показана на рисунке 89.



а

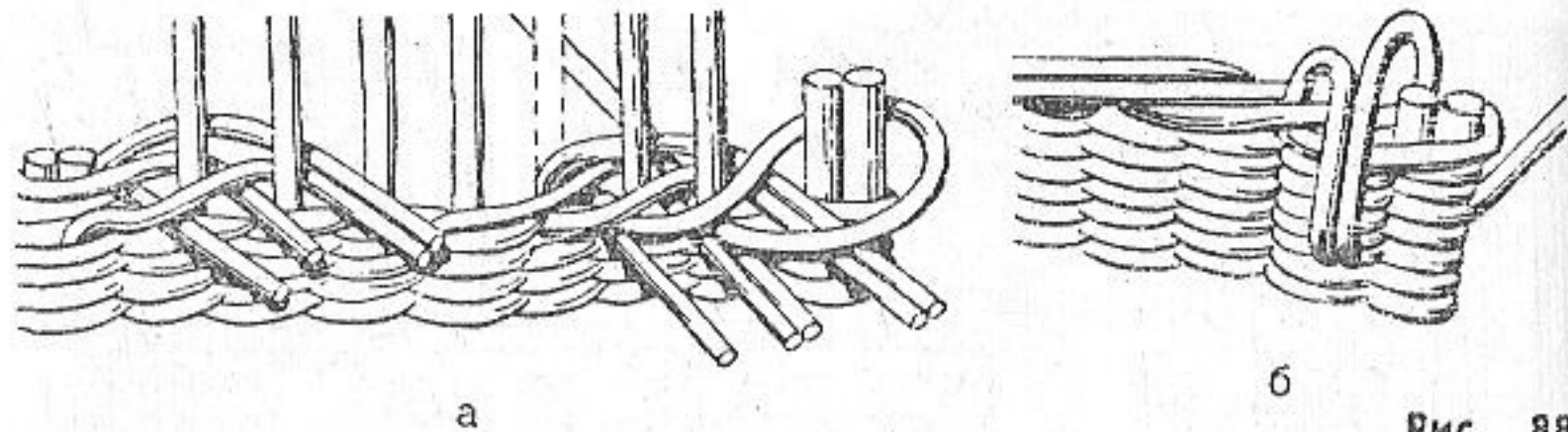
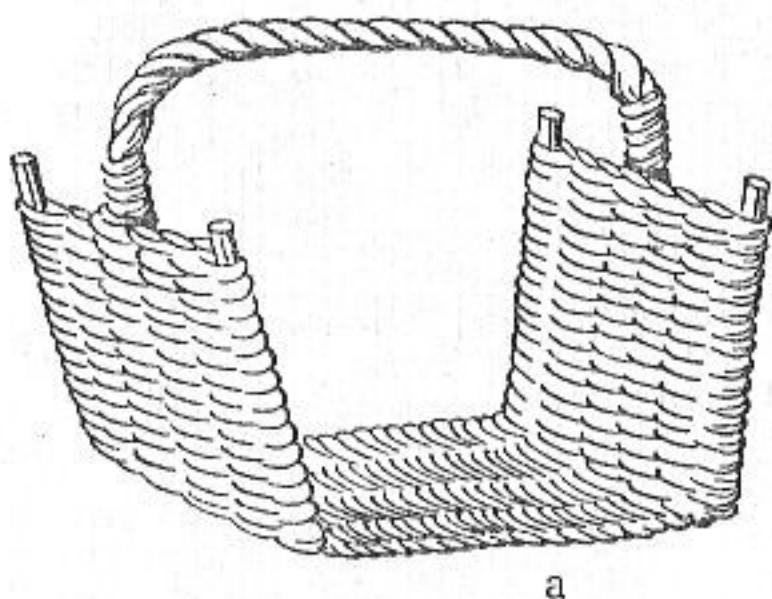
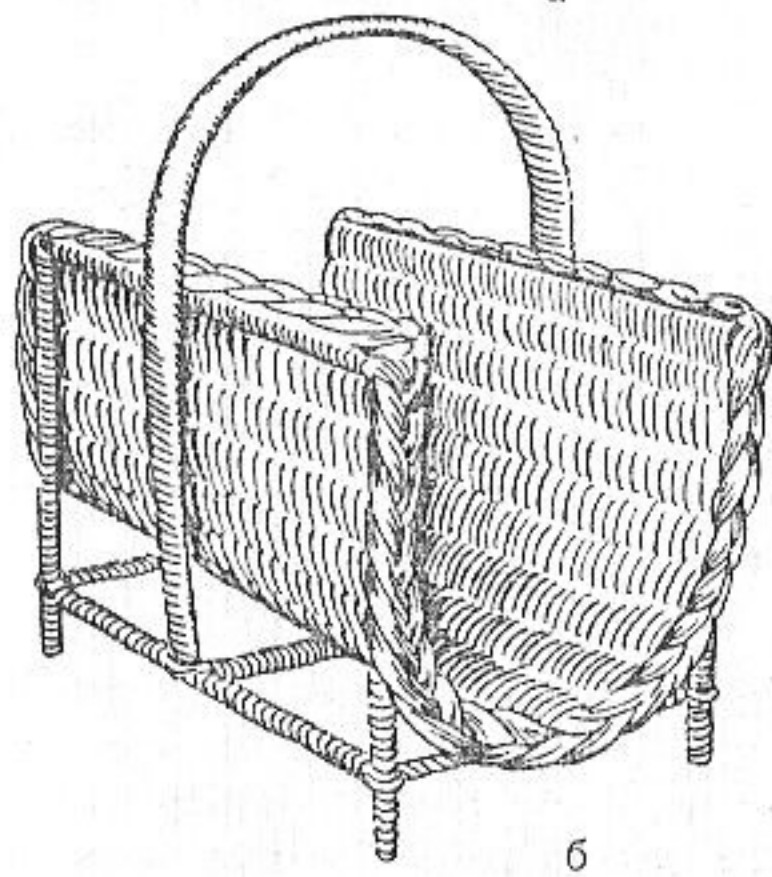

б

Рис. 89

Корзины для бумаг. Дно корзины изготавливают из доски или плетут из прутьев так же, как и дно обыкновенной корзины. Число стояков должно быть нечетным. Их крепят так же, как и в других корзинах. Если стенки готовят из ивовых лент, то используют простое плетение, если из прута — послойное. Заканчивают стенки веревочкой в три прута и загибкой в три-четыре пары прутьев.

В корзине с деревянным дном стояки укрепляют иначе. Из доски вырезают дно диаметром 18...22 см и кругом к его краю прибивают гвоздиками нечетное число стояков (рис. 90), которые и заплетают, как описано выше.

Готовые корзины для бумаг различной формы показаны на рисунке 91.

Велосипедные корзины (рис. 92). Готовят так же, как и полукруглые корзины, только с крышкой. Плетение крышки показано на рисунке 93.



Рис. 90



Рис. 91

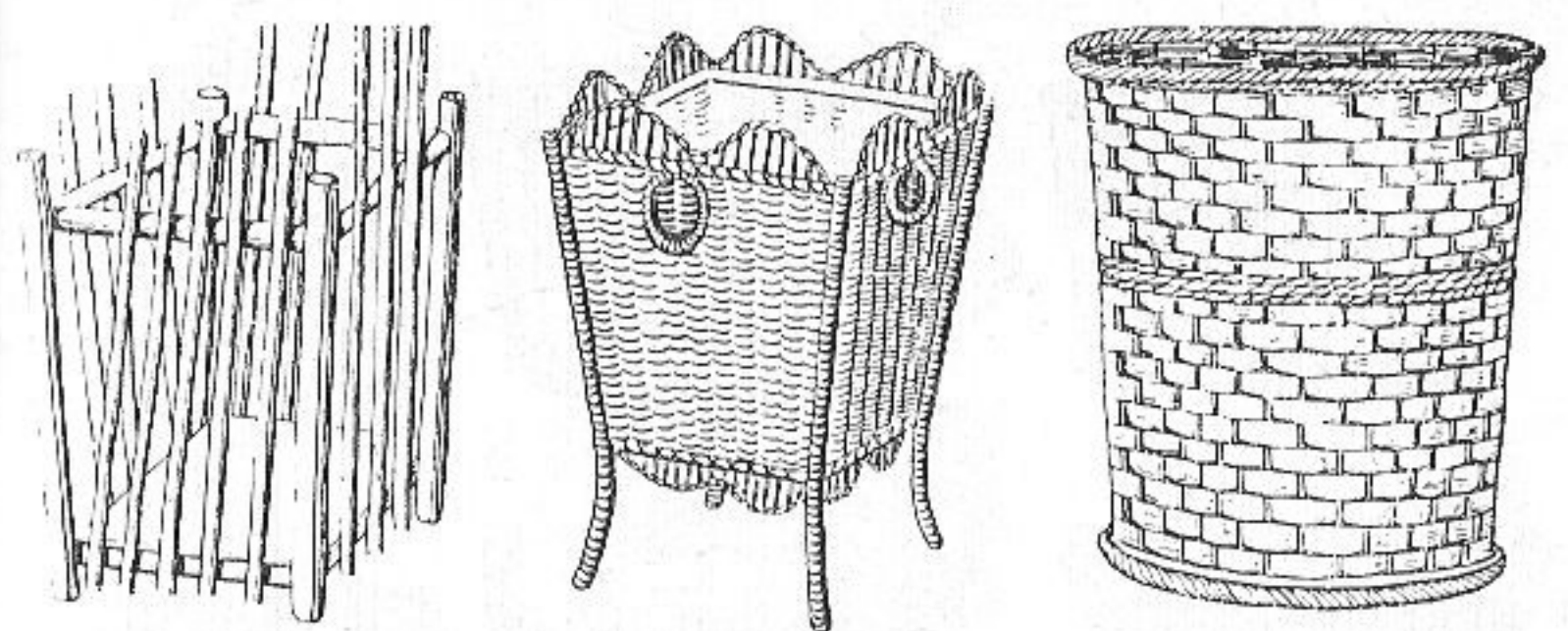

Корзинки для рукоделия. Размеры, вид и материалы для таких корзинок различны. Середину корзинок обшивают цветным шелком, сатином или другими тканями.

Плетение их не требует специальных рекомендаций. Имея достаточный навык в плетении различных корзин, можно сплести и корзинку для рукоделия.

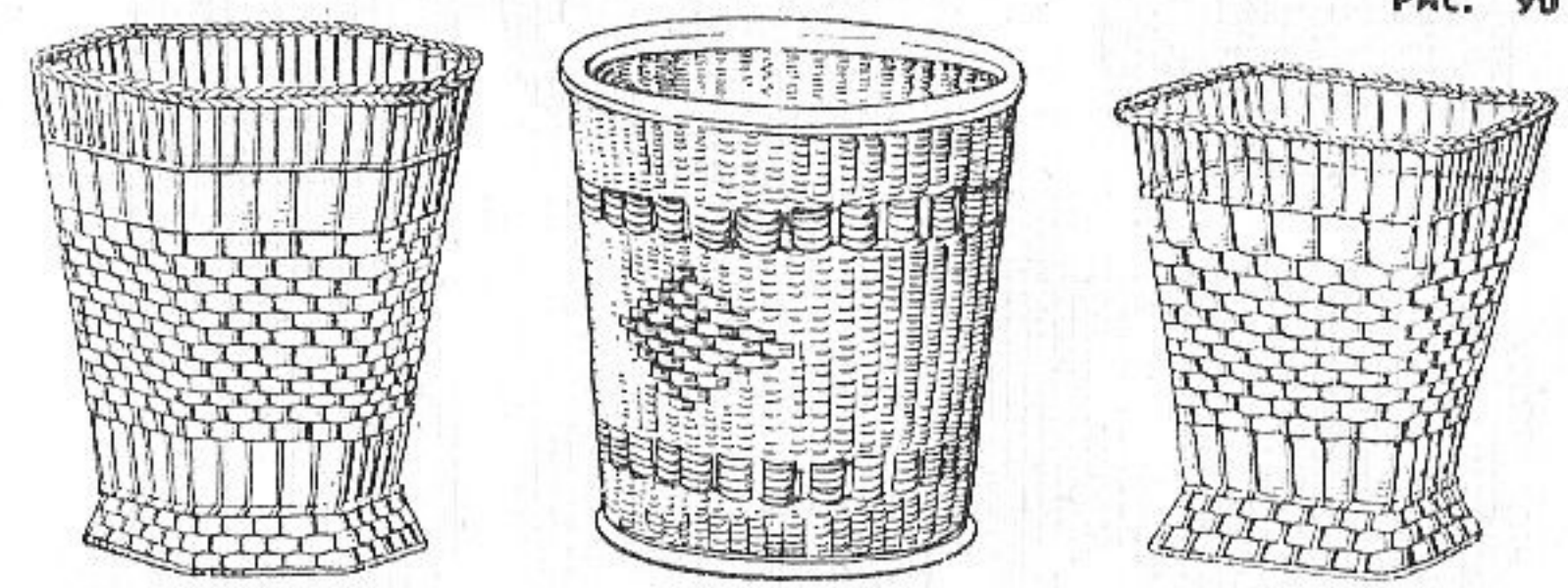
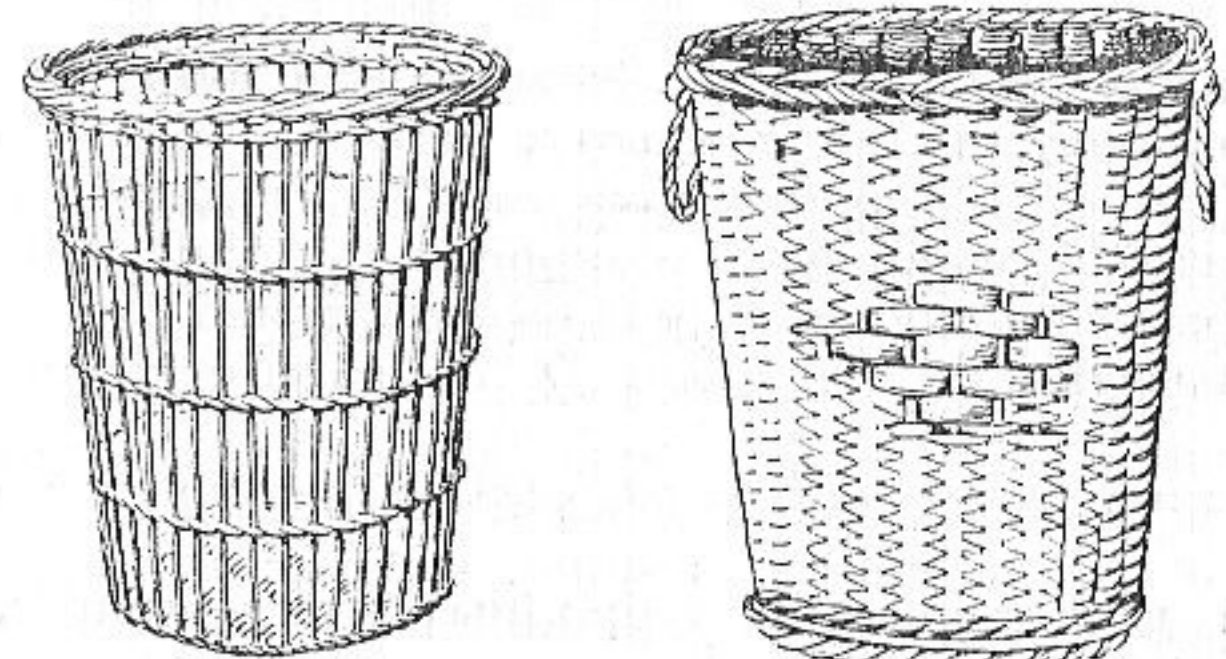
На рисунке 94 показано несколько изящных корзинок для рукоделия.

Особенно красивы корзинки, на крышках и стенках которых выплетены узоры из окрашенного материала.



Рис. 92

Рис. 93

Корзинки для ножей и вилок. Выполняют в виде специальных четырехугольных открытых корзинок с перегородками (рис. 95). Перегородки из тонких дощечек обвивают тонкой ивовой лентой и укрепляют гвоздиками. Размеры корзинок могут быть различные: длина 37 см, ширина 23, высота 6 см или длина 27 см, ширина 15, высота 6 см.

Изготовление таких корзинок особых указаний не требует.

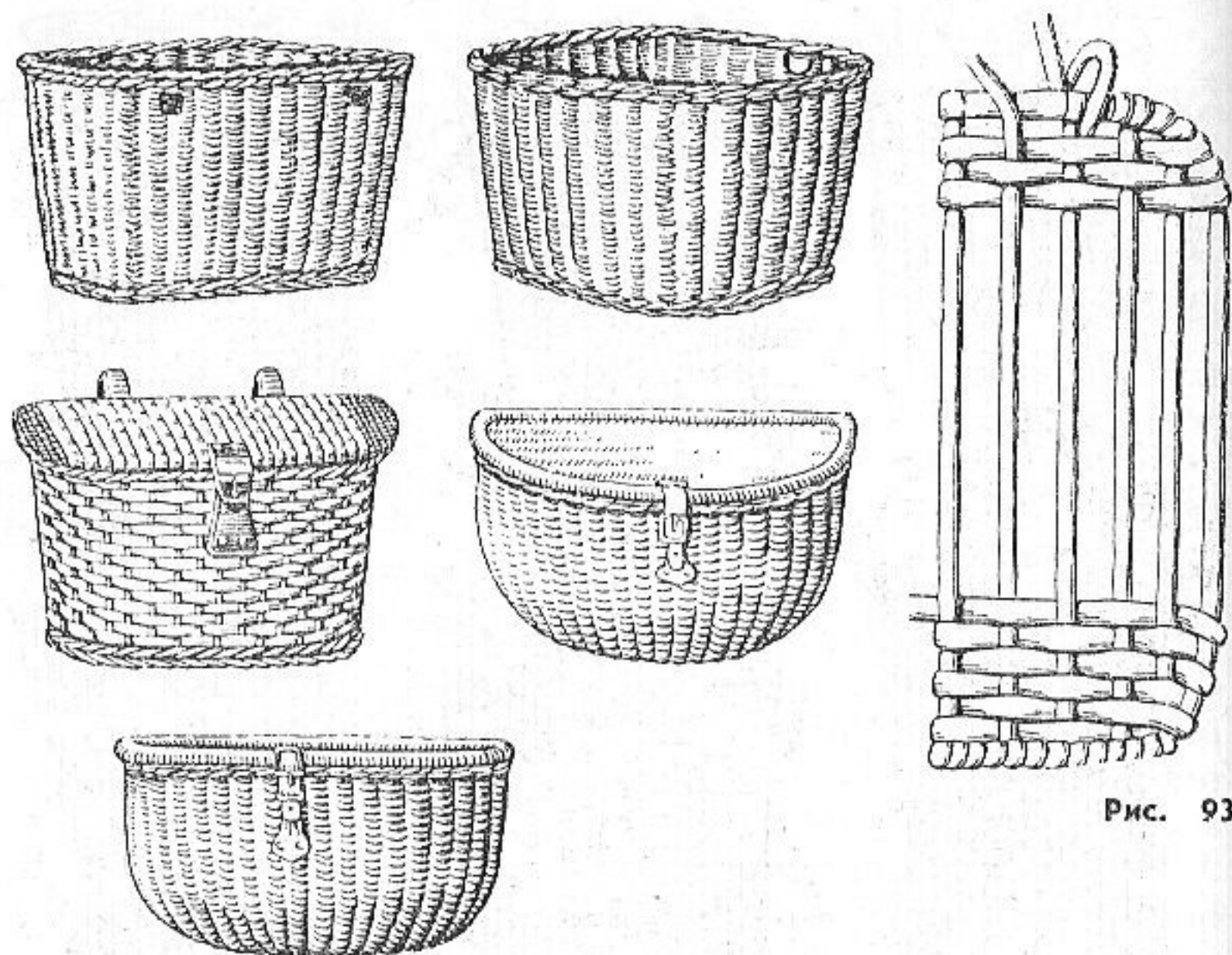
Корзинки для садовых и огородных инструментов. Предназначены для хранения различных огородных и садовых инструментов и приспособлений (рис. 96). Плетение корзинок не требует специального описания.

Плетеные тарелки для хлеба и фруктов (рис. 97). Плетут из ивовых прутьев или суженных ивовых лент на шмоле.

Дно тарелки начинают плести так же, как и дно круглой корзины, только из тонких прутьев. Расставляют и разводят стояки дна. Как только начинают плетение, вставляют еще один стояк. Количество стояков должно



Рис. 94

быть нечетным (рис. 98). Законченное дно оплетают вершинными концами прутьев. После этого берут прут потолще, расщепляют пополам, обстругивают (он должен быть толще, чем ивовые ленты), прикладывают к краям дна и привязывают (рис. 99). Вставляют нечетное количество боковых стояков. К стоякам с наружной стороны прикладывают другой расщепленный прут и обматывают ивовой лентой. Оплетают стояки тонкими ивовыми лентами простым ажурным плетением. Когда стенка достигнет желаемой высоты, вновь обматывают ее лентой. Соединяют концы ленты. Заканчивают корзину и срезают оставшиеся концы стояков (рис. 100, а, б, в).

Корзинки для цветов. Плетут из прутьев или делают из дощечек. Форма корзинок самая разнообразная, плетение ажурное или простое. Красят корзинки масляной или анилиновой краской, при желании покрывают лаком (рис. 101).

Плетеные шкапулки. Делают из дощечек и оплетают ивовыми лентами, украшают орнаментом (рис. 102).

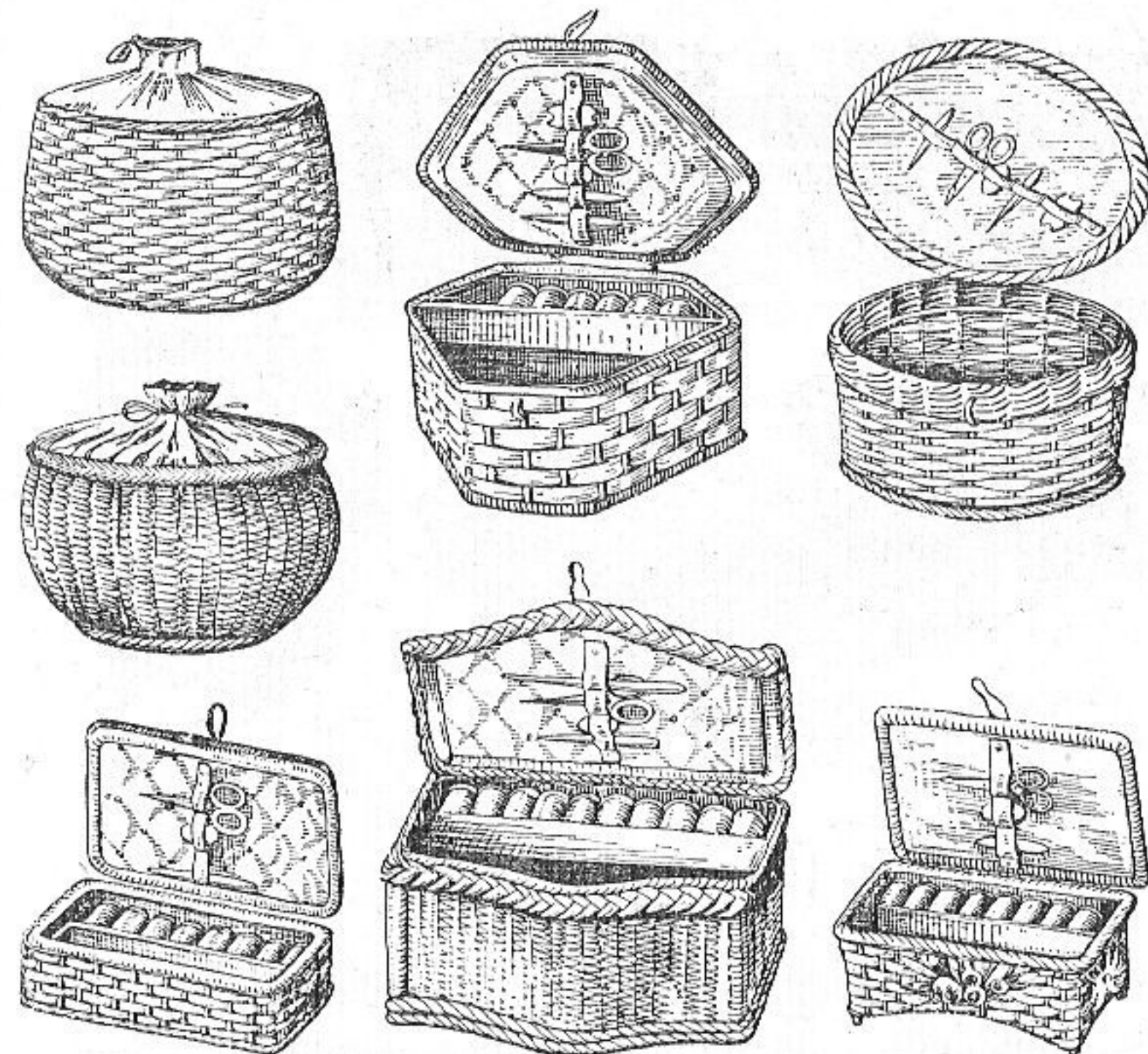

Рис. 95



Рис. 96

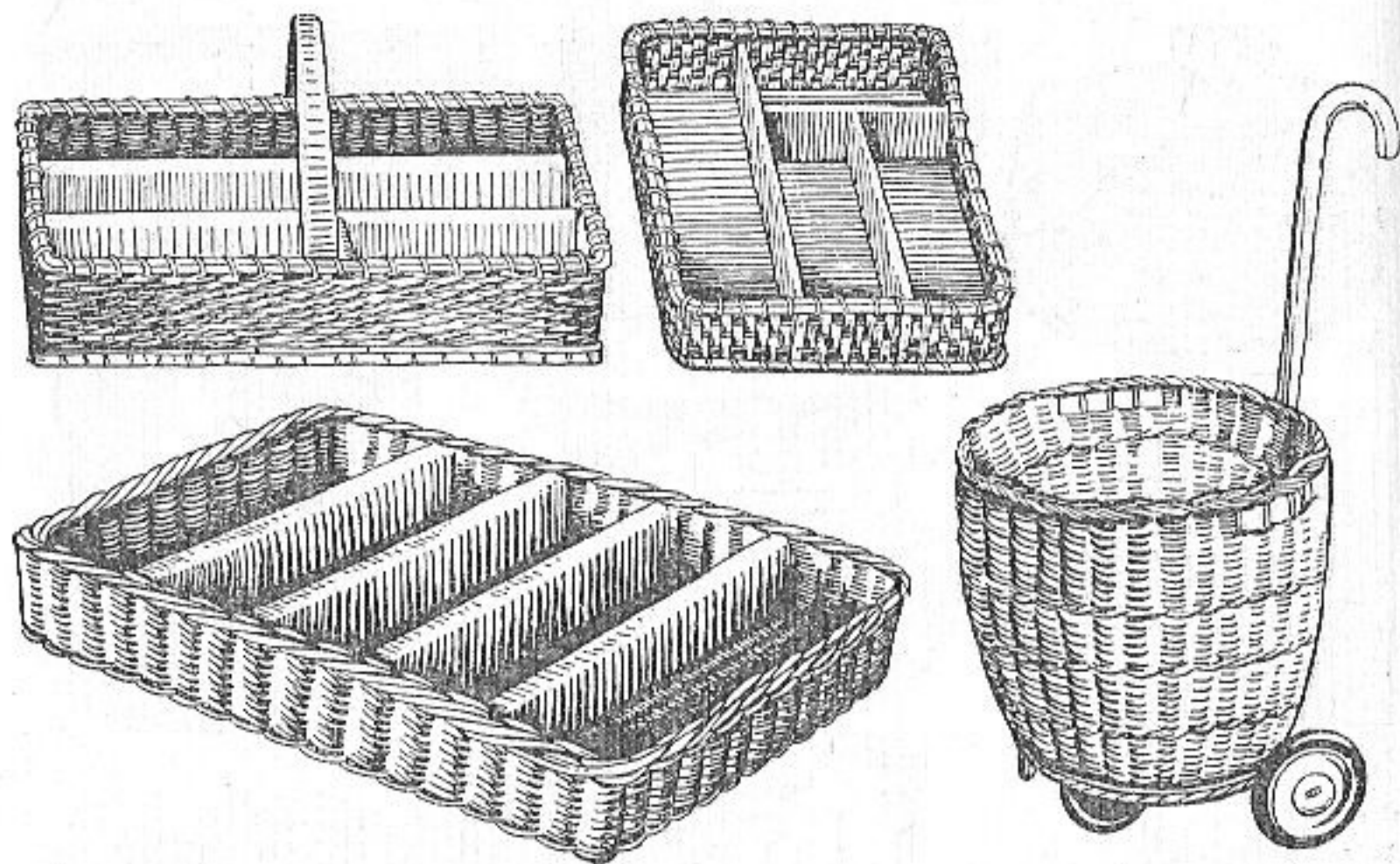

Рис. 97

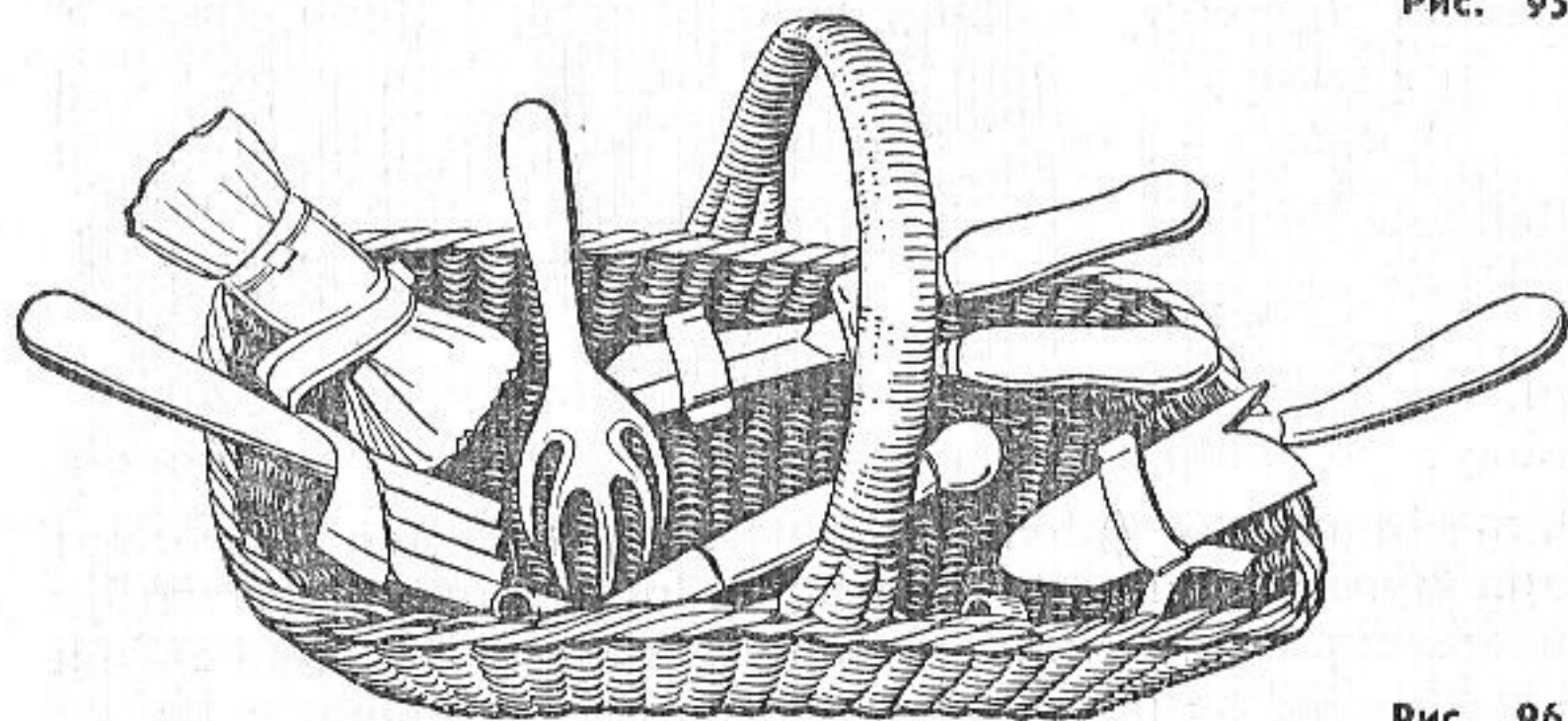

Рис. 98

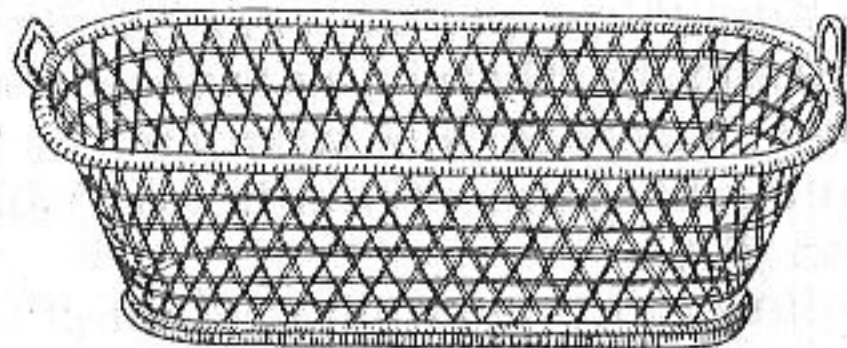
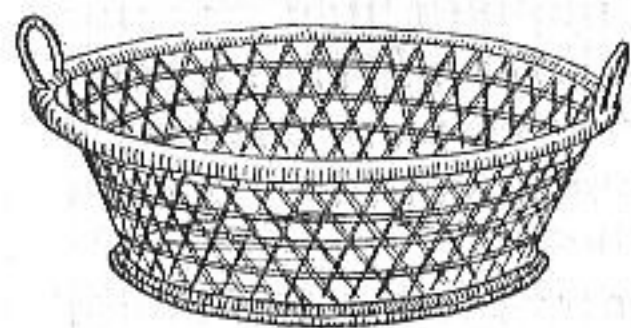
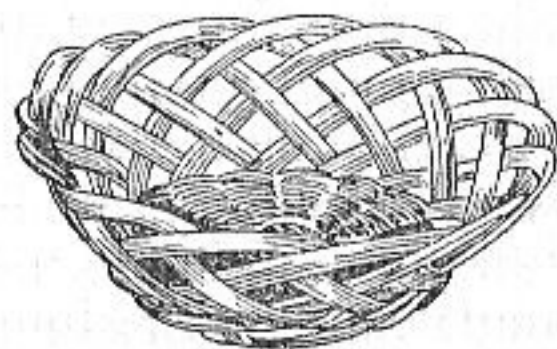
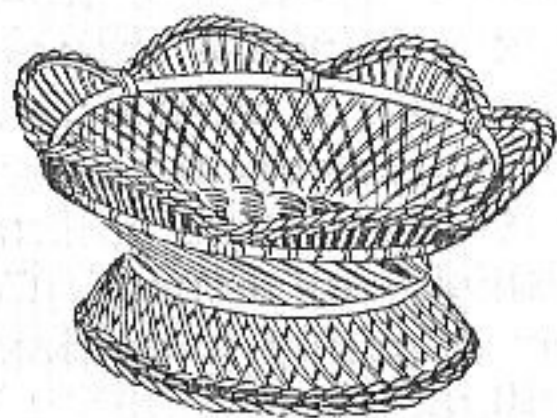

а

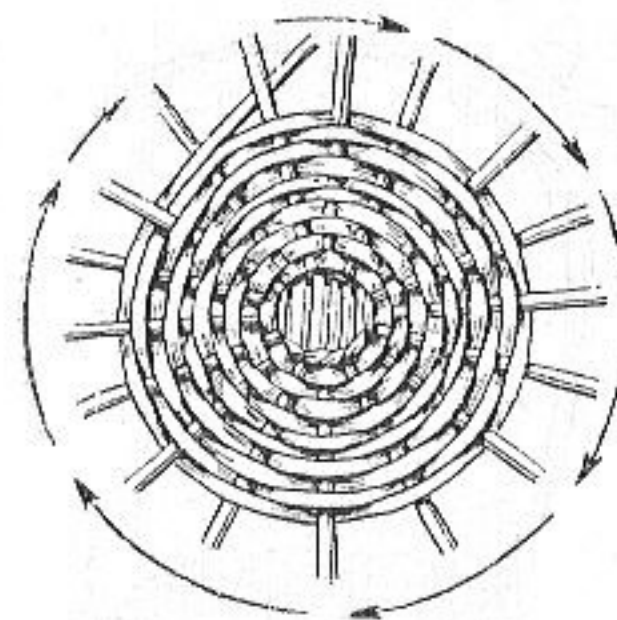
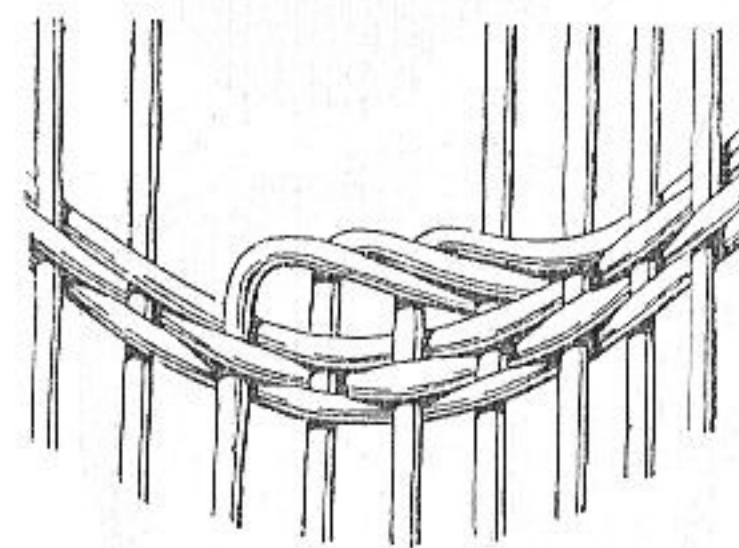
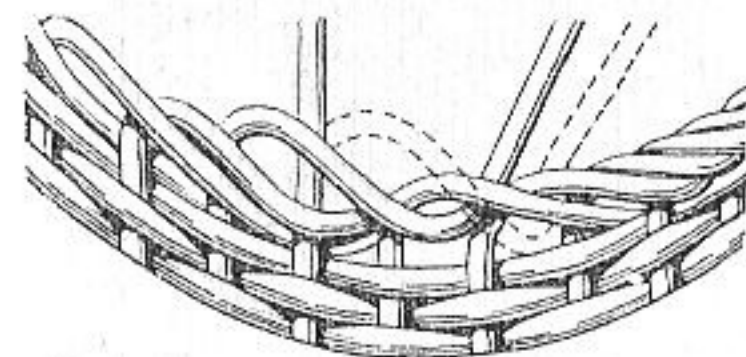

б

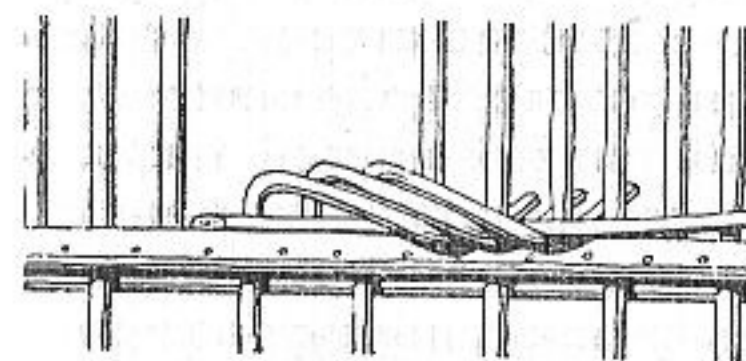

в

Рис. 100

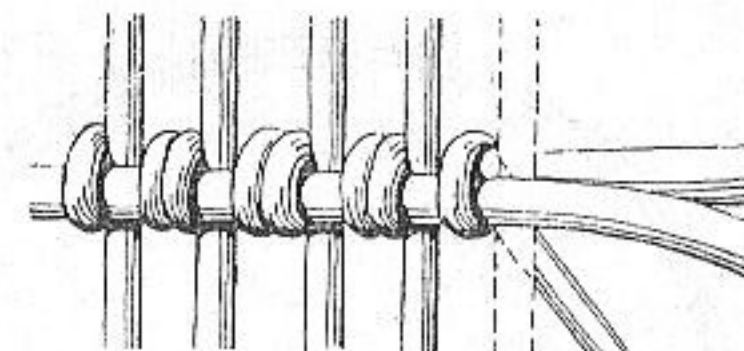

а

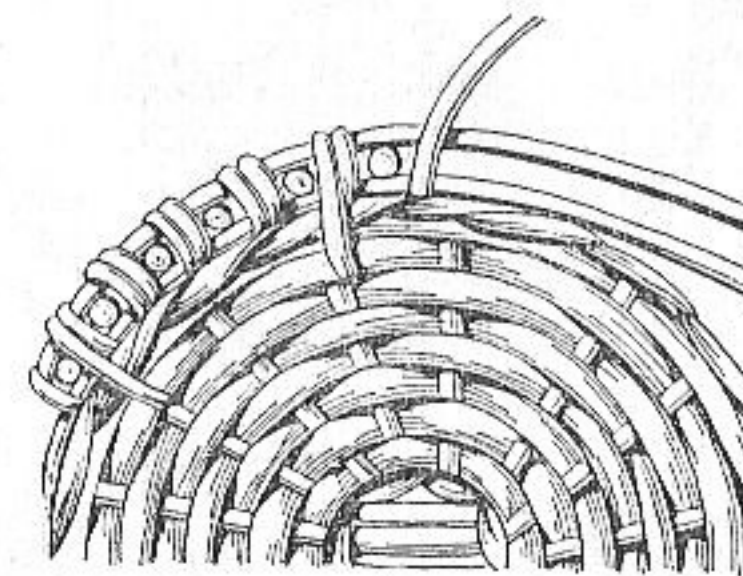

б

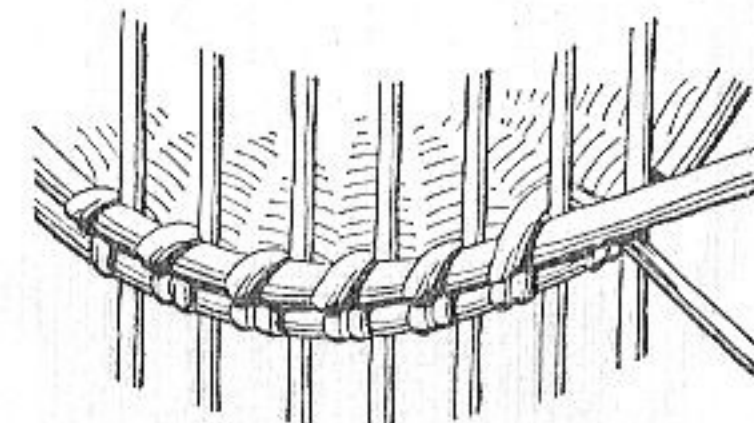

в

Рис. 99

Плетеные подносы. Изготавливают из ивовых прутьев различных форм и размеров (рис. 103).

Корзинки-сумки. Круглые корзинки-сумки плетут так же, как и круглые корзины. Для плетения овальных корзинок готовят толстые ивовые ленты, суживают на шмоле и режут ножницами на куски требуемой длины.

Плетут на форме, вдоль которой кладут пять-шесть ивовых лент, которыми оплетают стенки и дно. Эти ленты должны быть на 5 см длиннее формы. Поперек лент кладут стояки и временно прибивают гвоздиками через



Рис. 101

прут (рис. 104). Кладут таким образом, чтобы один находился сверху. Начинают плетение с обеих сторон формы двумя лентами. Когда дно будет готово, добавляют еще один стояк. Стенки плетут одной ивовой лентой так, как показано на рисунке 104. Если концы корзинки редкие, добавляют дополнительные стояки.

Дойдя до верха формы, ее вынимают, делают из прута обруч и вставляют в середину корзинки, а другой обруч прибивают сверху гвоздиками. Срезают возле обруча каждый пятый или шестой стояк, остальные обстругивают, загибают и обматывают лентой (рис. 105). Ручку и крышку выполняют из синтетического материала.

Образцы готовых корзиночек-сумок показаны на рисунке 106.

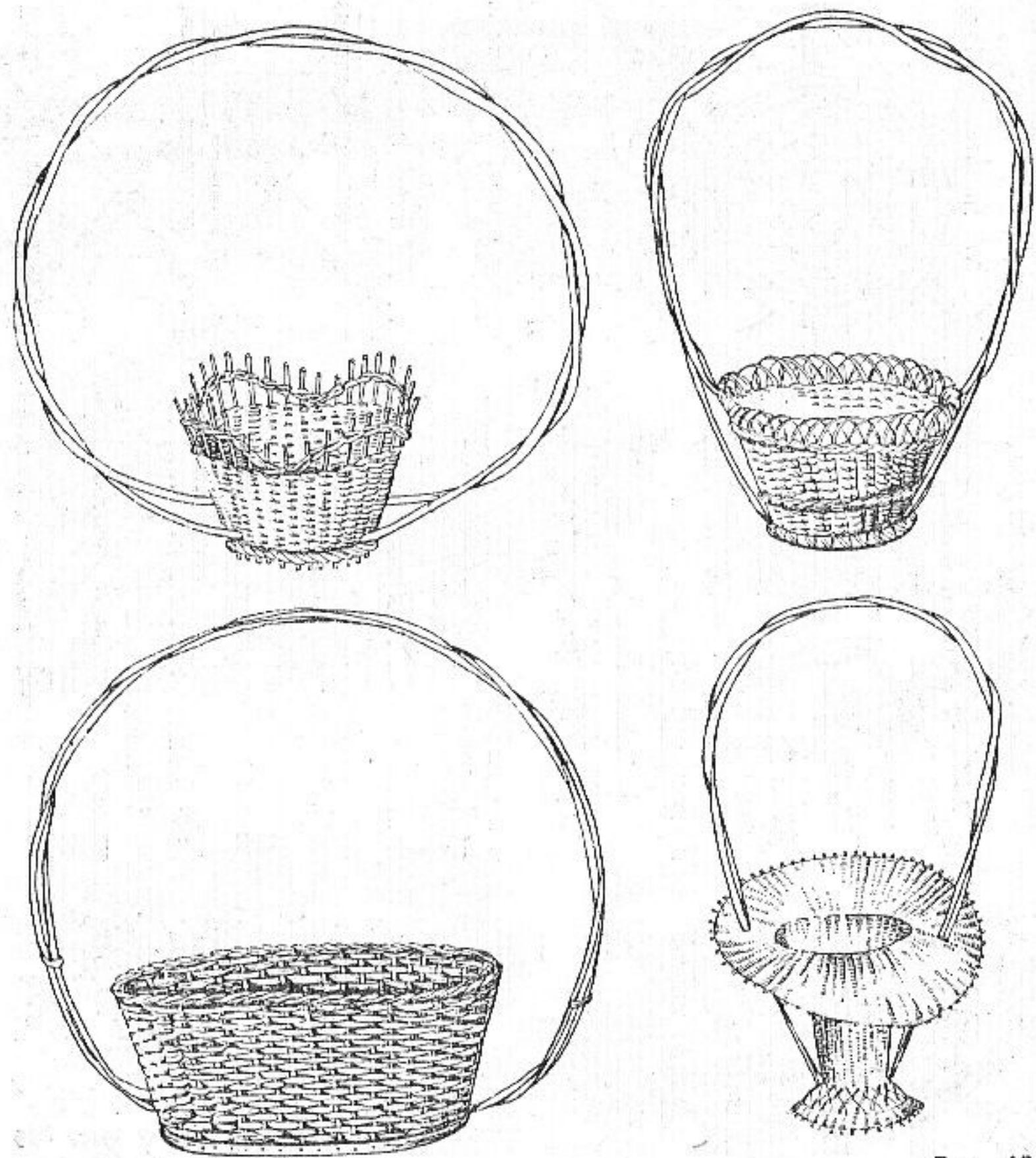
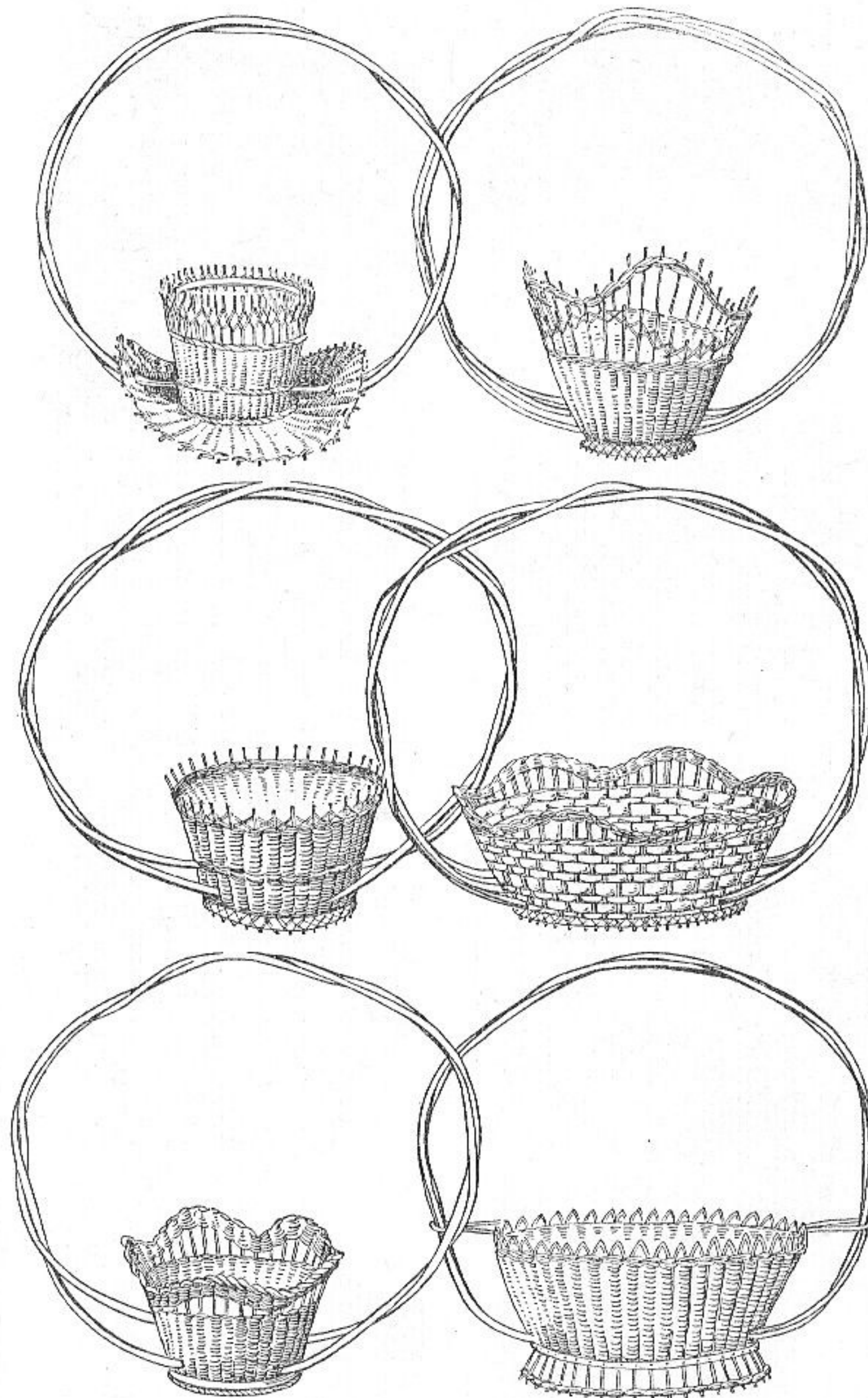



Рис. 102



Рис. 103



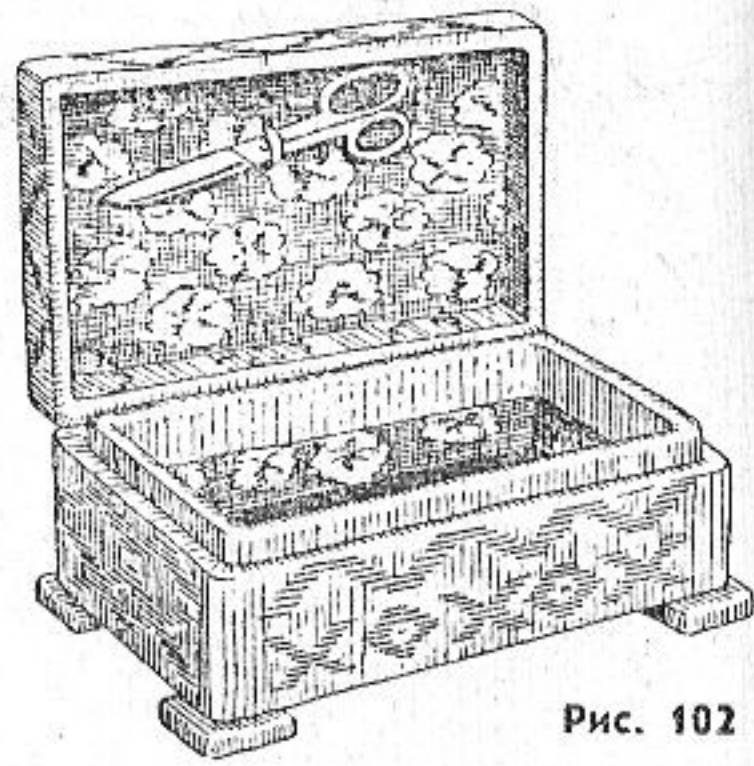
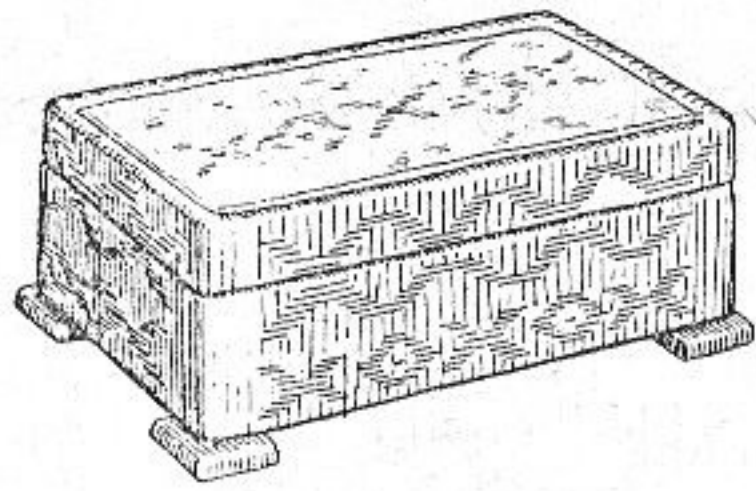

Рис. 104

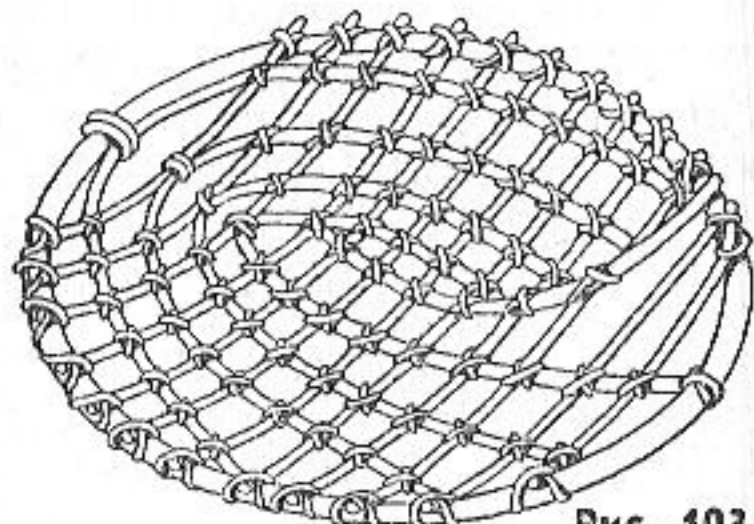
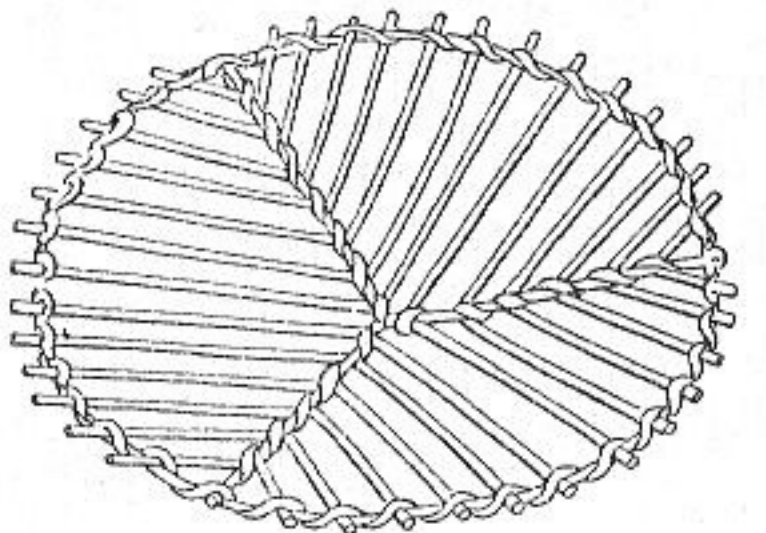
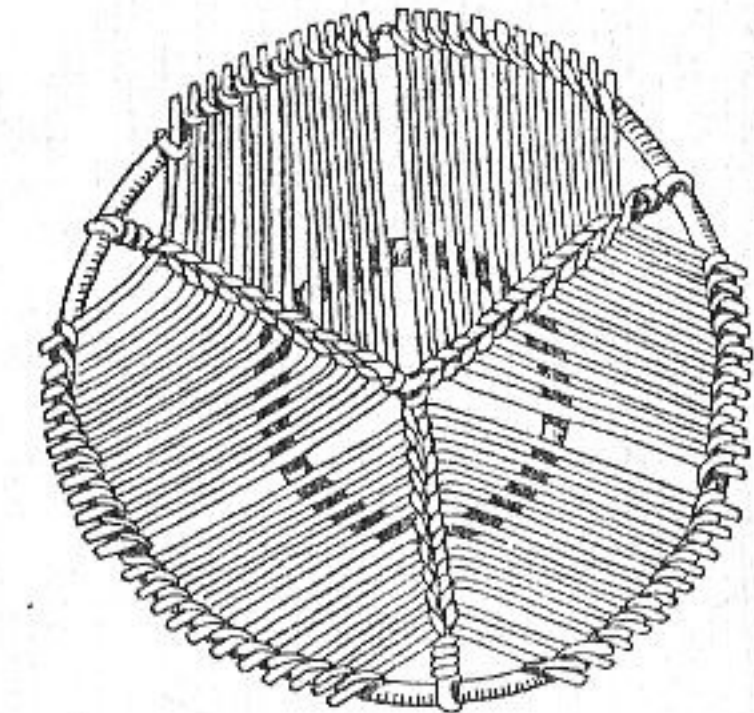
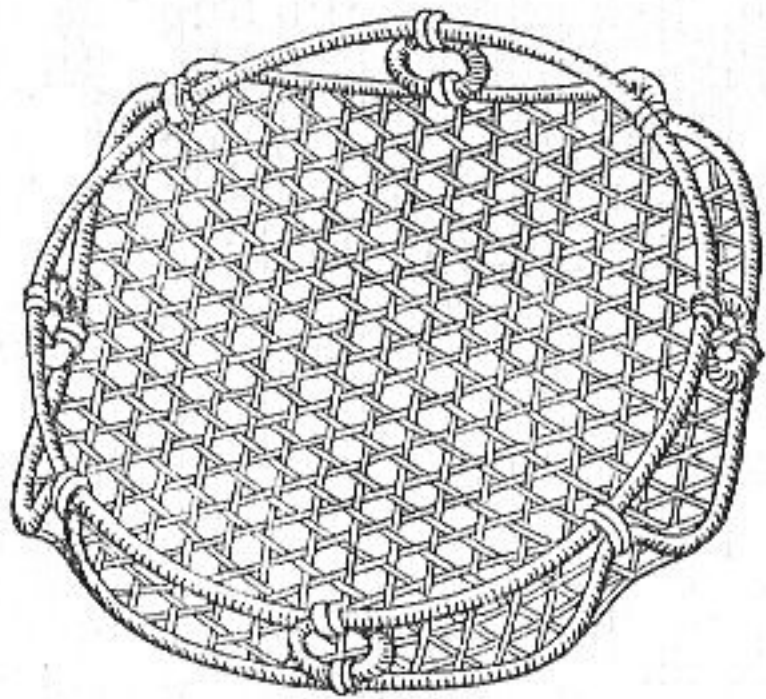
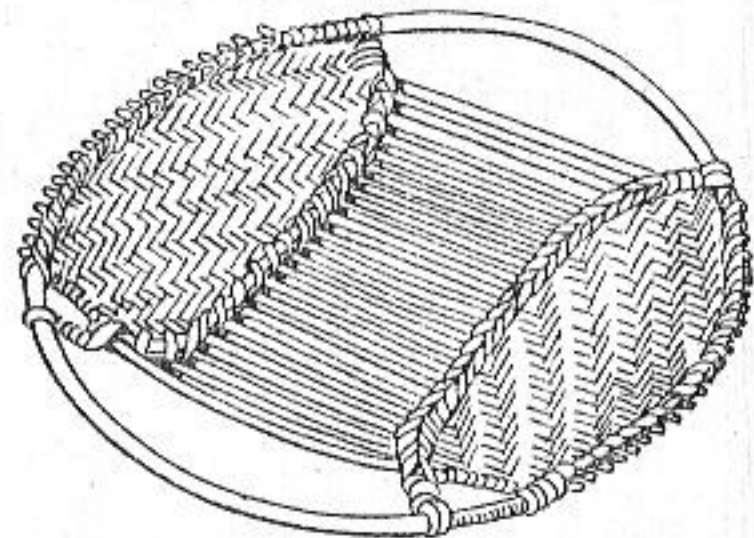
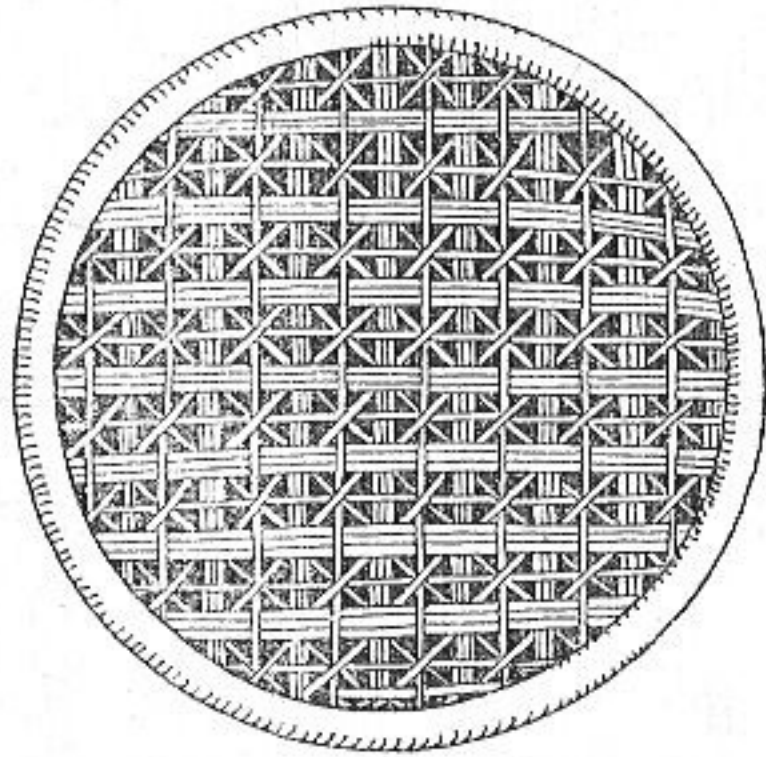
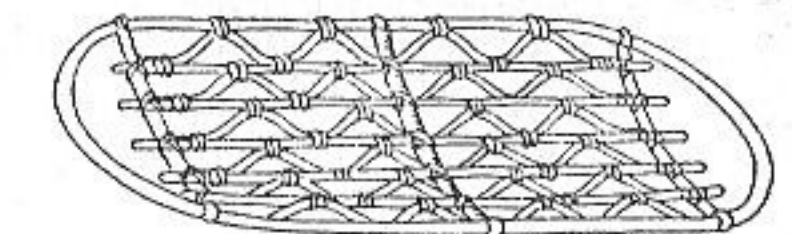
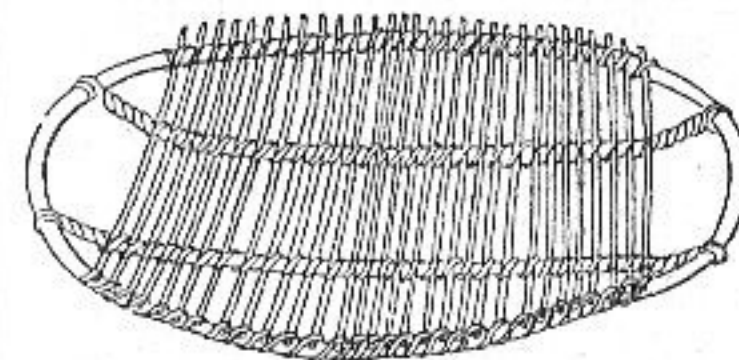
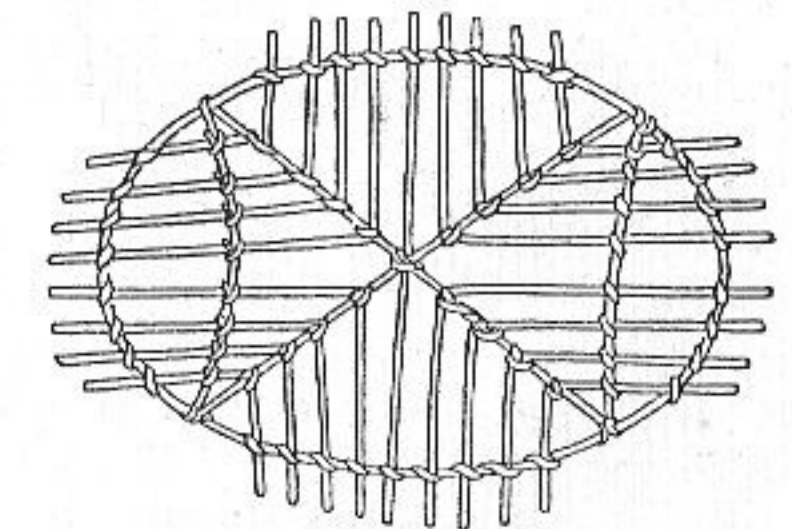
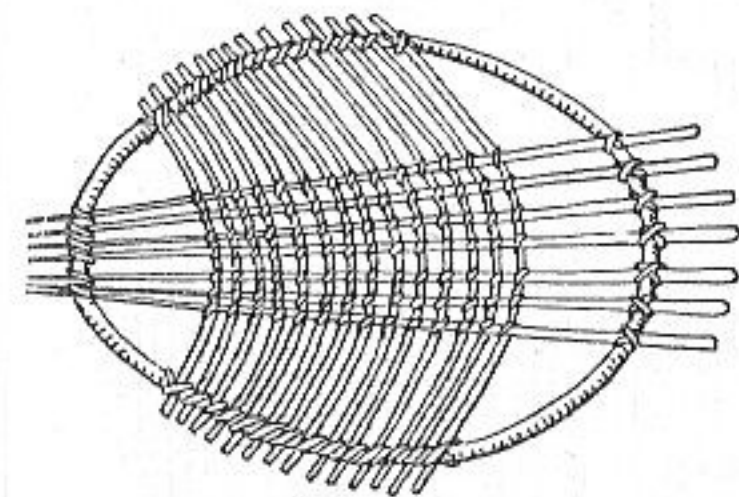
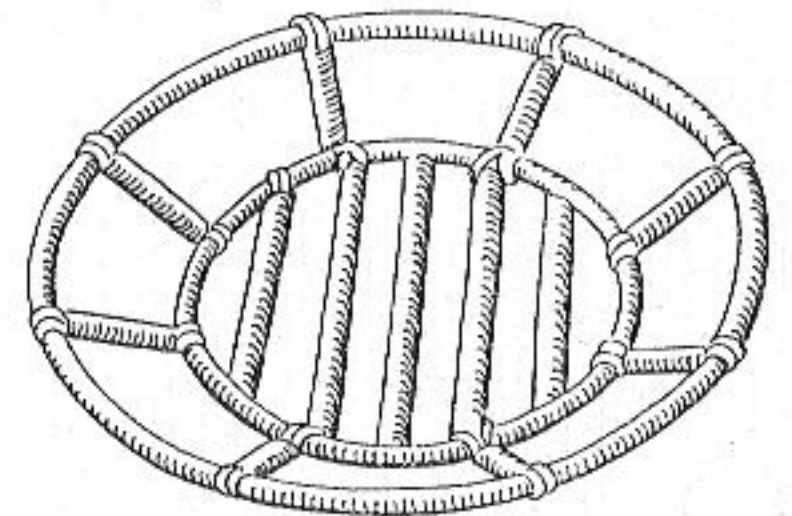
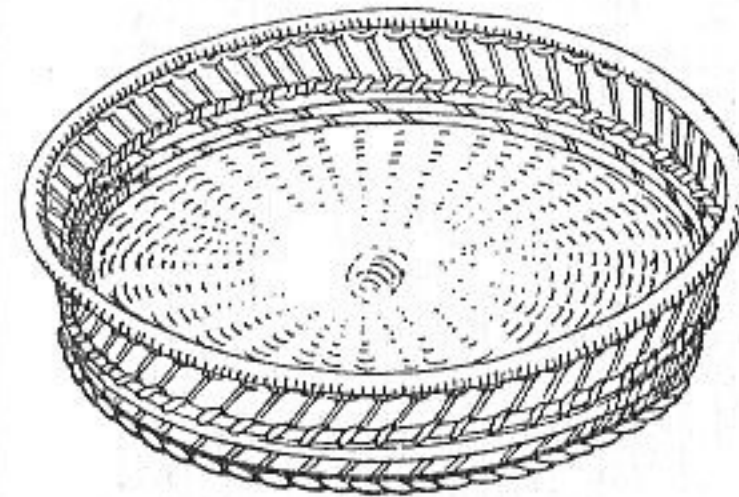
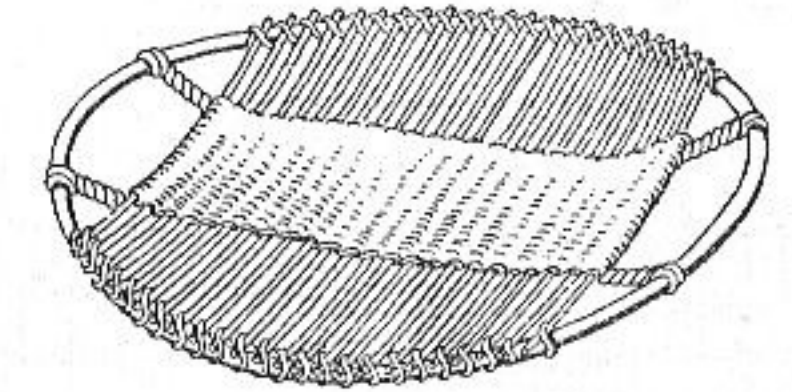
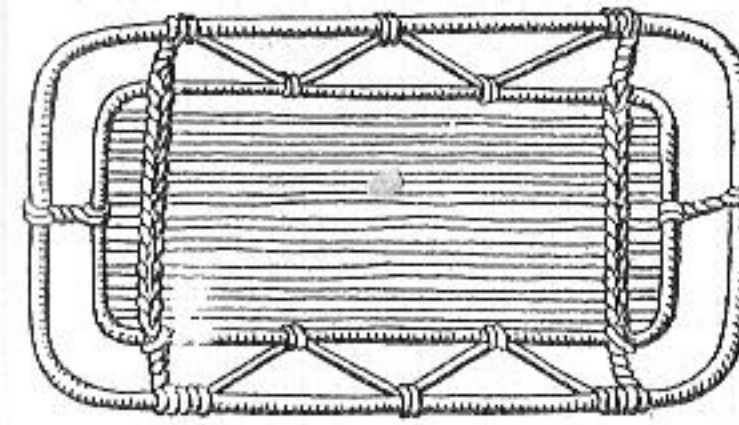
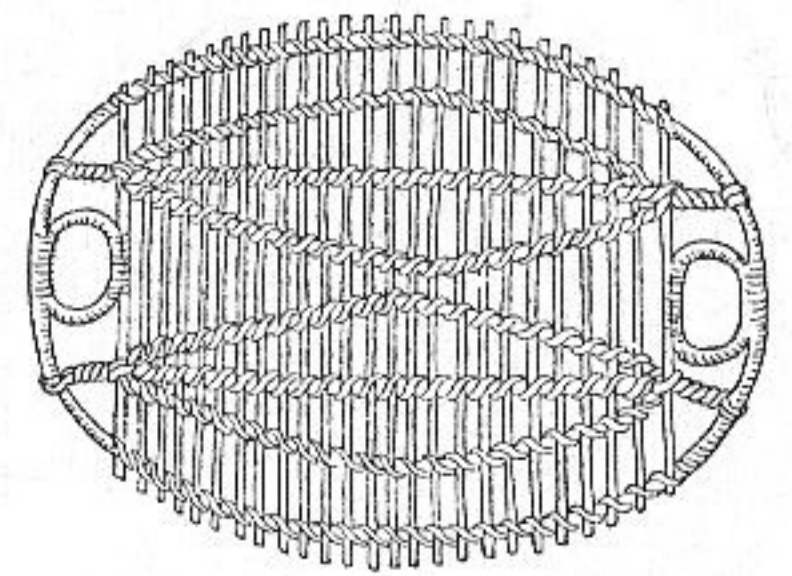
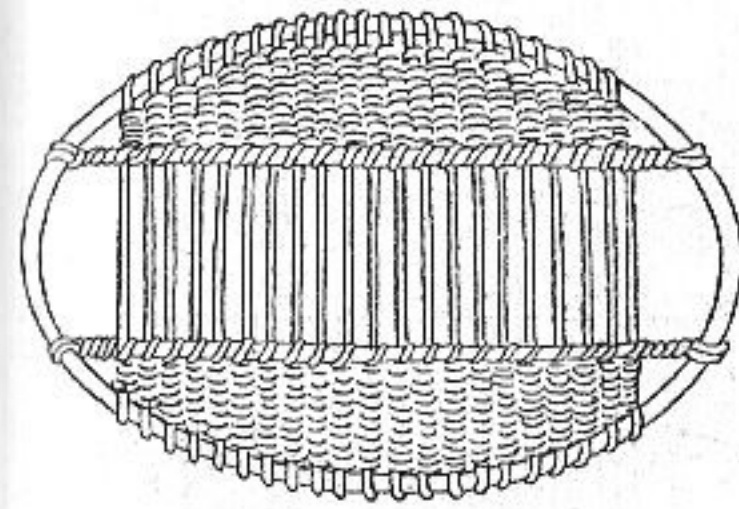

Рис. 105

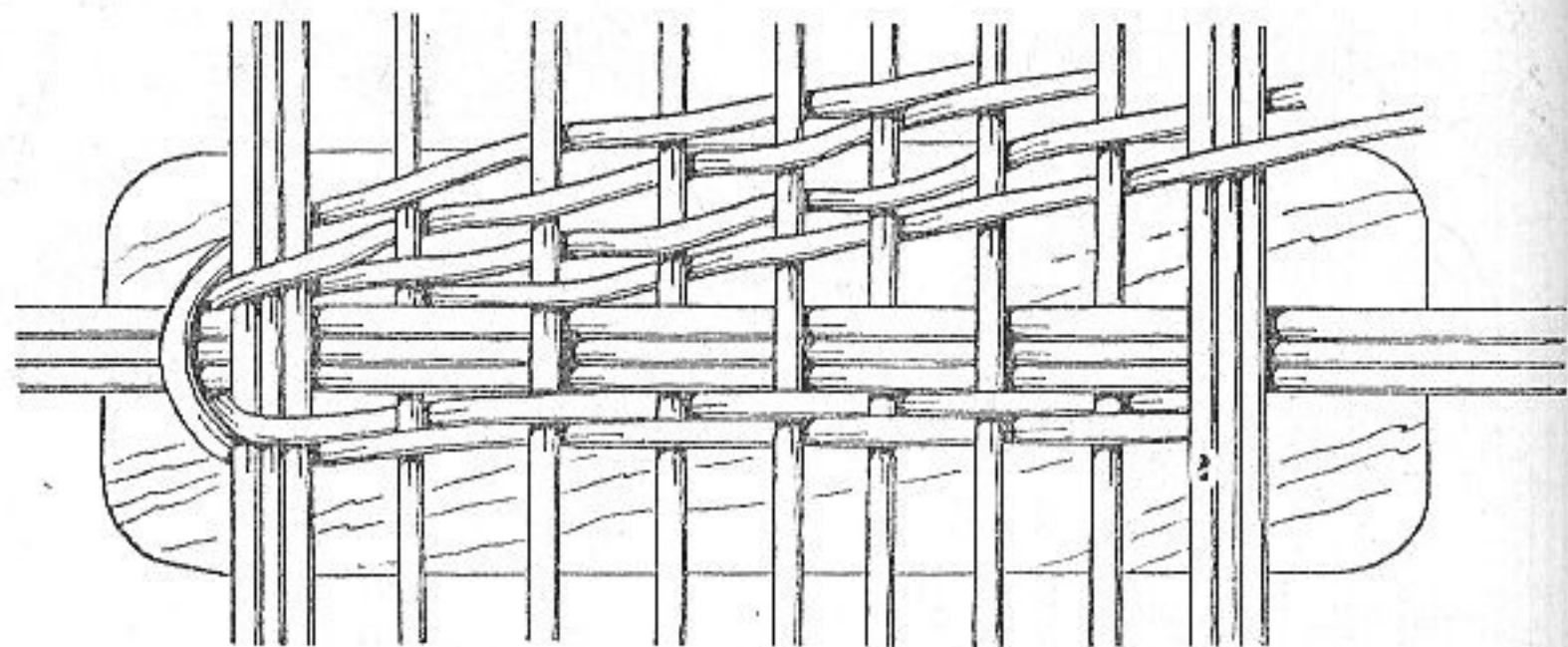

Рис. 106

ПЛЕТЕНАЯ МЕБЕЛЬ

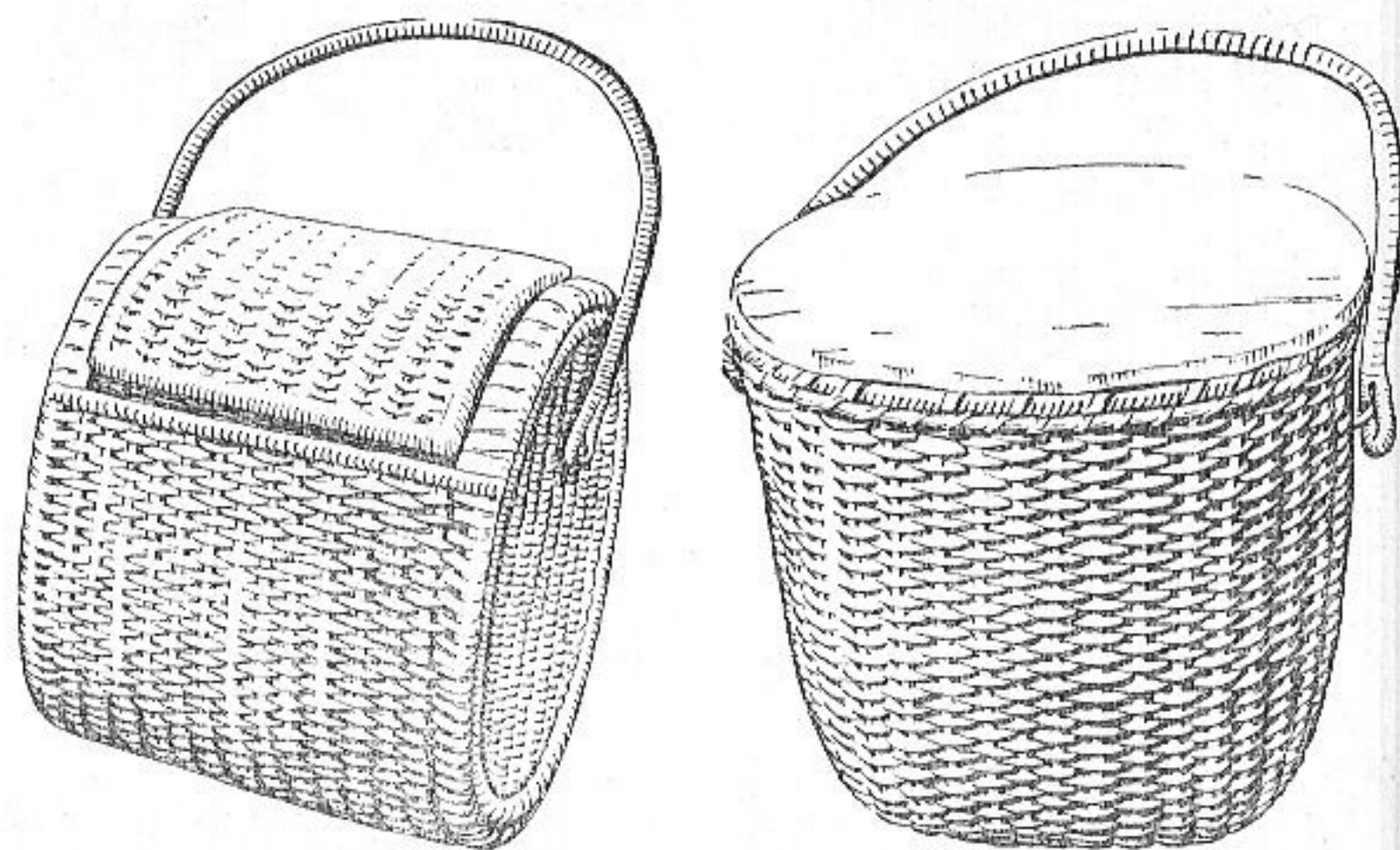
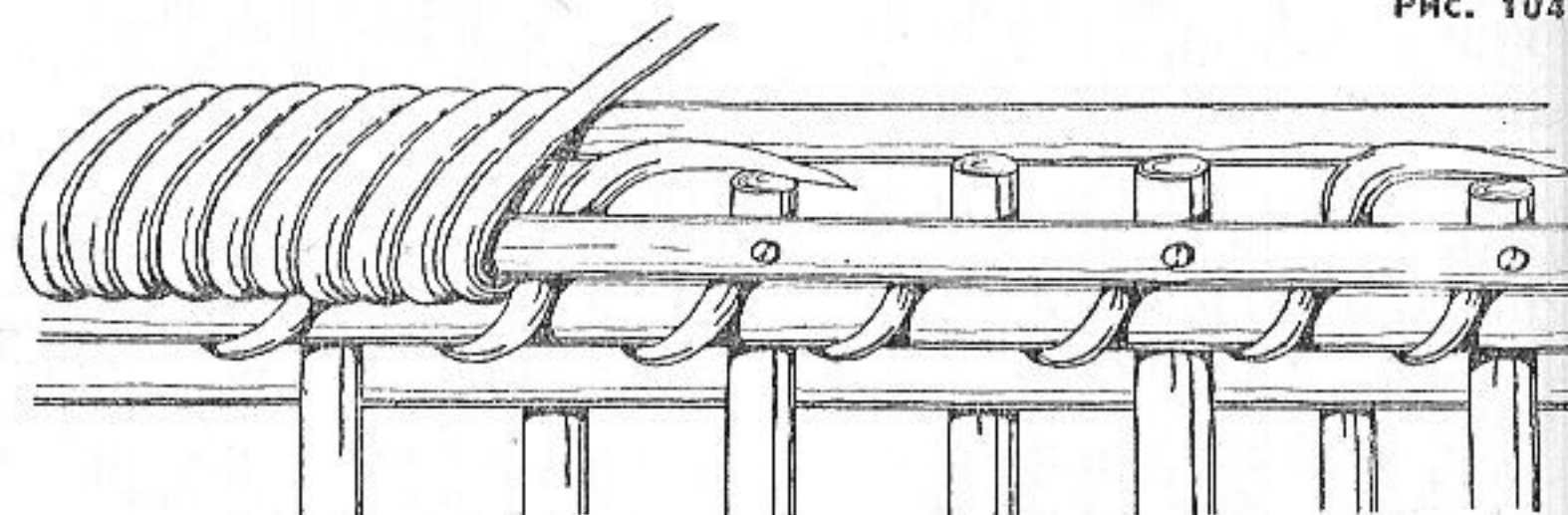
Недорогая, прочная и изящная плетеная мебель очень удобна в быту, клубах, детских домах, яслях, домах отдыха и других общественных учреждениях.

Простые кресла. Вначале из ивовых палок готовят каркас кресла. Неровные палки выравнивают жамкой, которой выполняют и все необходимые загибки (рис. 107).

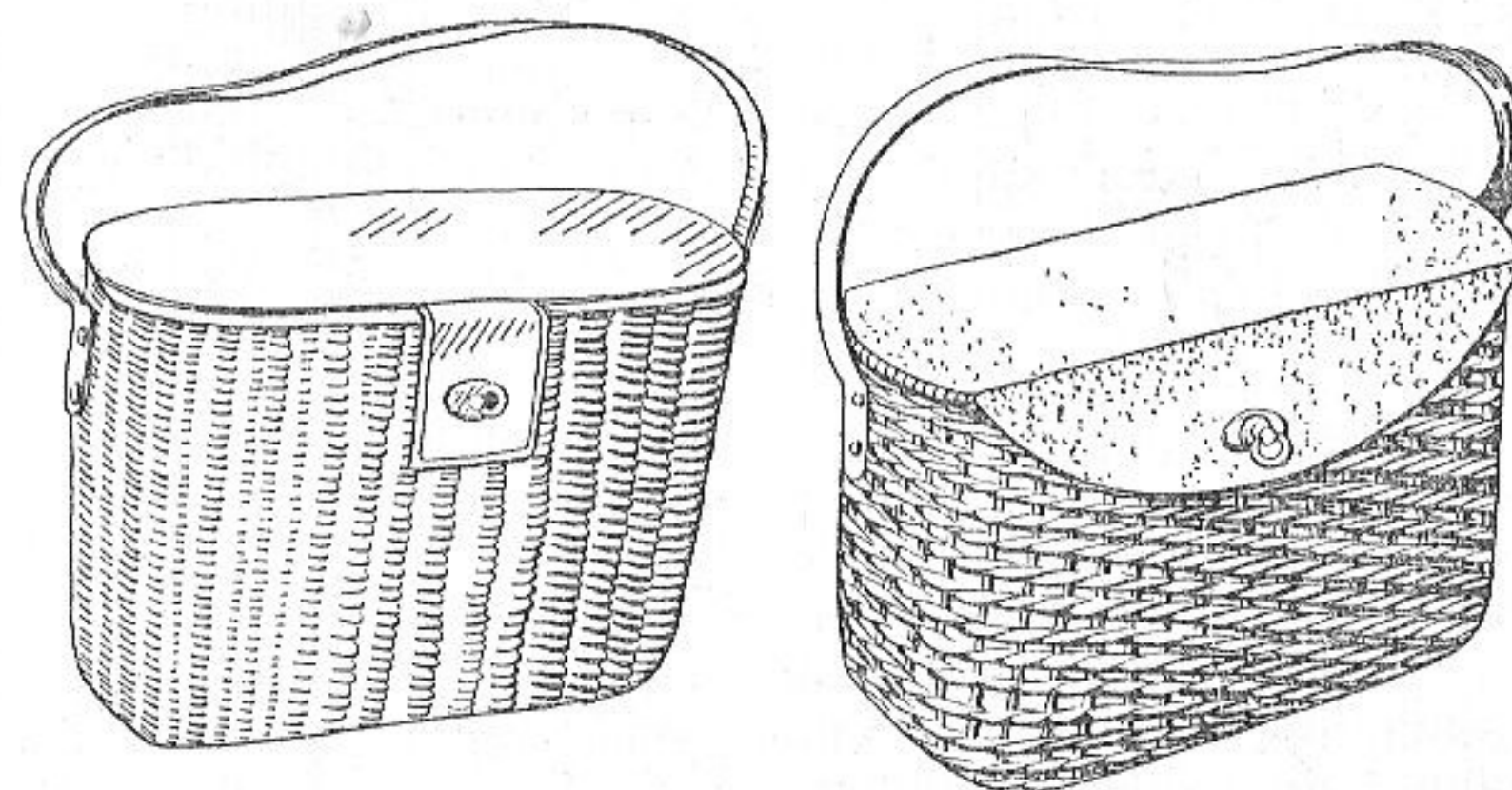
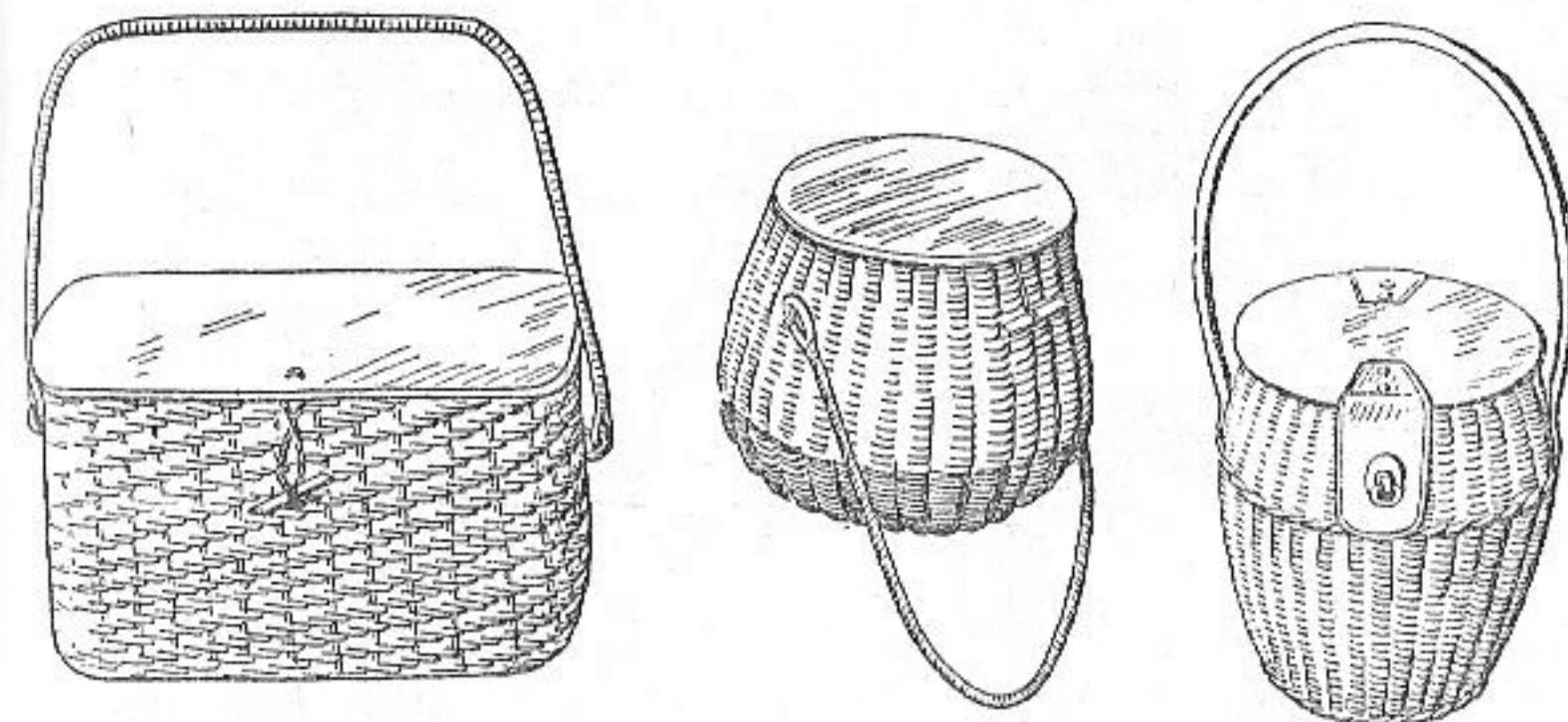
На выровненной палке отмечают расстояние, равное 48 см, и жамкой под прямым углом загибают ее концы (рис. 108). Согнутые концы длиной 12 см срезают сверху

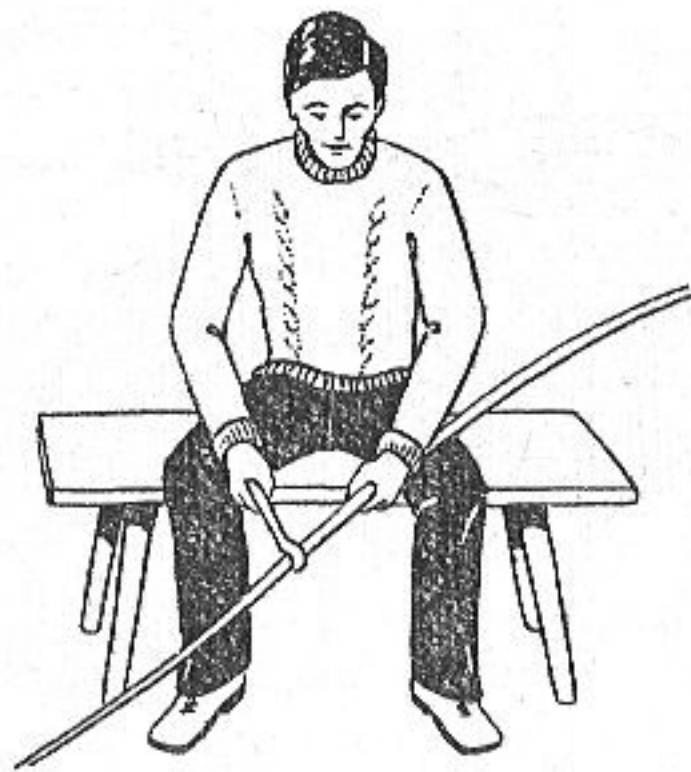

a

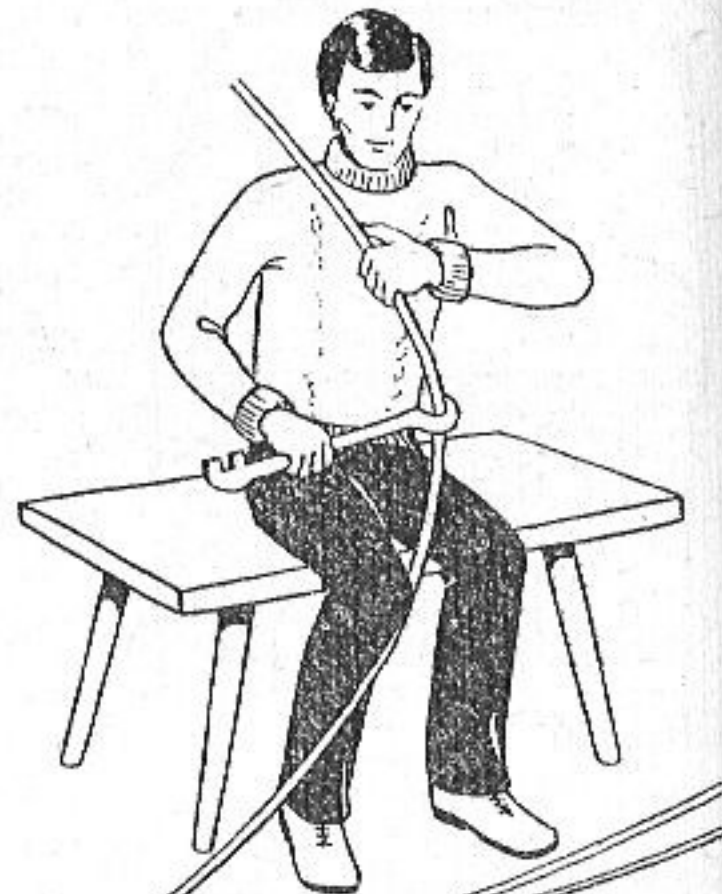

б

Рис. 107



Рис. 108



Рис. 109

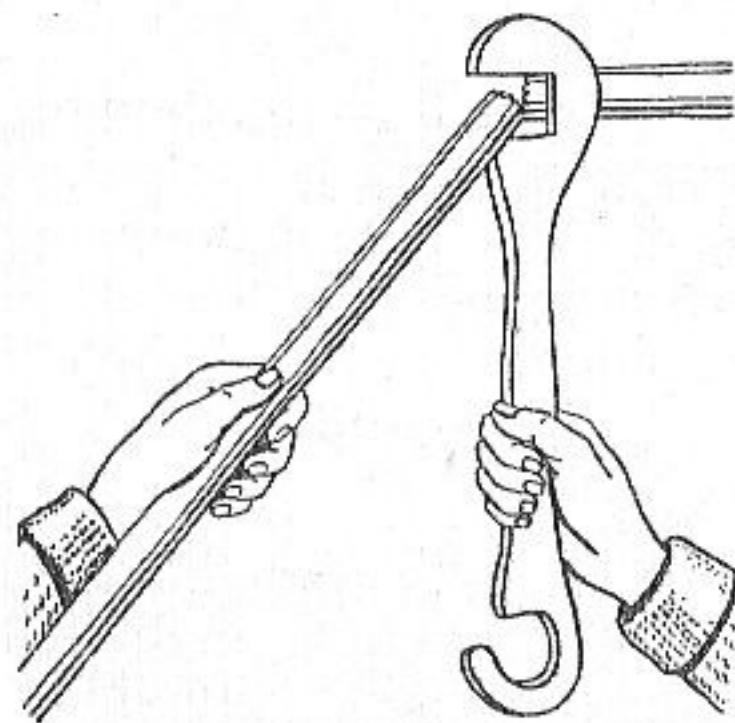

Рис. 110

наискосок и получают переднюю часть рамы сиденья кресла (рис. 109). Вторую палку длиной 120 см сгибают в дугу по длине первой палки, углы закрепляют. Таким образом получают заднюю часть рамки сиденья (рис. 110). Концы ручек срезают с нижней стороны наискосок и сбивают с передней частью (рис. 111). Получается рама сиденья, к которой снизу на расстоянии 18 см от передней части прибивают выгнутую палку (рис. 112).

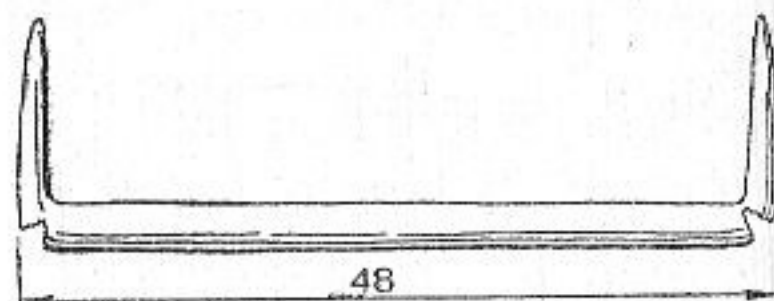
От двух палок отрезают куски длиной 63 см. Отмерив на каждой палке расстояние 34,5 см от комля, делают до середины толщины палок вырезы такой величины,

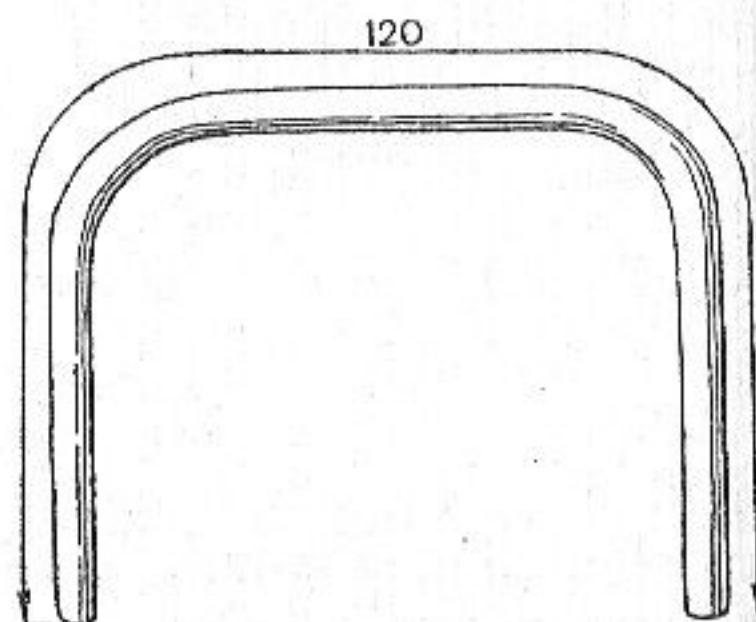

Рис. 111



Рис. 113

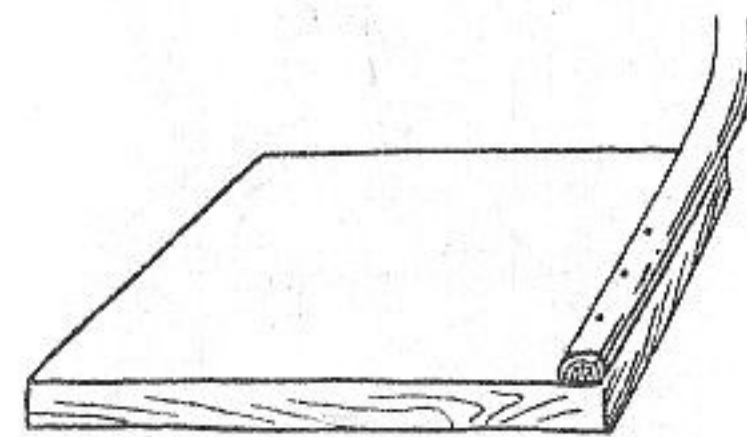

Рис. 112

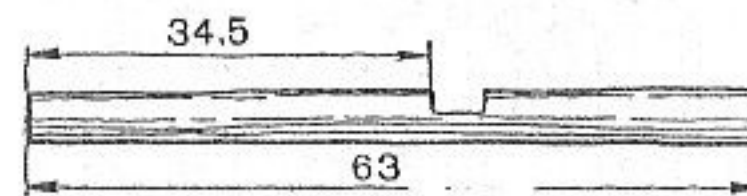

Рис. 115

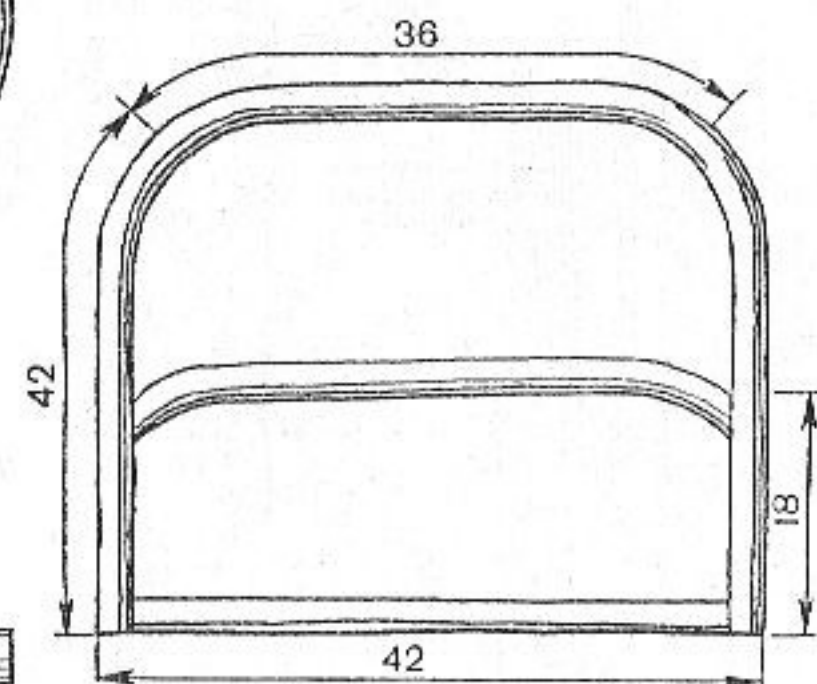

Рис. 114



Рис. 116

чтобы в них могла войти другая палка (рис. 113). Сложив палки вырезами, получают крестовину, которую сбивают гвоздями и заплетают «звездой» (рис. 114).

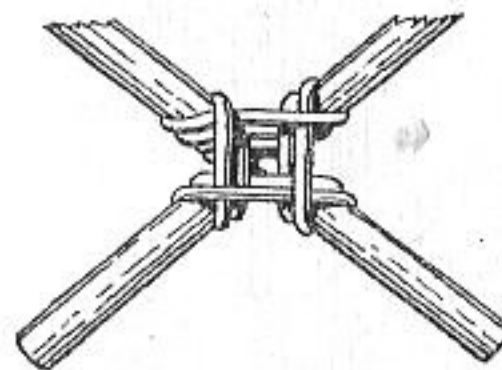
Из ивовых палок делают ножки кресла: передние длиной 68 см, задние длиной 45 см (рис. 115). Передние ножки прибивают к передним углам рамы сиденья гвоздями с внутренней стороны рамы на высоте 45 см, а задние ножки — к раме сиденья. К ножкам на высоте 15 см от пола прибивают крестовину: длинные концы

ножкам, короткие — к задним (гвоздями в торец). Прибитые передние ножки раздвигают так, чтобы внизу они были на 2...3 см шире, чем у рамы. Чтобы передние ножки всегда сохраняли это расстояние, к ним прибивают палочку, которую позже снимают.

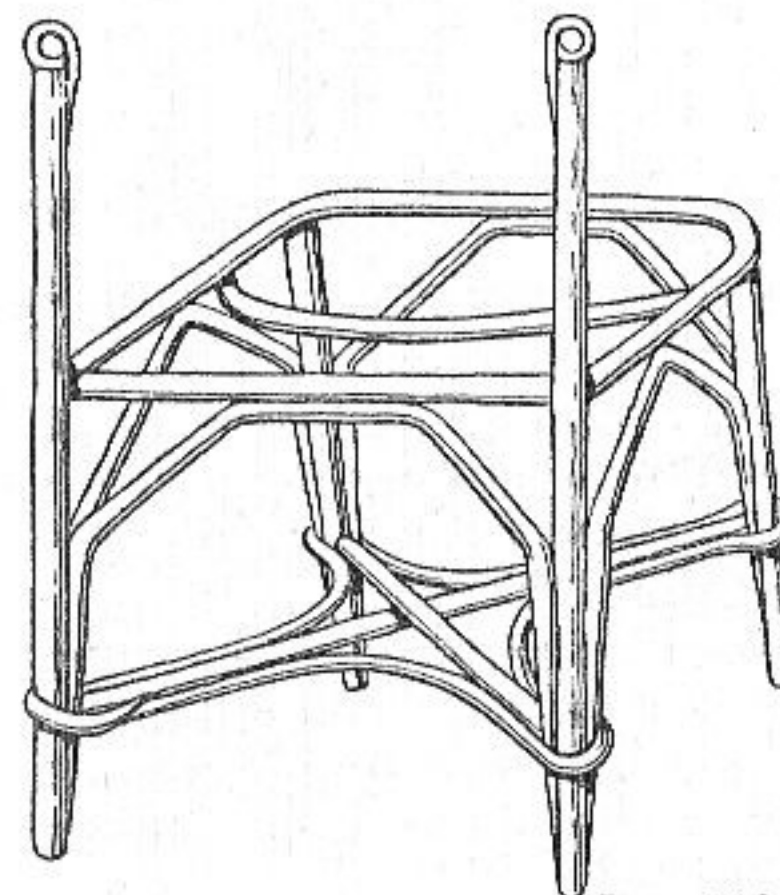

Рис. 117



а

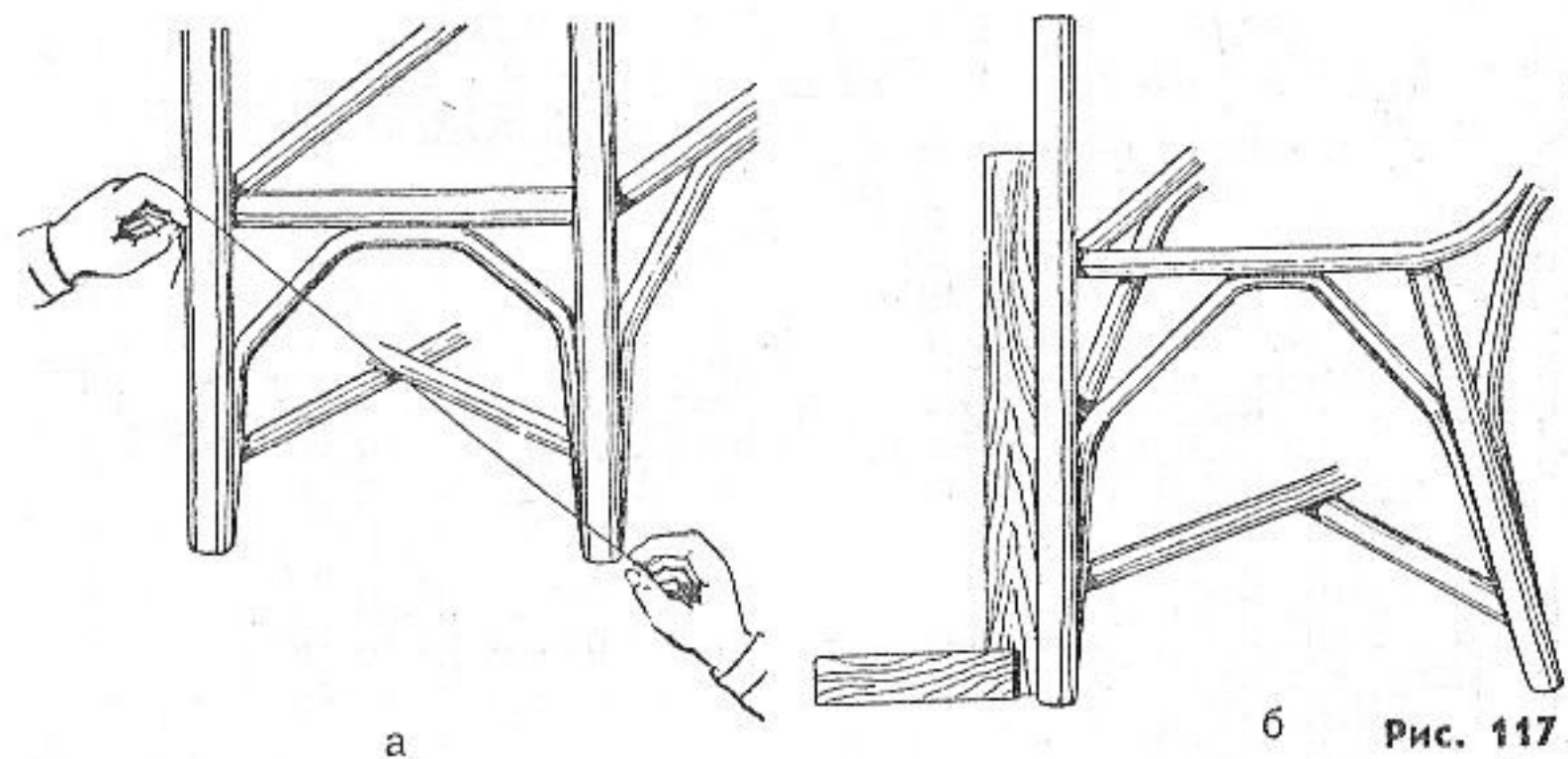
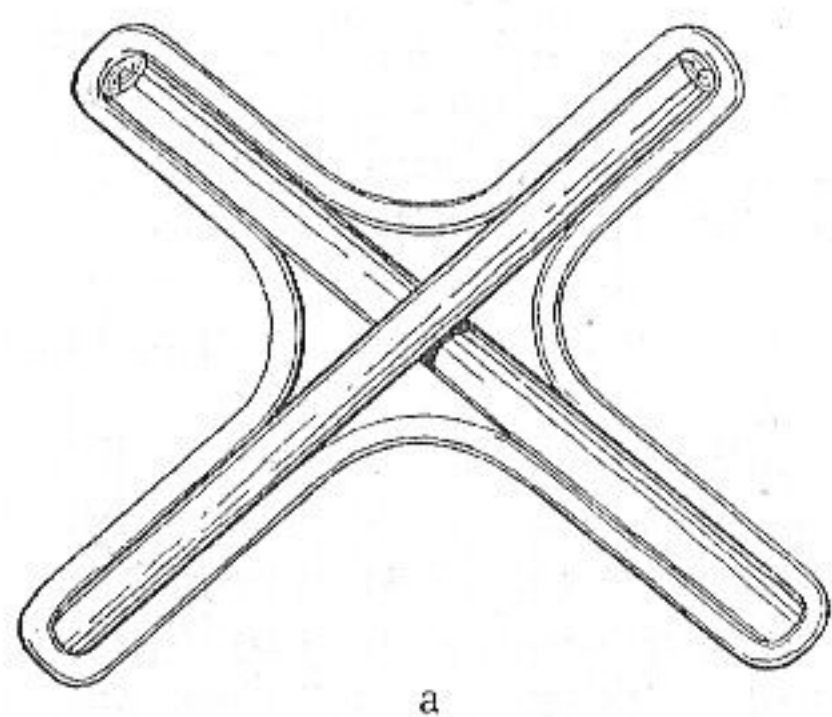
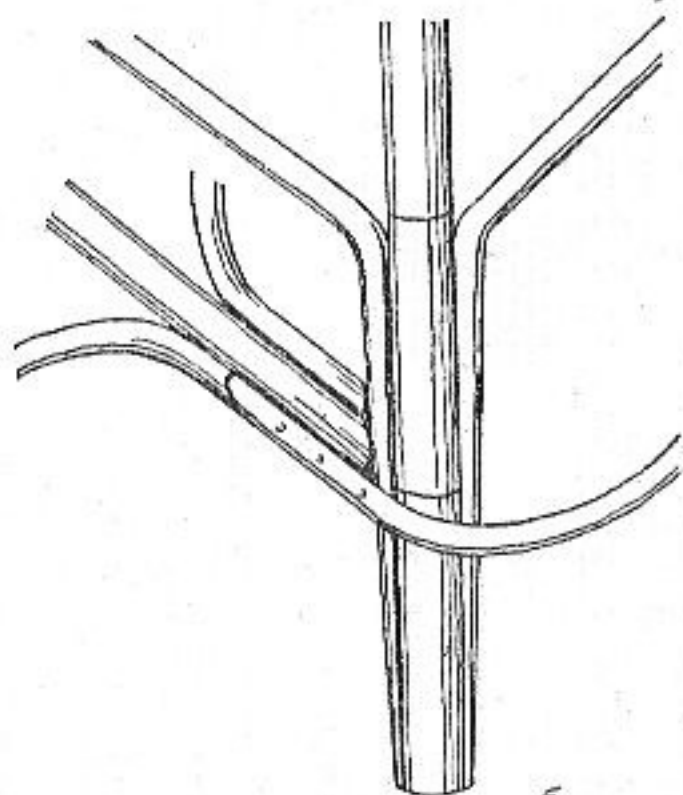

б

Рис. 118

Каркас креста скрепляют упорами (рис. 116). Правильность положения передних и задних ножек проверяют веревочкой (рис. 117,а). Прибитую к ножкам крестовину укрепляют со всех сторон упорами в виде дужки (рис. 118,а), концы которых срезают наискосок, чтобы они плотнее лежали на крестовине (рис. 118, б).

Верхние концы передних ножек с внутренней стороны слегка застругивают, прибивают к ним заструганную, хорошо вымоченную тонкую палку, из которой сгибают дужку диаметром 6...7 см. Второй стороной палку крепят к верхнему концу ножки (рис. 119).

Обвивают для прочности лентой места сопряжений ножек и крестовины. Обвивку начинают с низа ножки. Дойдя до крестовины, переходят на нее и обвивают ее до того места, где дужка отделяется от крестовины (рис. 120,а). Затягивают ленту петлей, а конец ее неболь-



Рис. 119

а

б

Рис. 120

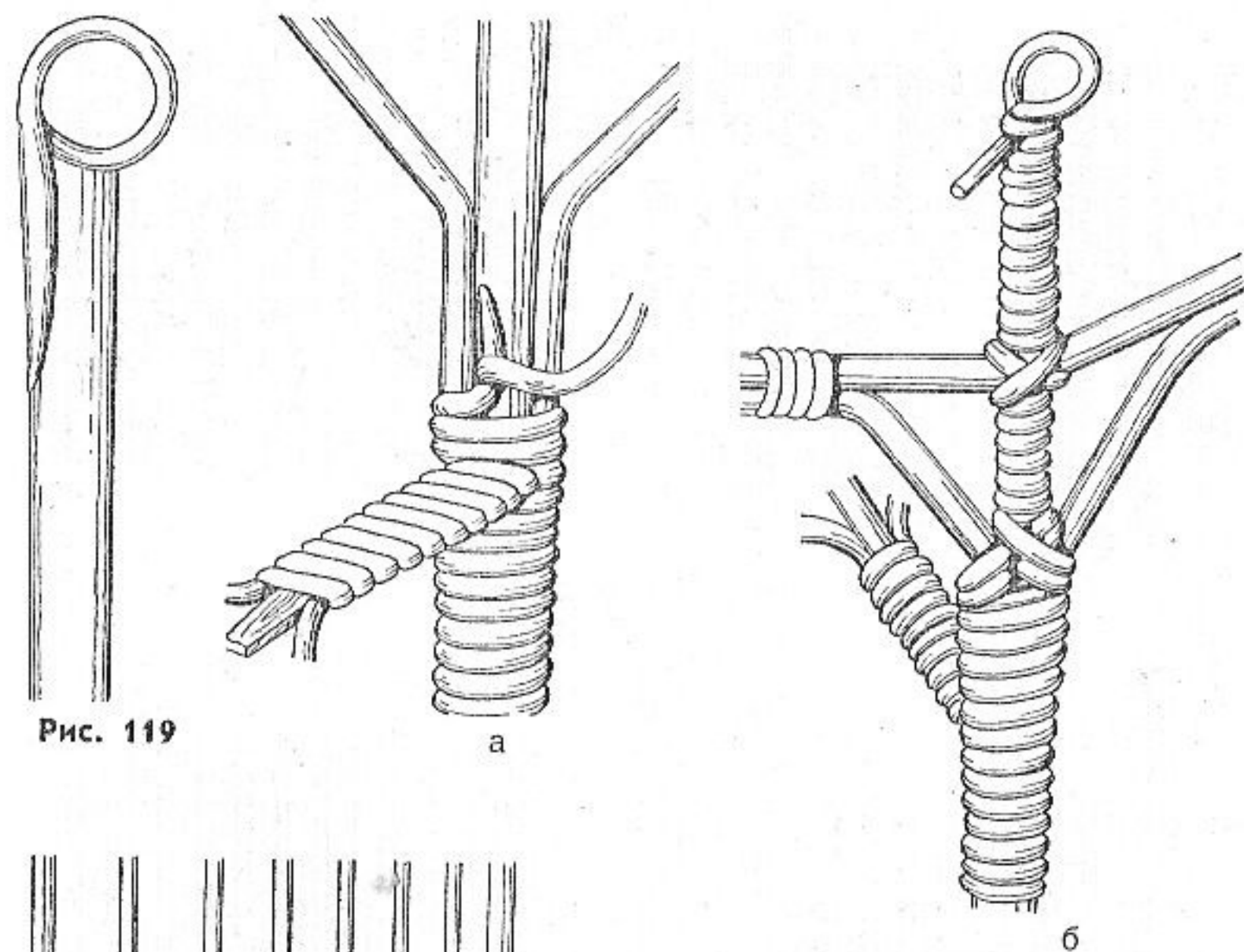

Рис. 121



Рис. 122

шим гвоздиком прибивают снизу к крестовине. Далее берут новую ленту, укрепляют между концом крестовины и ножкой и обматывают всю ножку до упоров. Затем обматывают каждый упор с ножкой (рис. 120,б).

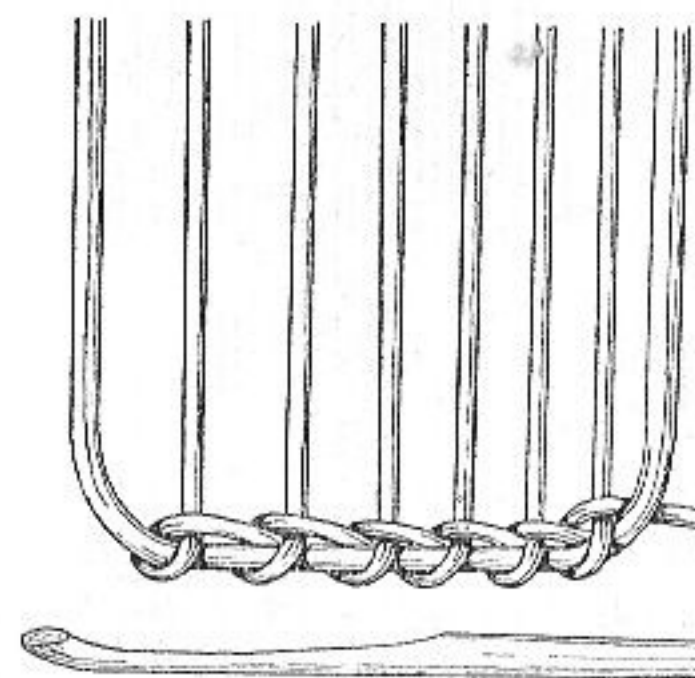
Сиденье кресла можно плести двумя способами. Первый способ: готовят из вымоченных ивовых прутьев стояки длиной 15 см. Срезают комлевые концы наискосок и загибают к раме сиденья (рис. 121). Второй способ: прибивают к раме сиденья два прута так, чтобы между ними остался промежуток. Обматывают раму с прутьями ивовой лентой. Ивовые стояки, срезанные наискосок, вставляют в этот промежуток (рис. 122).

Оплетают стояки веревочкой в три прута, а потом простым плетением. Плетут 5...6 см, сколачивая колотушкой.

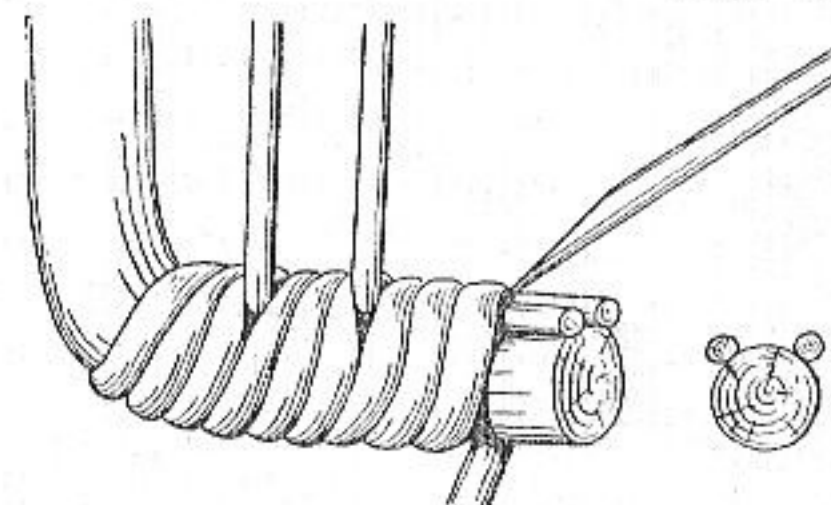

Рис. 123



Рис. 124

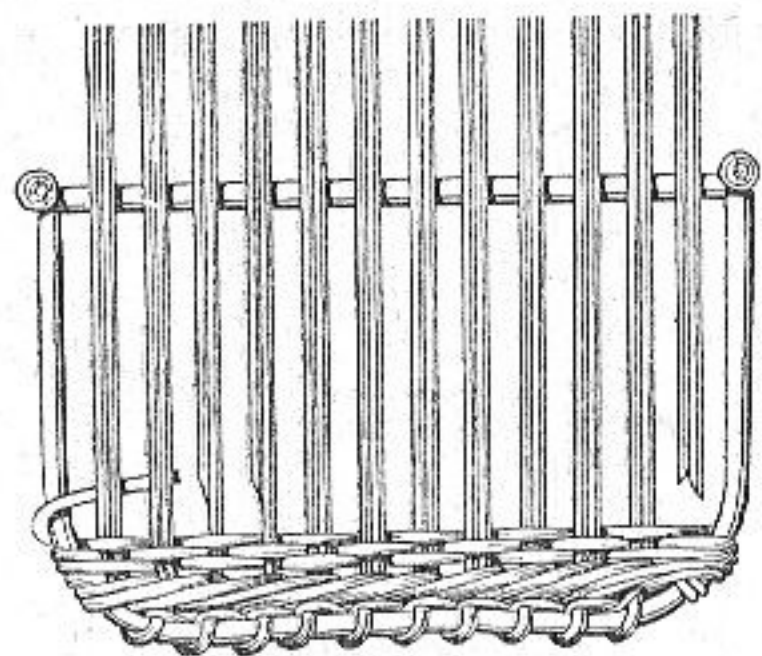

Рис. 125

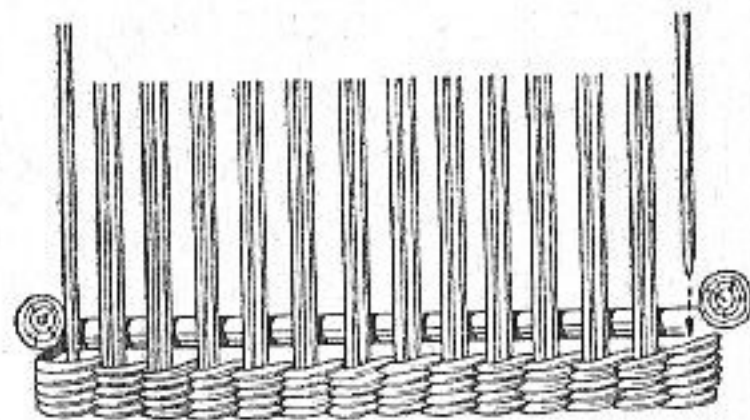

Рис. 126

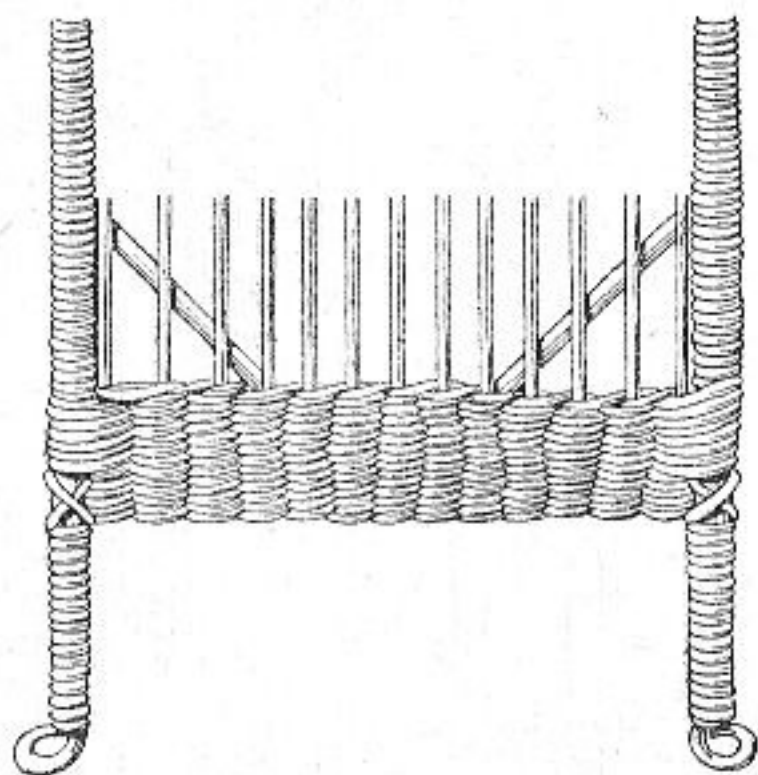

Прибавляют с обеих сторон по два стояка и плетут простым плетением (рис. 123). Как только плетение достигнет передних ножек, с обеих сторон рамы прибавляют по одному стояку (рис. 124). Плетут 5 см, после чего все стояки загибают вниз и оплетают прибавленные стояки вместе с ножками стула (рис. 125). Плетут еще 8...10 см и заканчивают веревочкой в три прута. Вставляют новый прут между ножками и стояками. Один конец прута обкручивают вокруг ножки и стояков и засовывают между вторым и третьим стояками. Другой конец загибают так, как показано на рисунке 126. Конец последнего прута

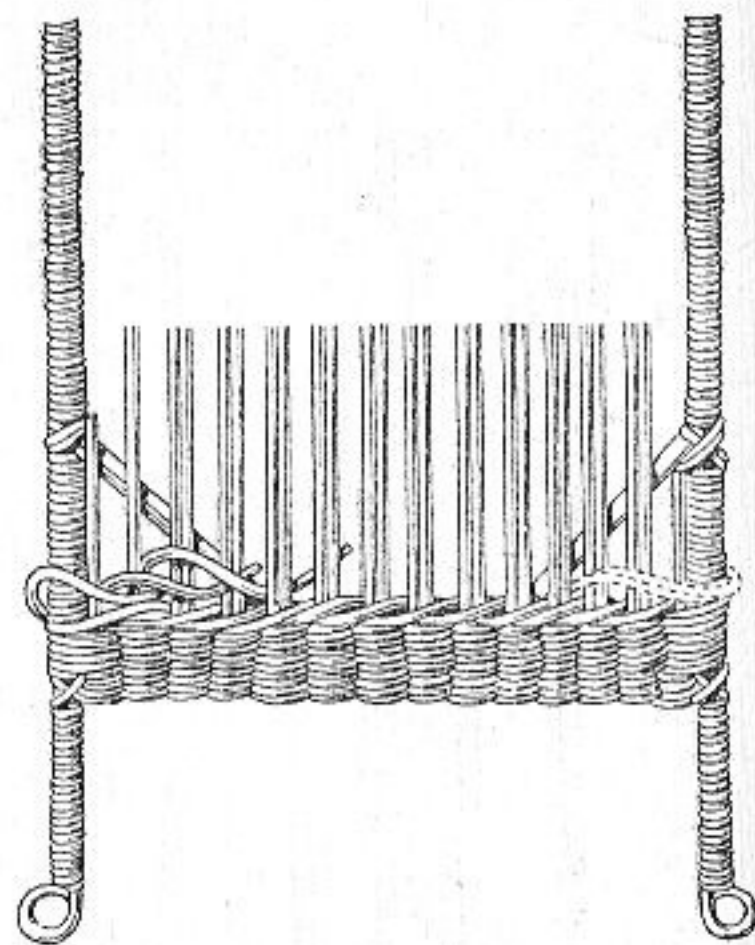
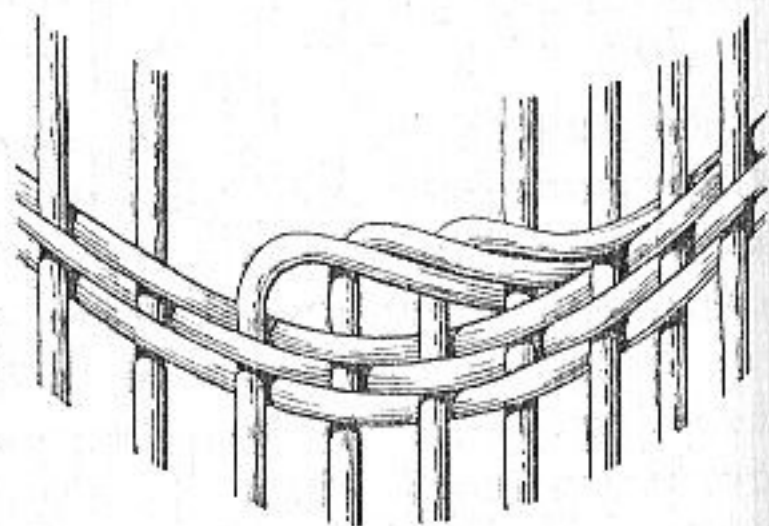

Рис. 127



Рис. 128

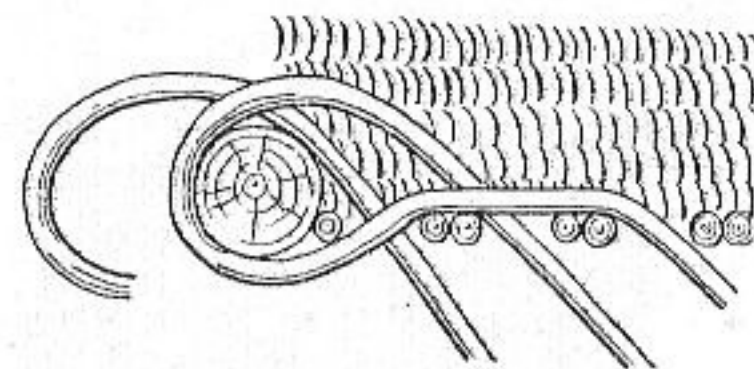

Рис. 129

обкручивают вокруг ножки, прячут его и прибивают гвоздиком.

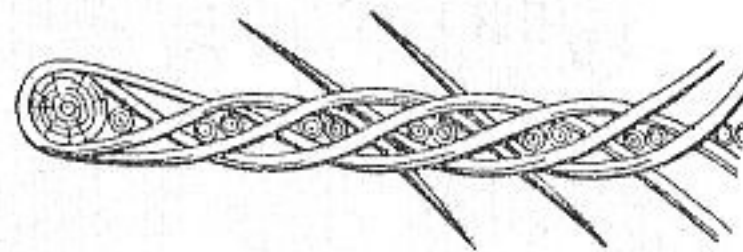
Для плетения верхней части кресла выбирают прутья потолще и прибивают их парами комлевыми концами к нижней стороне рамки сиденья. Прибивают по одному пруту у перед-

них ножек и кругом всей рамы 34—39 прутьев-стояков. У задних ножек стояки располагают гуще. Оплетают стояки веревочкой в четыре прута.

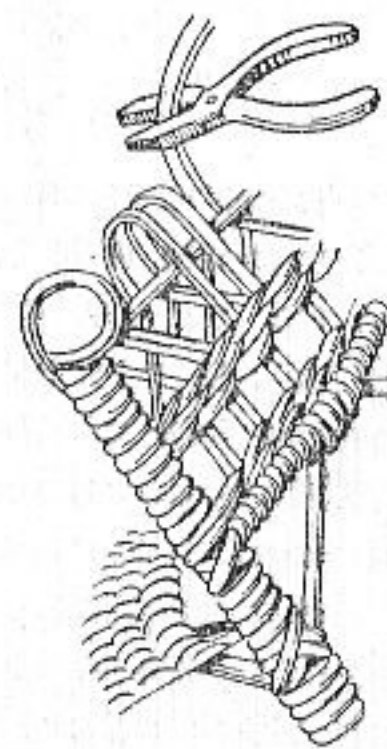
Веревочку начинают плести двумя прутьями (рис. 127) вершинными концами.

Укрепив веревочкой низ стояков, концы их длиной 5...6 см оставляют незаплетенными и на этой высоте плетут веревочку в два прута. Плетение начинают от передних ножек комлевыми концами прутьев. Дойдя до задней ножки, присоединяют еще по одному пруту вершинными концами и продолжают плетение до передней ножки, огибают ее и, пройдя пару стояков, выводят концы наружу.

Стенку плетут рядовым плетением, которое заканчивают веревочкой в два прута. Концы прутьев веревочки соединяют, как показано на рисунке 27.

Концы стояков в парах разъединяют: один вправо, второй влево и составляют из них ажур. На высоте 10 см



Рис. 130

скрещенные стояки снова соединяют парами и скрепляют веревочкой в два прута (рис. 128). В задней стенке веревочку поднимают выше, но не более чем на 32 см от сиденья. Окончив веревочку, стояки на 5...6 см заплетают рядовым плетением. К верхнему краю плетения с наружной стороны прибивают обруч из палки. Обруч прибивают к передним ножкам и сзади к нескольким стоякам.

Стояки загибают вниз (рис. 129) и заплетают рядовым плетением, одновременно загибая валиком все плетение к прибитому обручу. Таким образом верхний край кресла получается красиво загнутым.

Готовое плетеное кресло показано на рисунке 130.

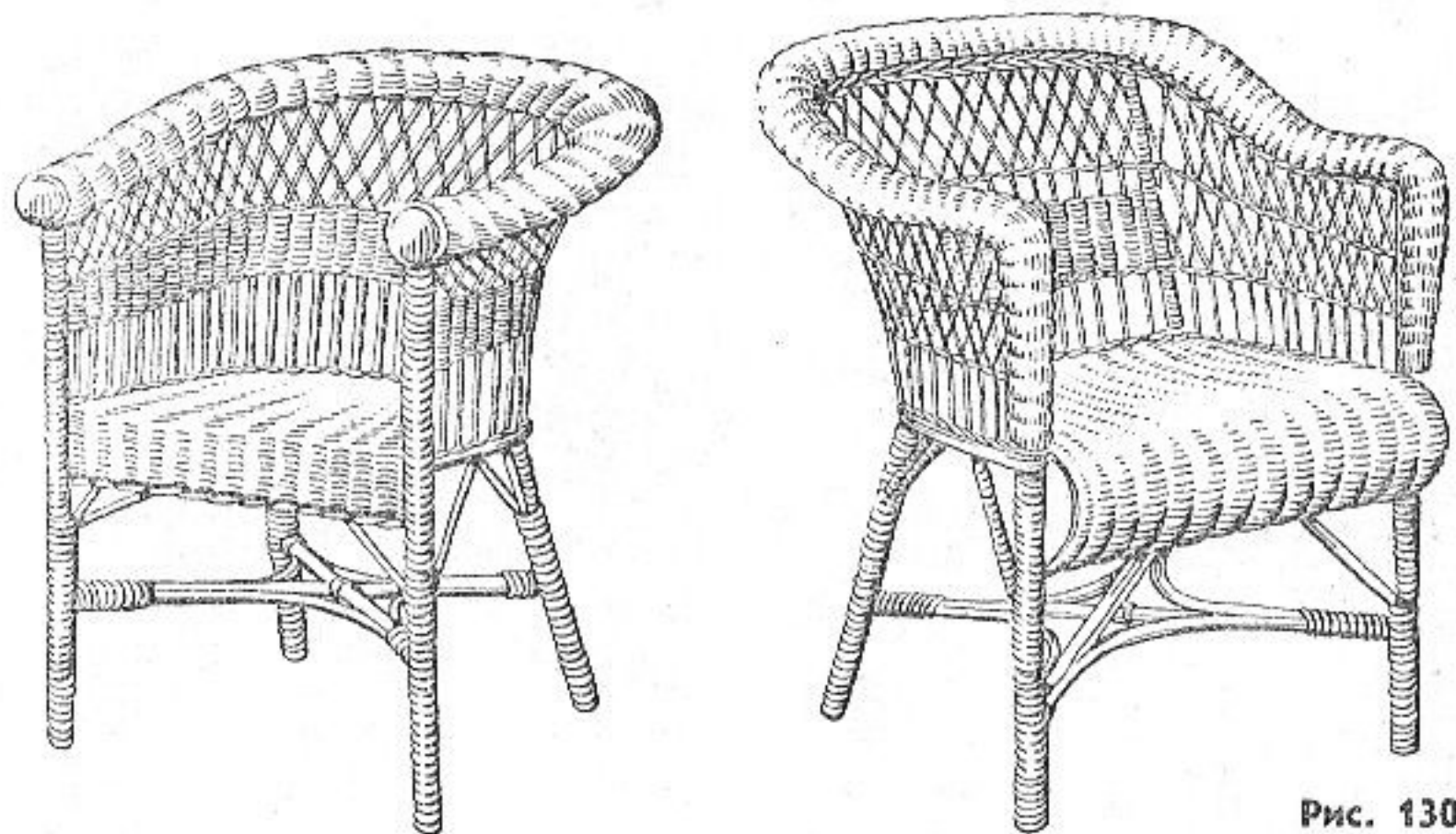
Так же изготавливают кресло, показанное на рисунке 131. Только в этом случае вместо валика прикрепляют накладную косу, которую плетут из шести или девяти прутьев (рис. 132). Когда будет выплетено 20...25 см, косу прикладывают к верхнему концу передней ножки, предварительно вырезав по одному пруту в парах стояков, и плетут уже вместе, со стояками (рис. 133).

Дойдя до верхнего конца второй ножки, косу выплетают из стояков, обматывают концы косы лентой и прибивают к ножке.

Стилизованные кресла. Изготавливают каркас из палок. Для этого делают рамку сиденья 53×50 см (рис. 134). Прибивают рамку к ножкам на высоте 40 см. Длина передних ножек 60 см, задних — 40 см. Прикрепляют нижний обруч и опоры.

Прибивают к задней раме 10 пар стояков (рис. 135) и начинают плести простым плетением, огибая крайние



Рис. 131

стояки. Плетут 4...5 см, затем загибают стояки до горизонтального положения и оплетают раму (рис. 136). Сбивают прутья колотушкой, чтобы сиденье получилось более плотным. Доплетают до передних ножек и оставляют прутья свободными. Вставляют шаблон и вокруг сиденья прибивают стояки. Плетут веревочку в четыре прута, а затем рядами до верхней части шаблона. Прибивают с наружной стороны еще один обруч. Вынимают шаблон, плоскогубцами загибают стояки в наружную сторону и продолжают плетение до сиденья. Смачивают стояки, загибают их вниз, временно прибивают палочкой (рис. 137) и продолжают плести рядами или послойным плетением. Чтобы было легче плести, к доске прикрепляют вращающуюся раму, а к раме вверх ножками изготавливаемое кресло (рис. 138). Плетут до нужной высоты, после чего веревочкой в три прута через два стояка заканчивают. Готовое кресло показано на рисунке 139.

На рисунке 140 изображен стул, оплетенный крашеными и некрашеными ивовыми лентами или камышовыми лентами педиг. Стенка стула сплетена кругом, а сиденье только в верхней части. Ножки стула деревянные.

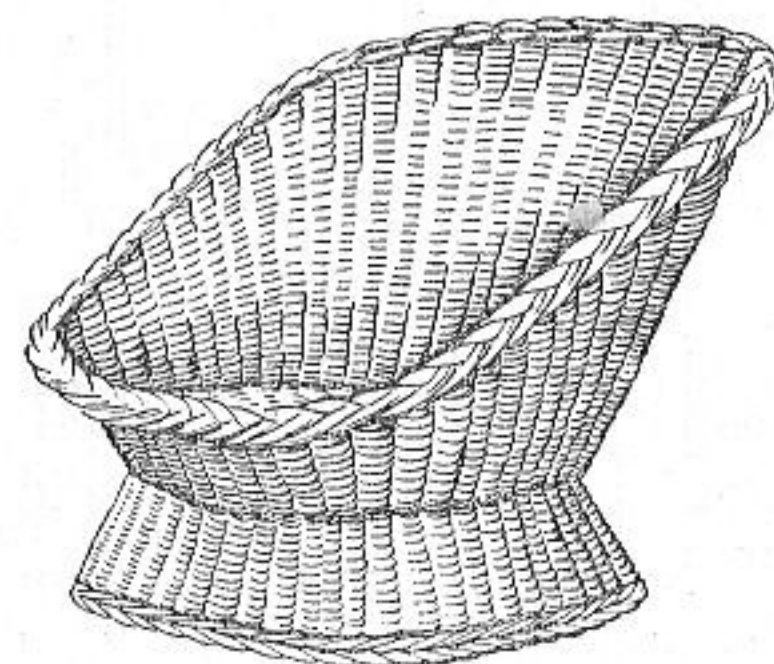
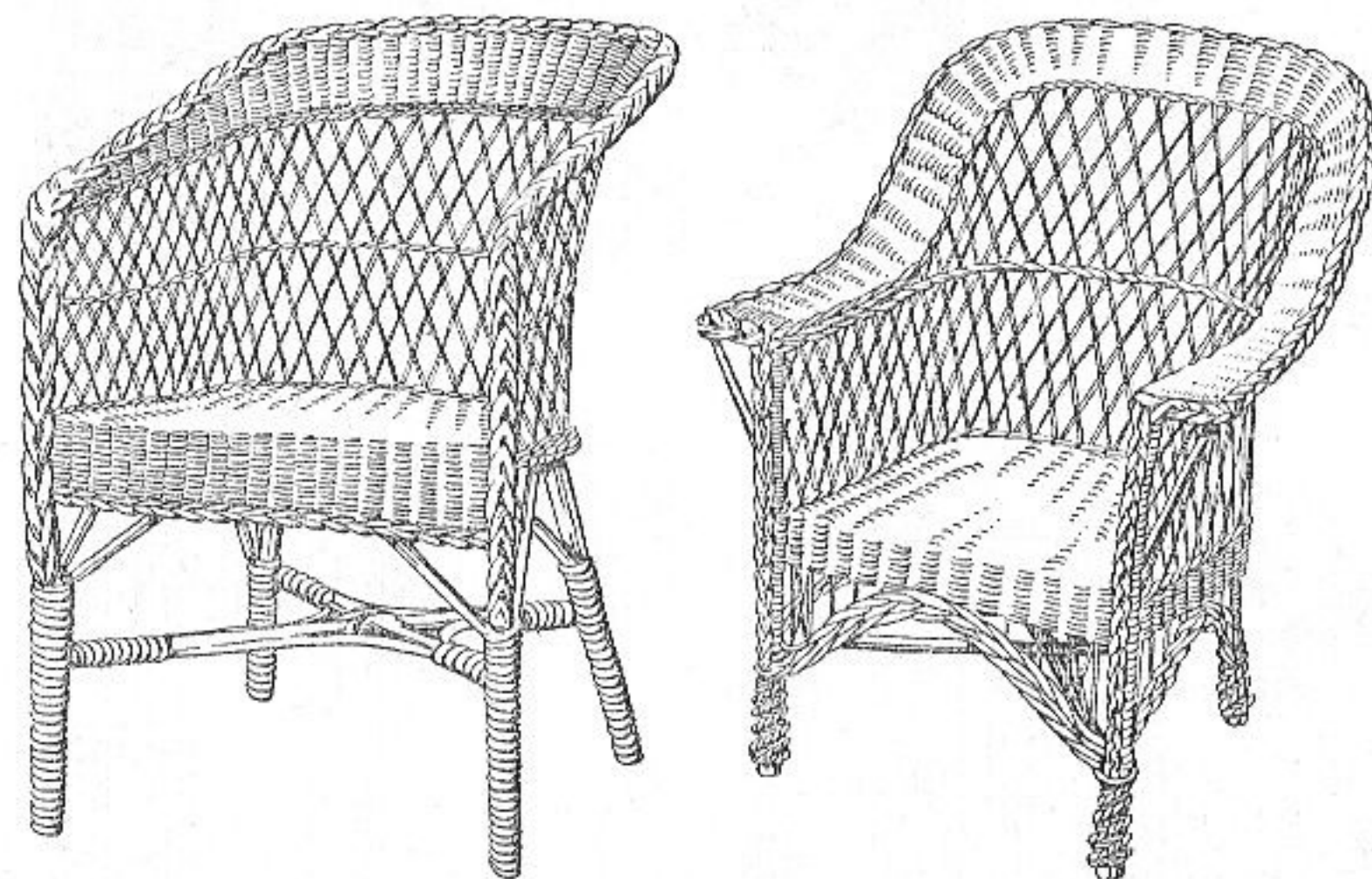

Рис. 132



Рис. 133

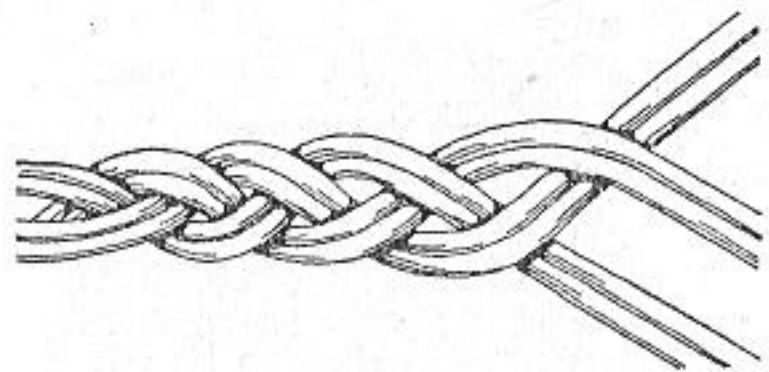

Рис. 134

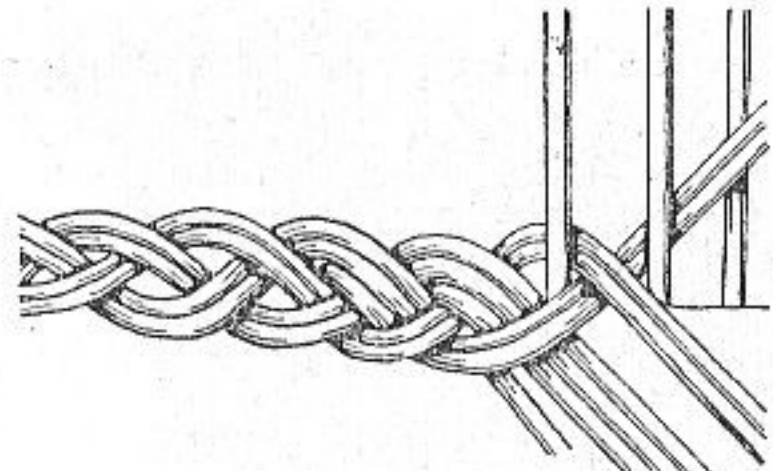

Рис. 135

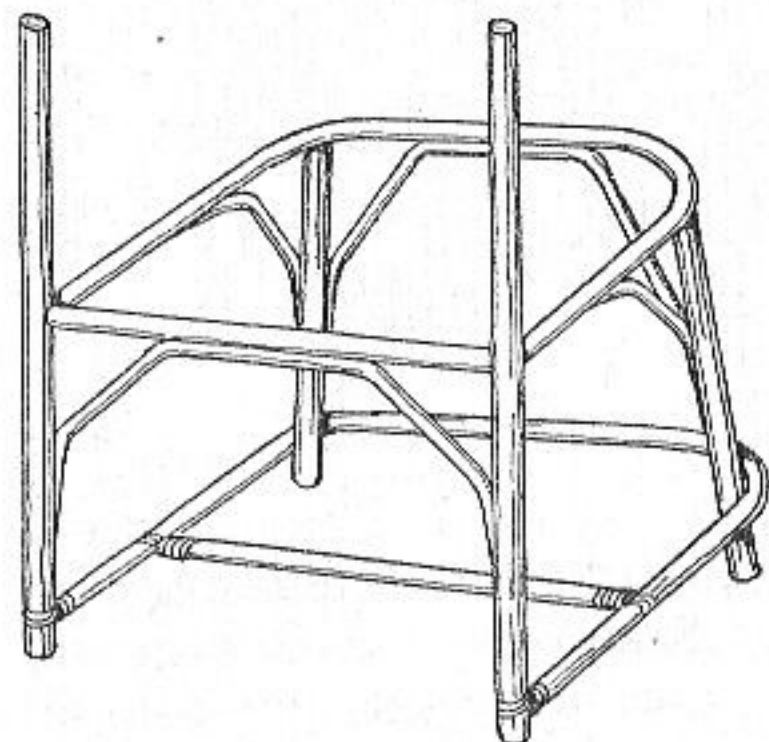

Рис. 137

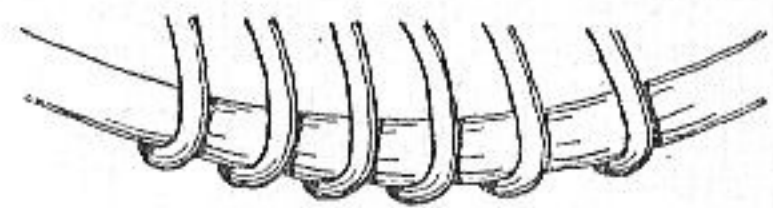

Рис. 136

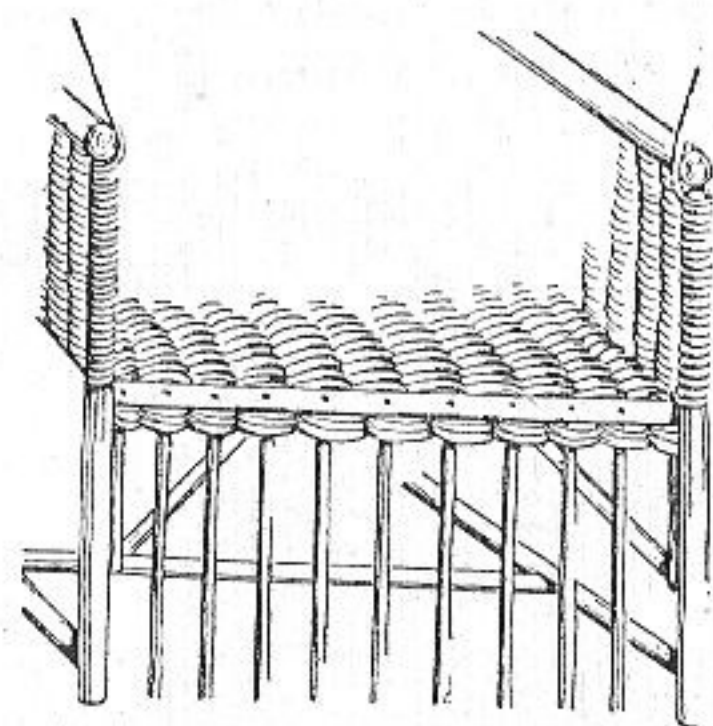

Рис. 138

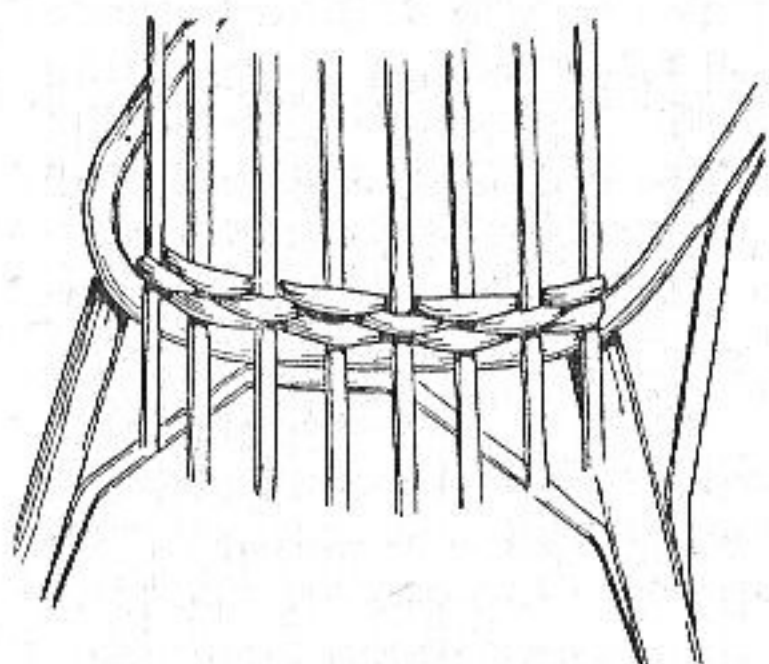

Рис. 139

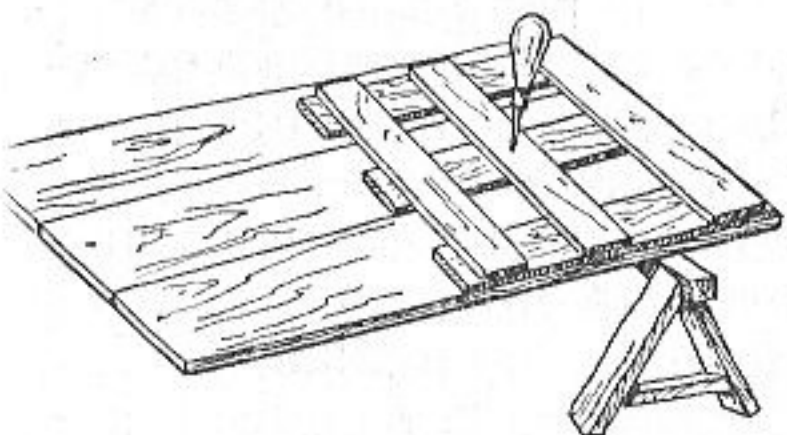

Рис. 140

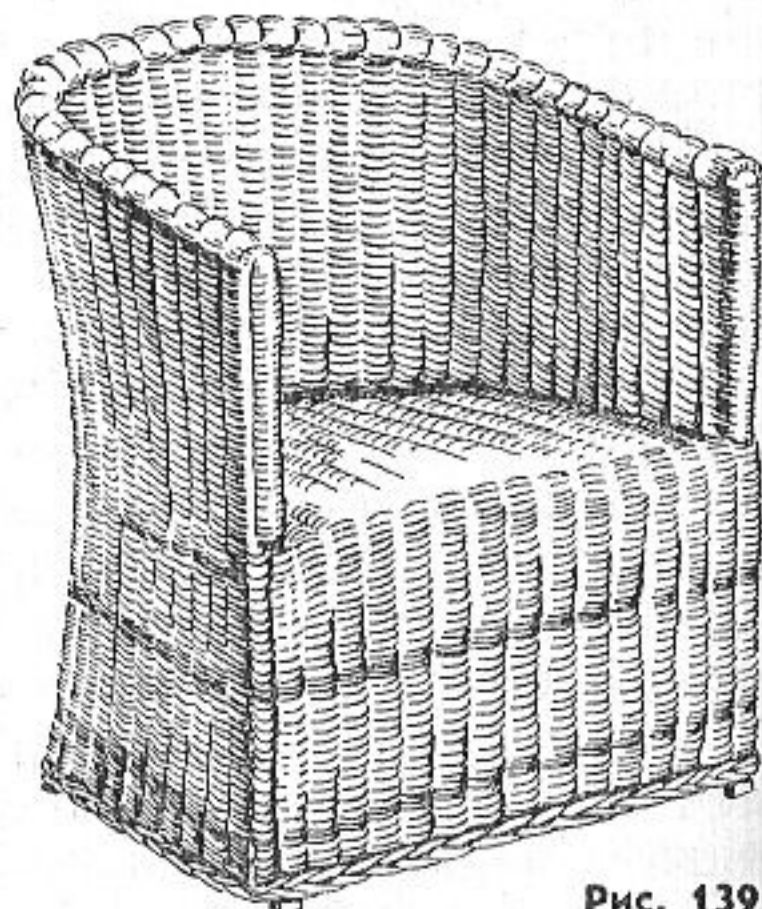

Рис. 141

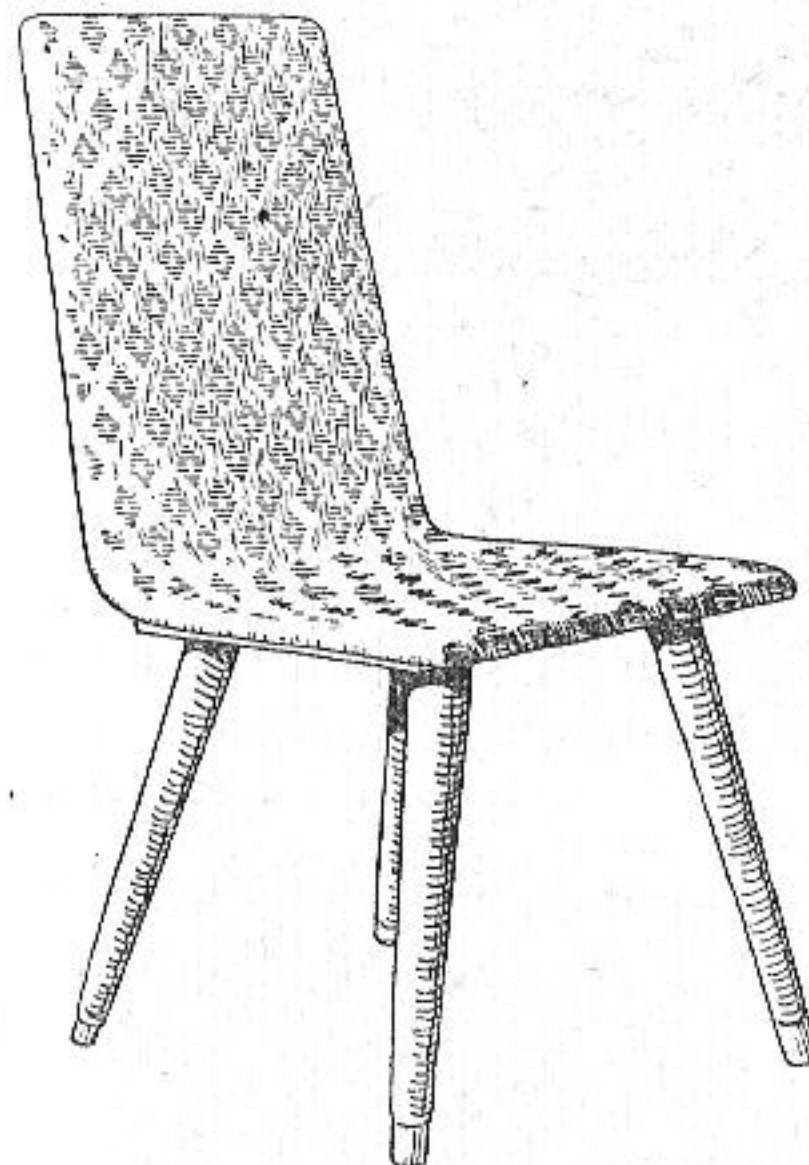

Рис. 142

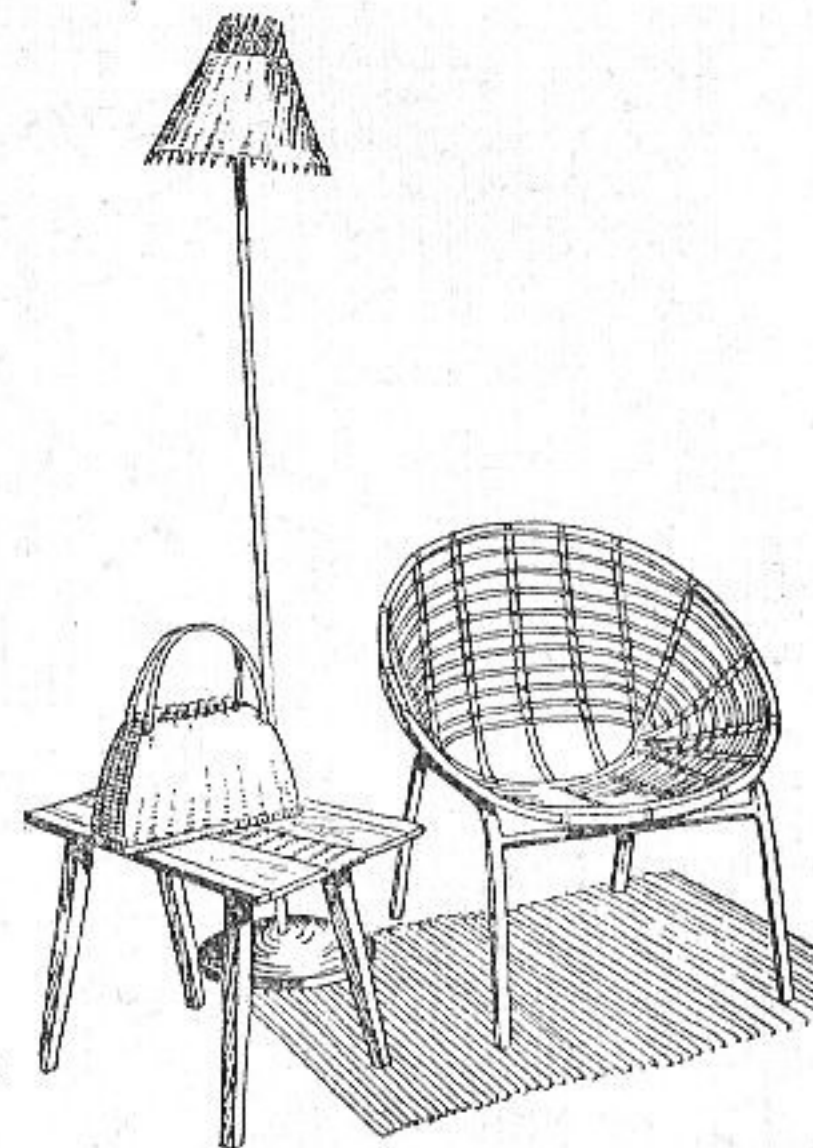

Рис. 143

На рисунке 141 дано кресло с металлическим каркасом высотой 40 и шириной 50 см. Верхняя часть кресла диаметром 60 см выполнена из ивовых палок, которые оплетены камышом педиг или натуральным камышом. Диаметр палок 12...15 мм, длина 15...20 м. Камыш можно заменить проволокой диаметром 5 мм и длиной 15...20 м. К обеим сторонам проволоки прикладывают три-четыре

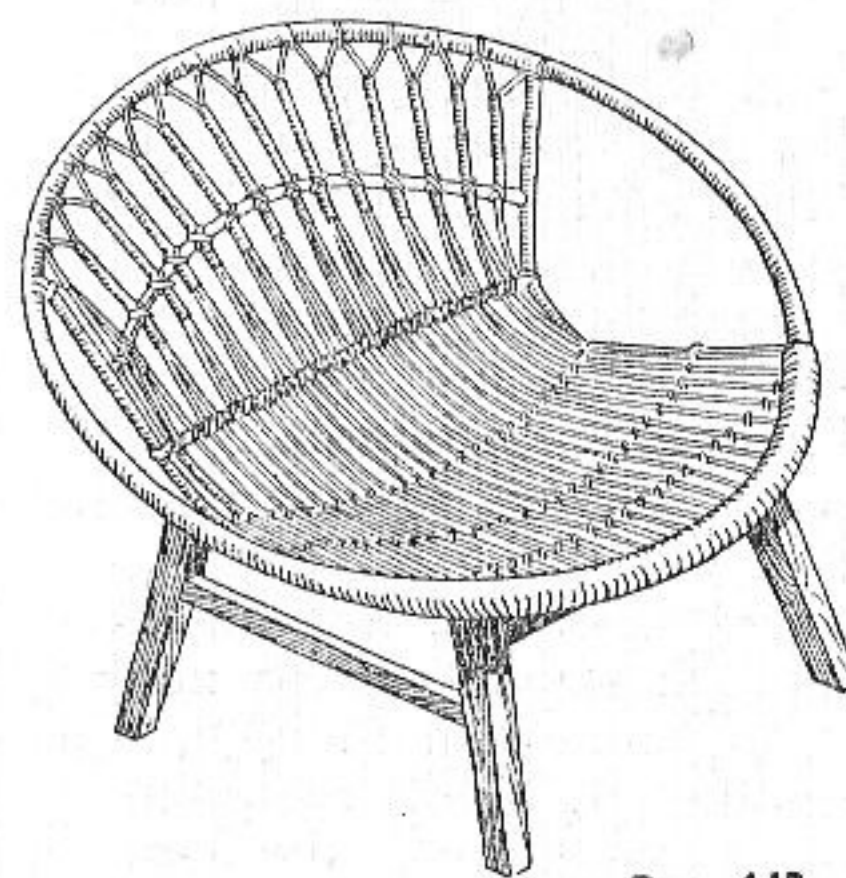

а

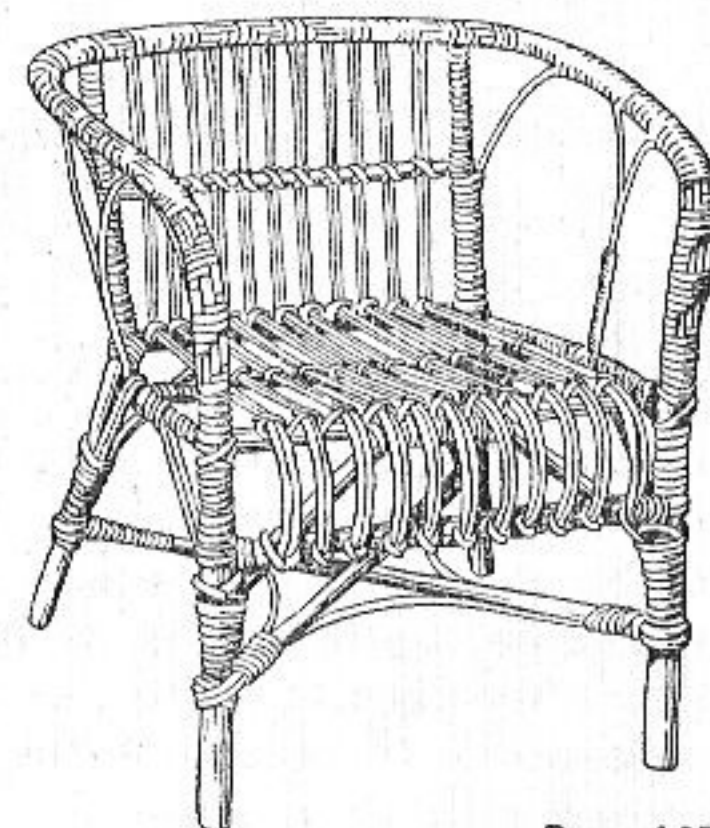
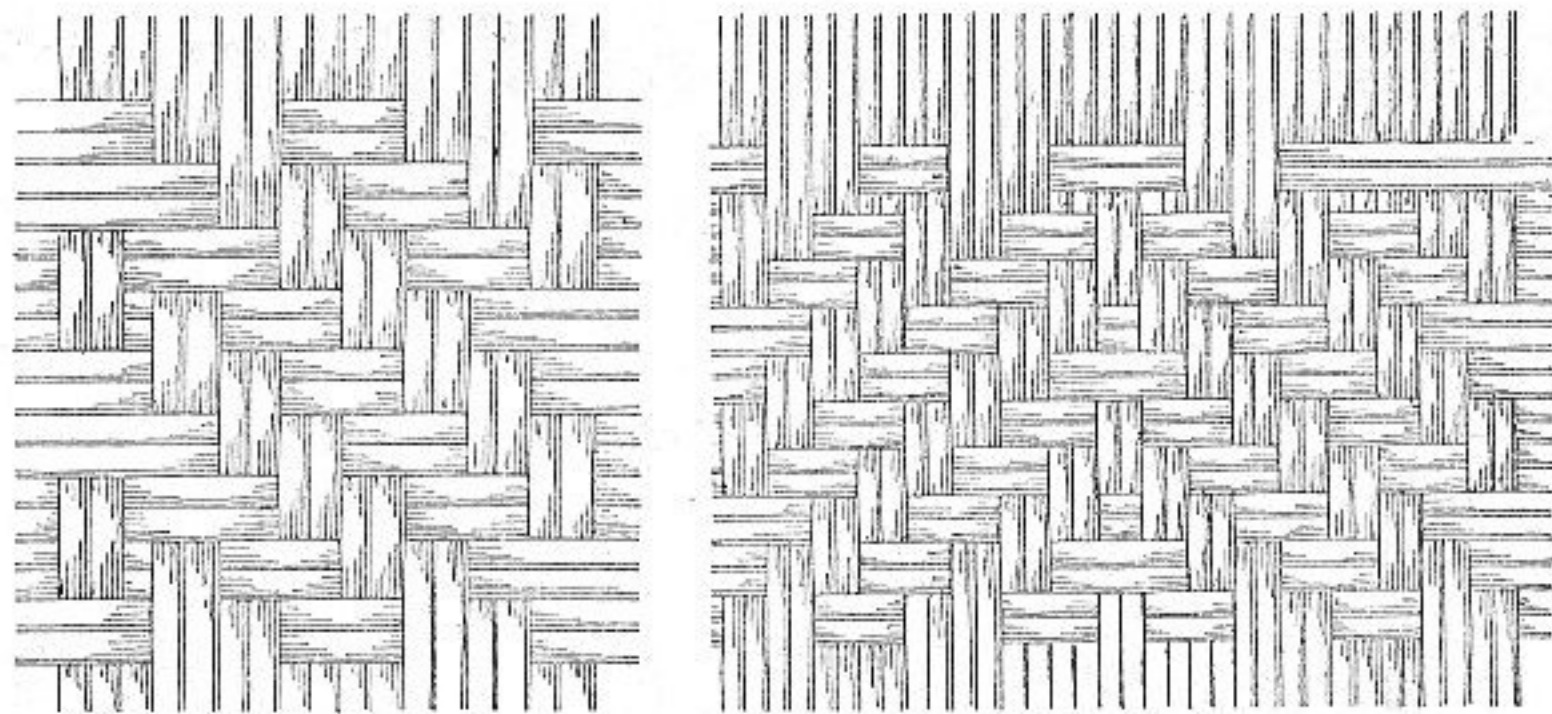
б



Рис. 145



Рис. 144

ленты и все обматывают ивовой лентой так, чтобы ленты не соединялись в одном и том же месте. Плетут «веревочку» длиной 15 см и прибивают ее изнутри кресла к палкам, потом

привязывают ивовой или пластмассовой лентой так, как показано на рисунке 38.

На рисунке 142 изображено кресло с деревянными ножками, верхняя часть которого выполнена из ивовых палок и прутьев. Диаметр обруча кресла 65 см, длина сиденья — 40, высота спинки 35 см. Для изготовления такого кресла к горизонтально прикрепленным ивовым палкам прибивают прутья и привязывают их лентами или пластмассой перекрестным плетением. Обруч кресла также обматывают лентой или пластмассой. Путья должны быть соответствующей толщины (рис. 143).

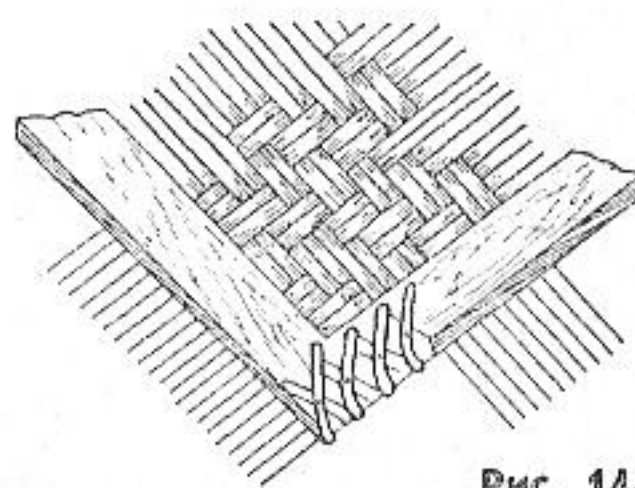
Рама для столярных стульев. Изготавливают дно табурета из тонких досок. Прибивают на доску прут и расстилают под него ивовые ленты. Плетение выполняют штопкой через две ленты желаемым узором (рис. 144). Дойдя



Рис. 146



Рис. 147

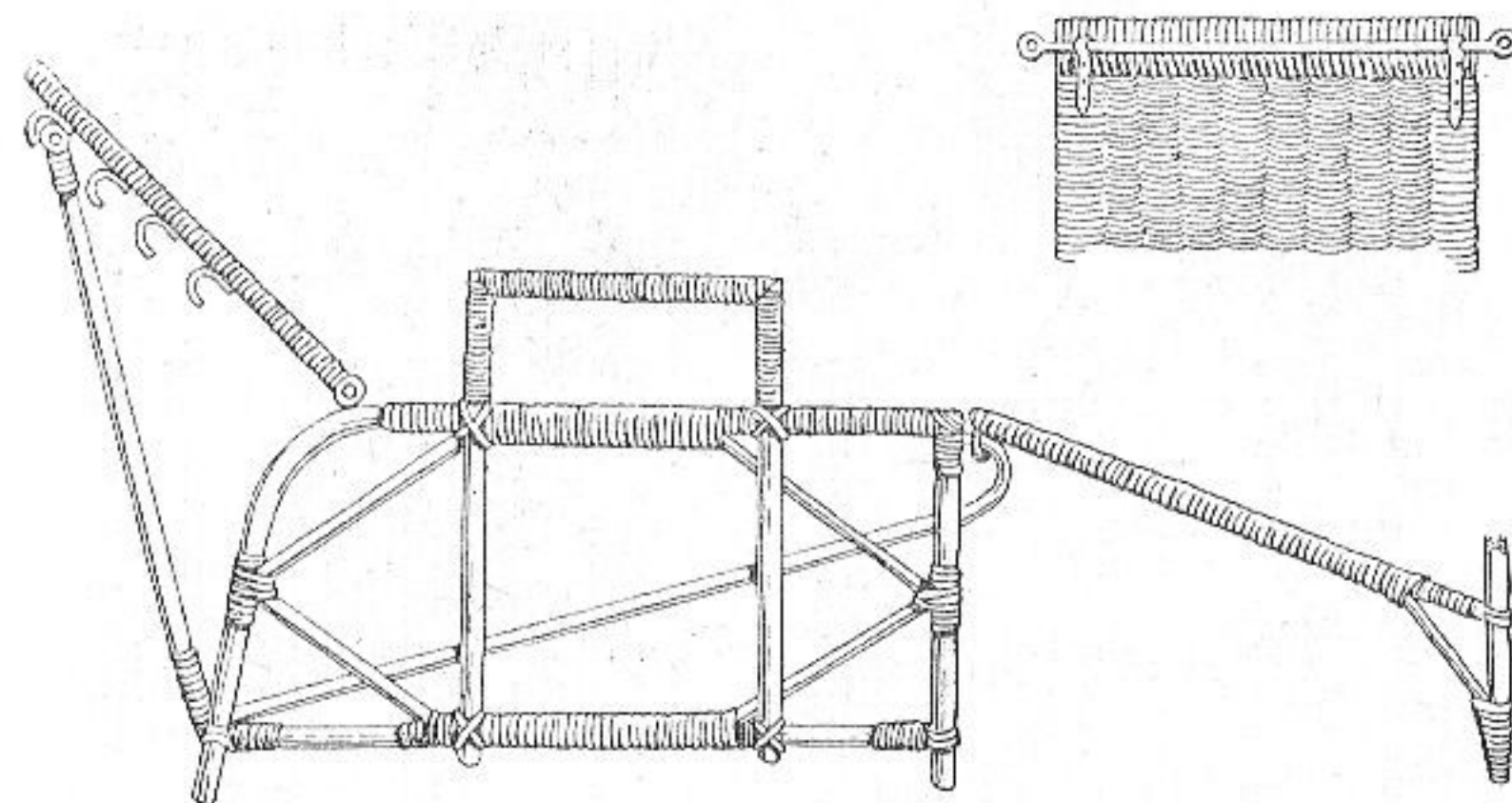

а

б

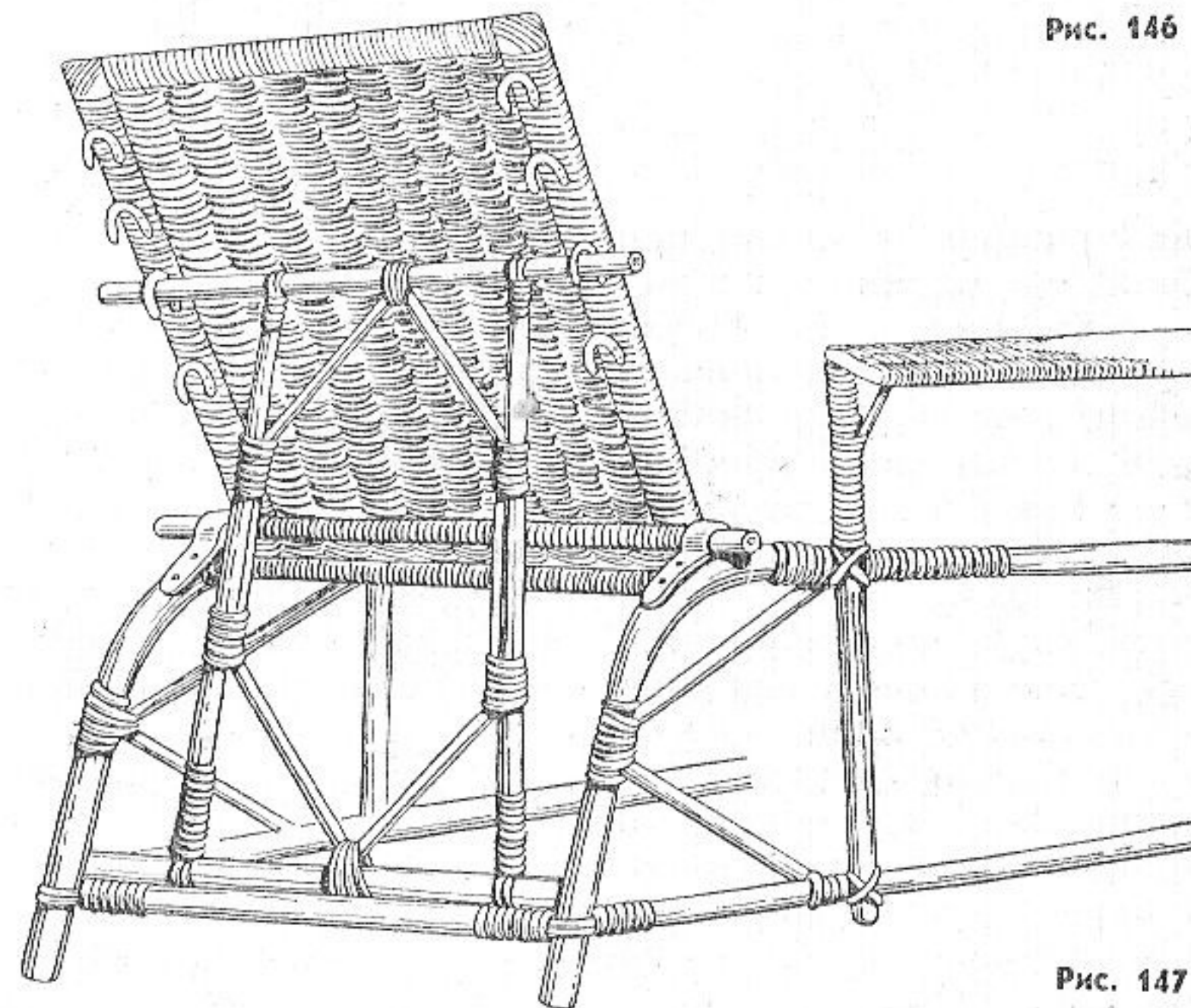
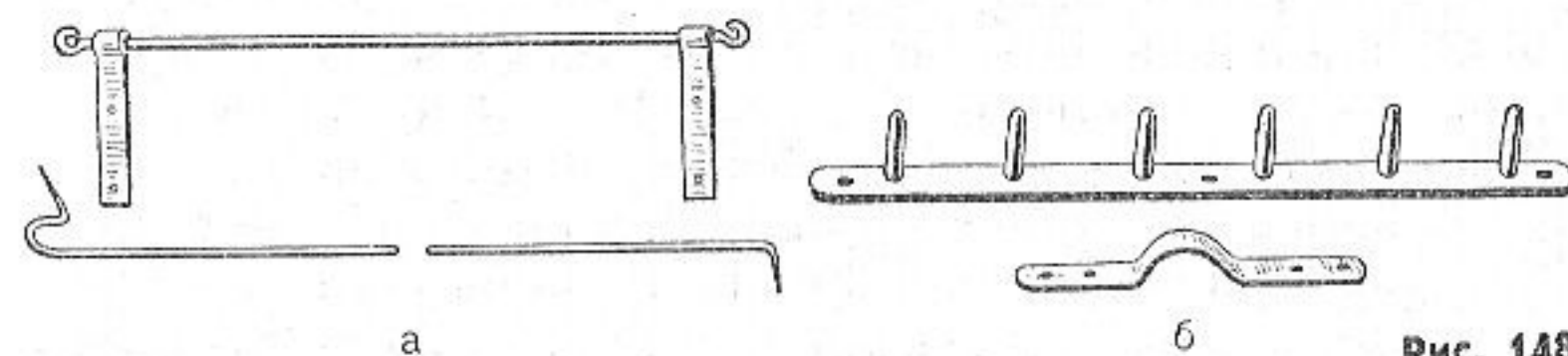
Рис. 148

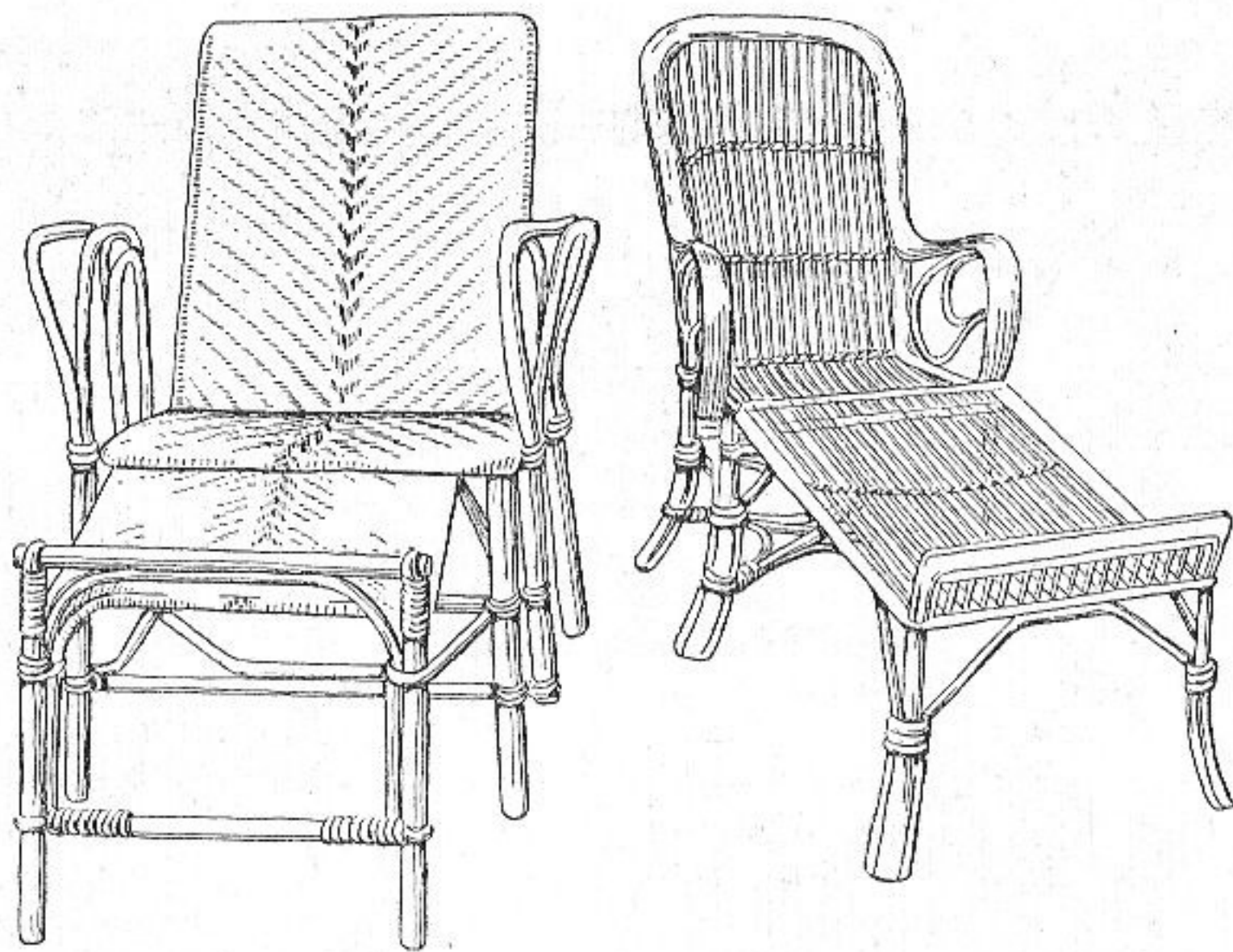

до середины, снимают прибитый прут и плетут в обратную сторону до конца. Кладут сиденье на специальную раму, а оставшиеся свободные концы лент загибают вниз под раму, скрещивают и прибивают гвоздиками. Чтобы ленты лучше держались, на них прибивают расщепленные палочки или ленту потолще. Кладут ножки и прибивают гвоздями так, чтобы они не были видны. Аналогично изготавливают спинку стула, только концы лент прибивают к бокам рамы (рис. 145).

Кресло для отдыха. Плетут из ивовых палок и прутьев спинку-сиденье и подставку для ног. Длина стула 180 см, спинки — 65, сиденья — 60, подставки для ног — 55 см, ширина сиденья — 55 и высота от пола — 40 см (рис. 146). За спинкой делают регулирующее устройство (рис. 147).

К подставке для ног прибивают специальные металлические детали, позволяющие опускать его под сиденье



Рис. 149



Рис. 150

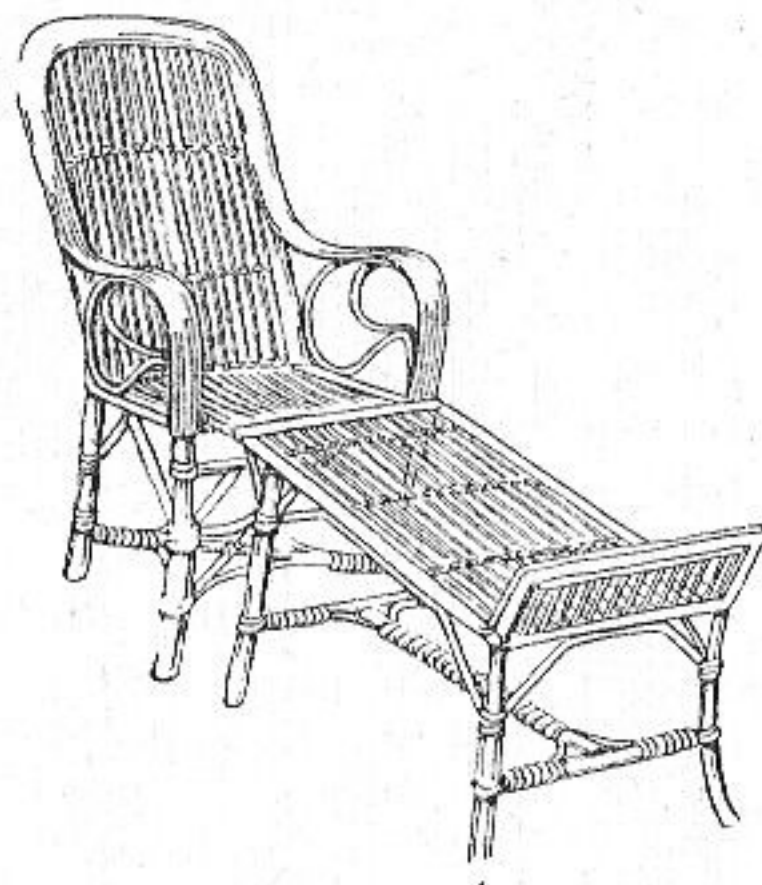

Рис. 151

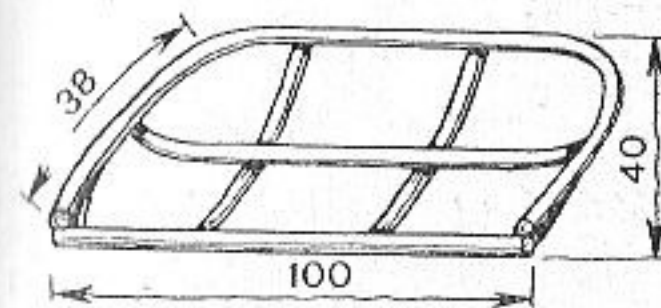

Рис. 152

(рис. 148). Готовое кресло показано на рисунке 149.

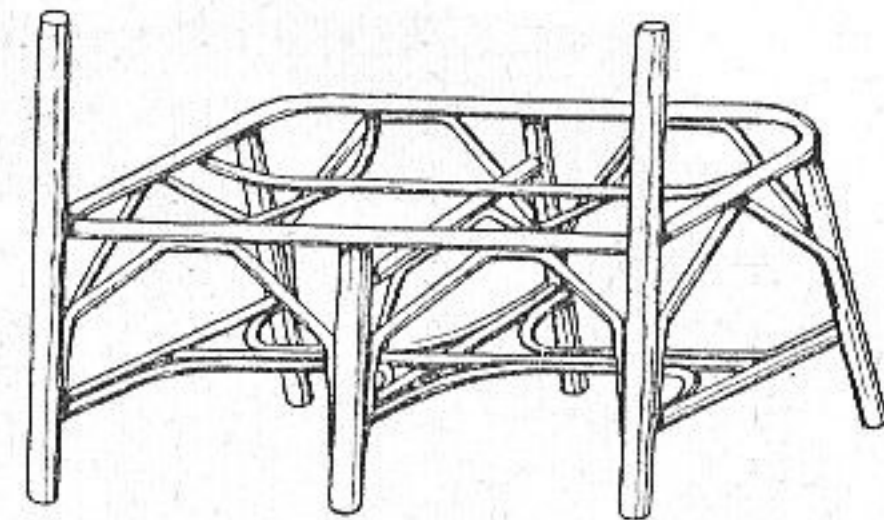
Диваны. Изготавливают каркас из ивовых палок, начиная с рамки сиденья (рис. 150). При отсутствии палок нужной длины сращивают две палки. Передние ножки каркаса раздвигают так, чтобы расстояние между ними было на 3 см больше ширины рамки, задние отставляют одну от другой на 90 см, от передних — на 53 см.

Крестовину укрепляют так, как показано на рисунке 151. На рисунке 152 дан общий вид каркаса дивана. На рисунке 153 показан готовый трехместный диван длиной 120 см, а на рисунке 154 — мебельный гарнитур с узорными плетениями.

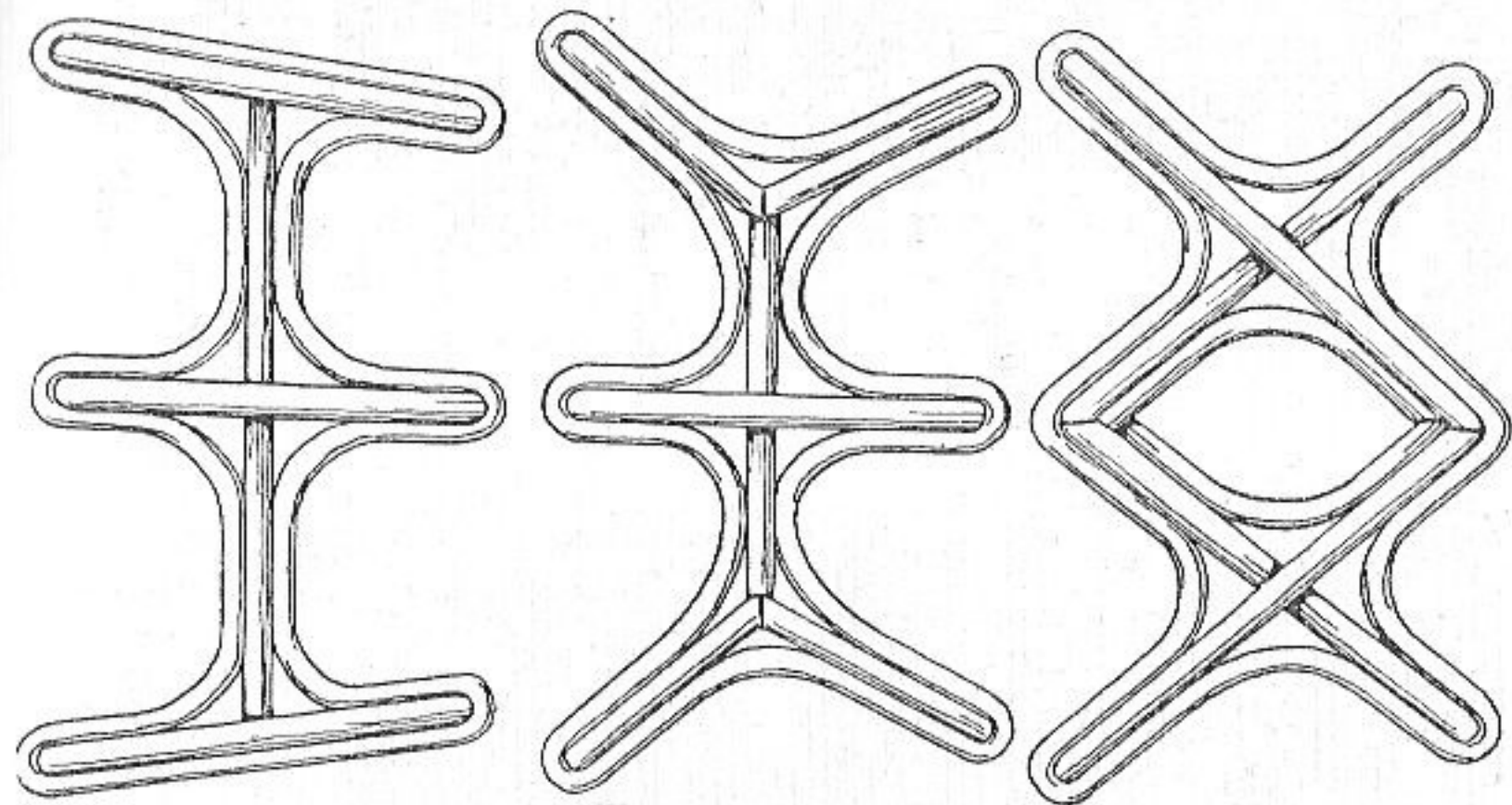
Каркасы для такого кресла сколачивают из планок шириной 6 см и толщиной 1,2 см. Для верхней задней перекладины используют планку шириной 3 см. Углы планок слегка застругивают (рис. 155). На рамке сиденья, на расстоянии 6 см от края, прибивают по одной планке



Рис. 154



Рис. 153

той же ширины. Укрепляют упорами середину планок (рис. 156) и ножки кресла, причем концы боковых упоров кресла прибивают к ножкам, а верх упоров к прибитым планкам. С передней и задней сторон кресла упоры прибивают к ножкам, а верх — к рамкам сиденья. Сгиба-

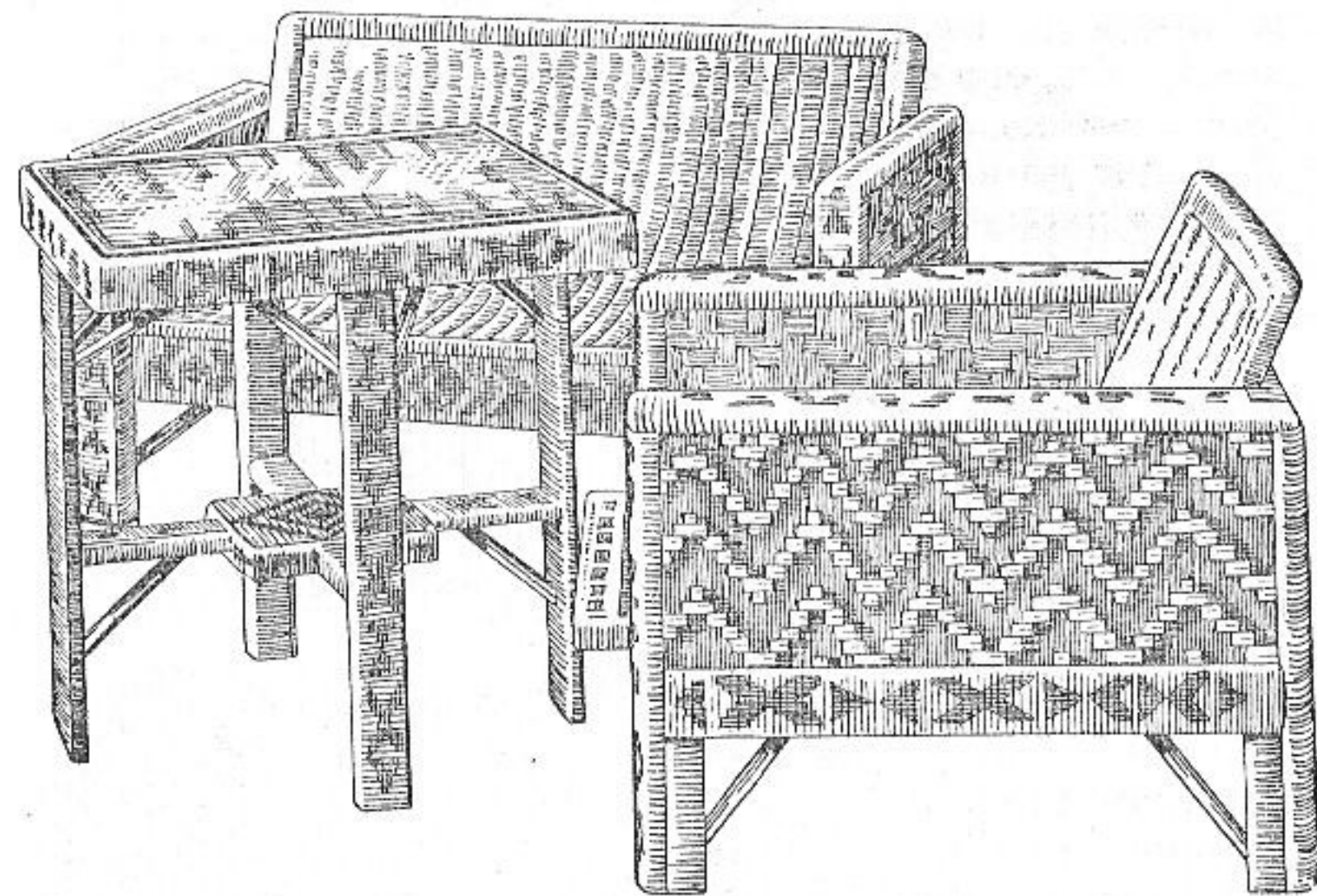
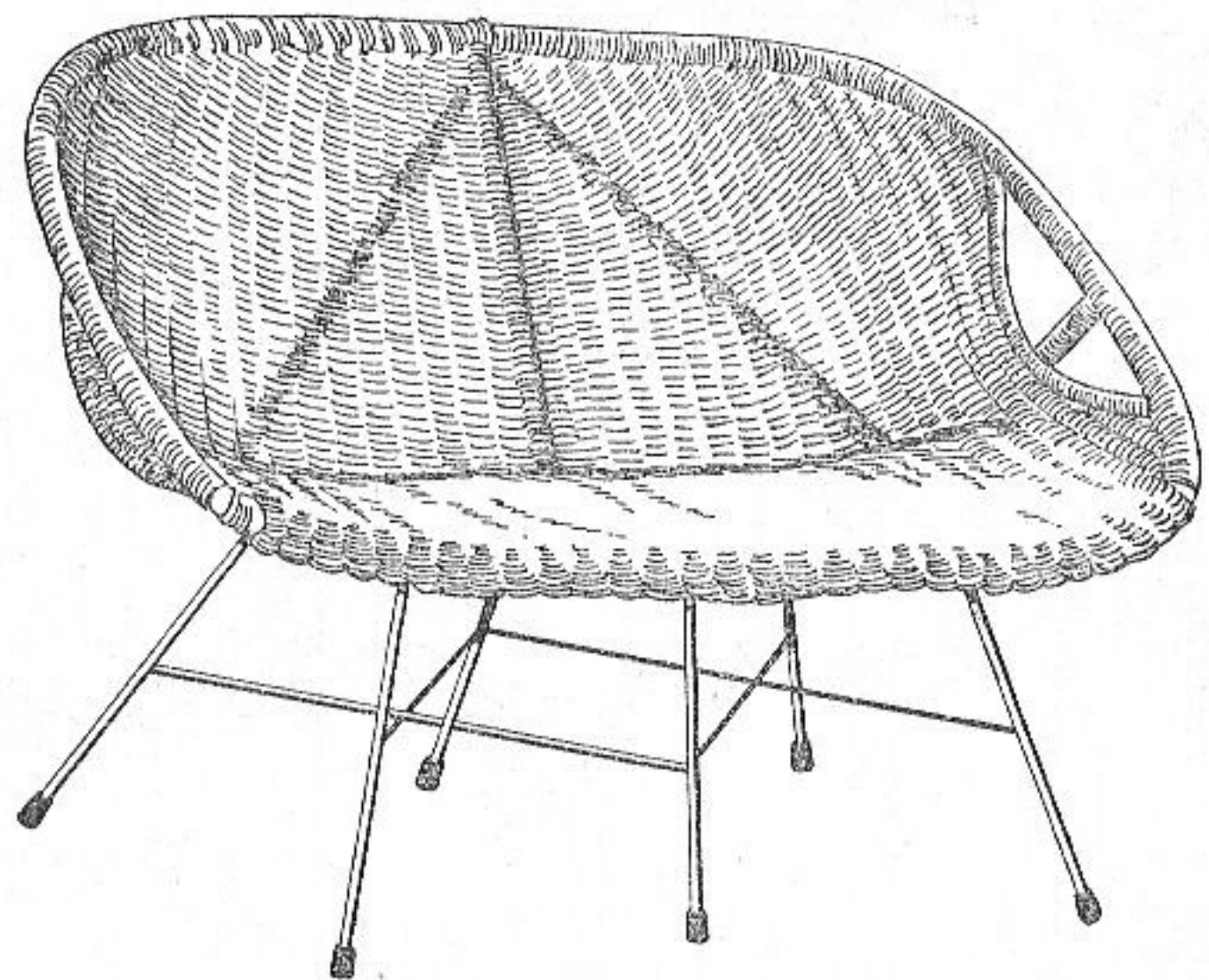

Рис. 155

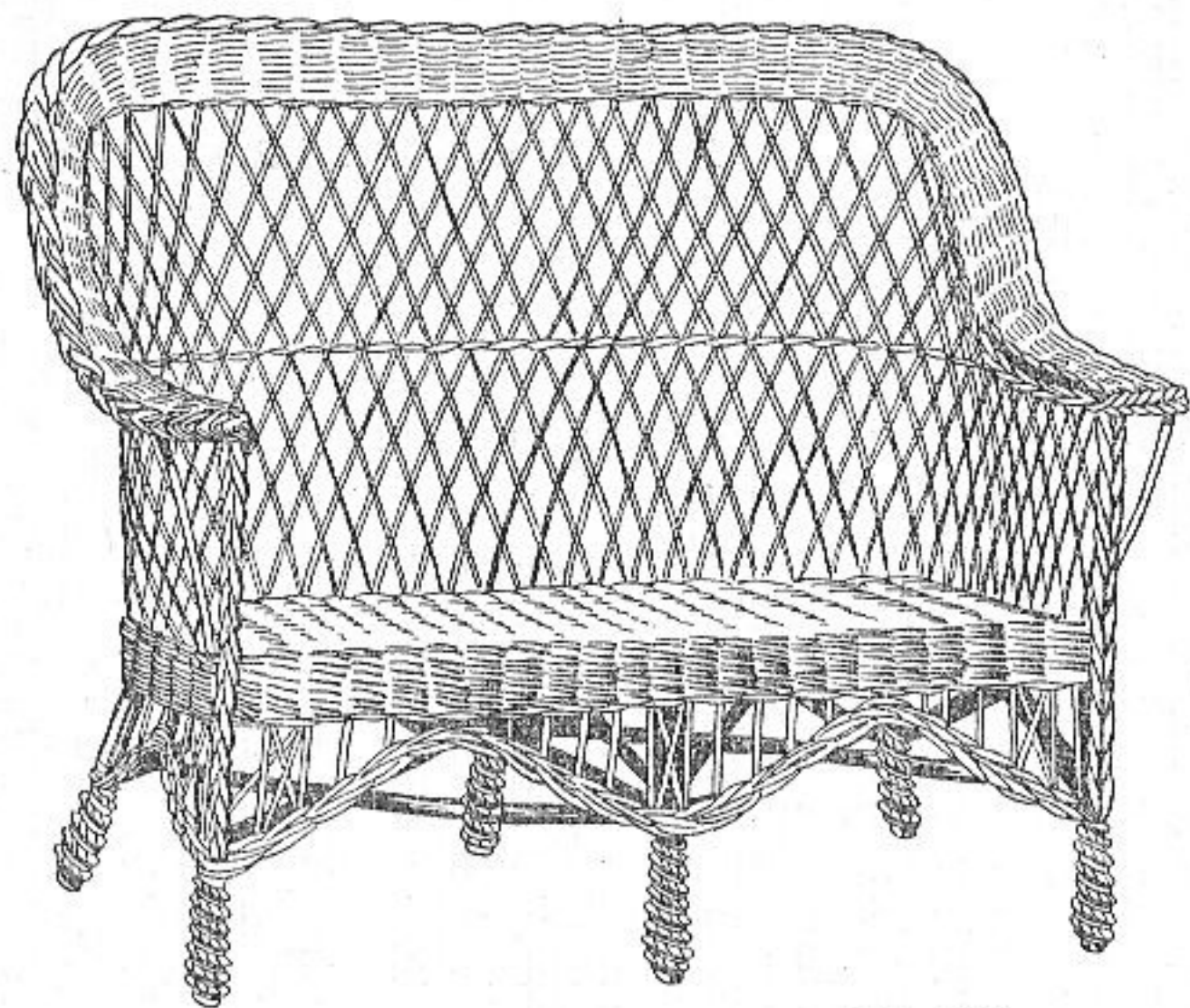
Рис. 156

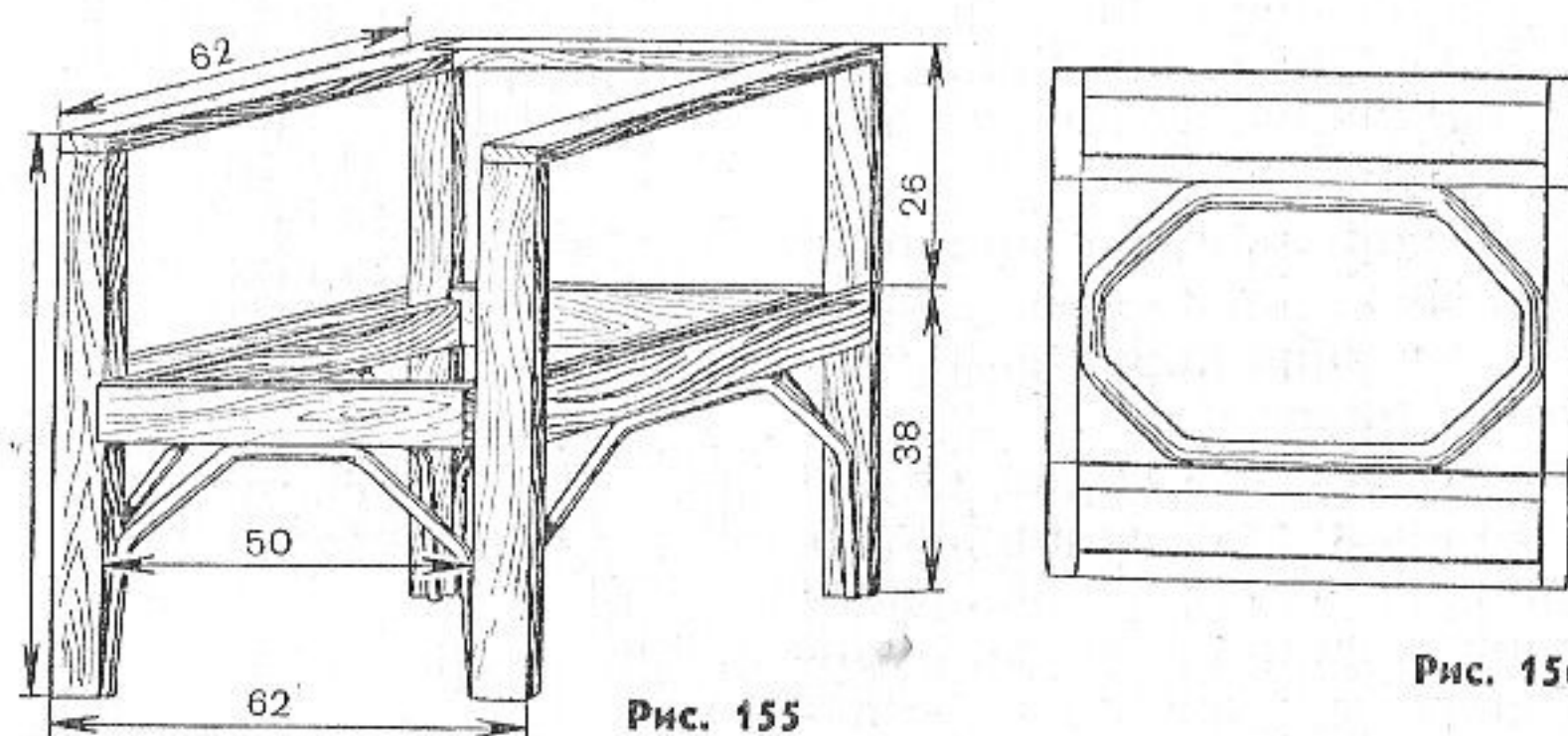

Рис. 157

ют упоры на расстоянии 15 см от углов кресла. Обвивают ножки кресла лентой и одновременно выплетают желаемый узор. Дойдя до рамки сиденья, конец ленты прибивают к задней стороне ножки, а наружный угол соединения ножки с рамкой сиденья во всю ширину обвивают лентой (рис. 157). Продолжая обматывать ножку

и дойдя до переднего верхнего угла, его обвивают, как показано на рисунке 158,а. Доходят до верхнего заднего угла каркаса и его так же обвивают (рис. 158,б). Обматывают заднюю ножку и спускаются до ее основания. Точно так же обматывают и другие стороны каркаса и боковые стороны сиденья.

Рамку для сиденья и спинки изготавливают из планок шириной 4 и толщиной 1,2 см. С внутренней стороны рамку соединяют дужками (рис. 159), а с наружной плотно стягивают пластинами, концы которых закрепляют лентой.

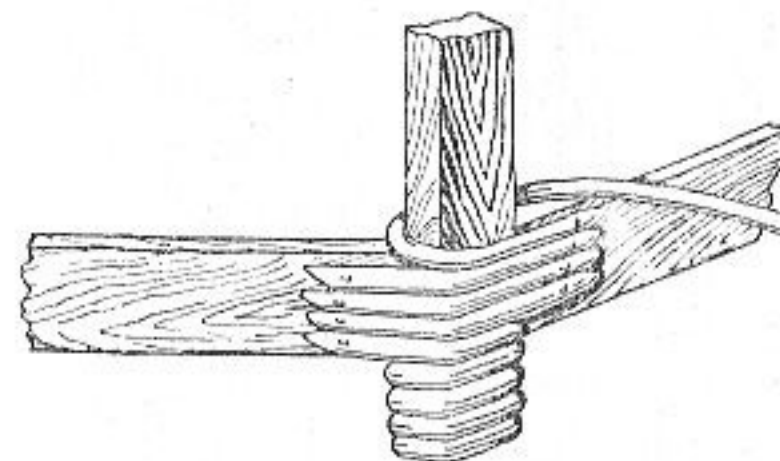
К верхней задней планке спинки прибивают два прута. Углы спинки обвивают лентой (рис. 160).

К передней планке рамки сиденья прибивают один прут и обвивают углы лентой. Укрепляют стояки. Для этого комлевые концы стояков кладут между двумя прикрепленными к верхней планке прутьями (прибивают к планке и обматывают всю планку лентой). Заплетают стояки веревочкой в три прута, плетут простым плетением спинку и сиденье. Пройдя плетением 5 см, добавляют к стоякам по одному пруту вершинными концами большей длины, чем плетение. Дойдя до передней планки рамки сиденья, плетение заканчивают веревочкой в три прута.

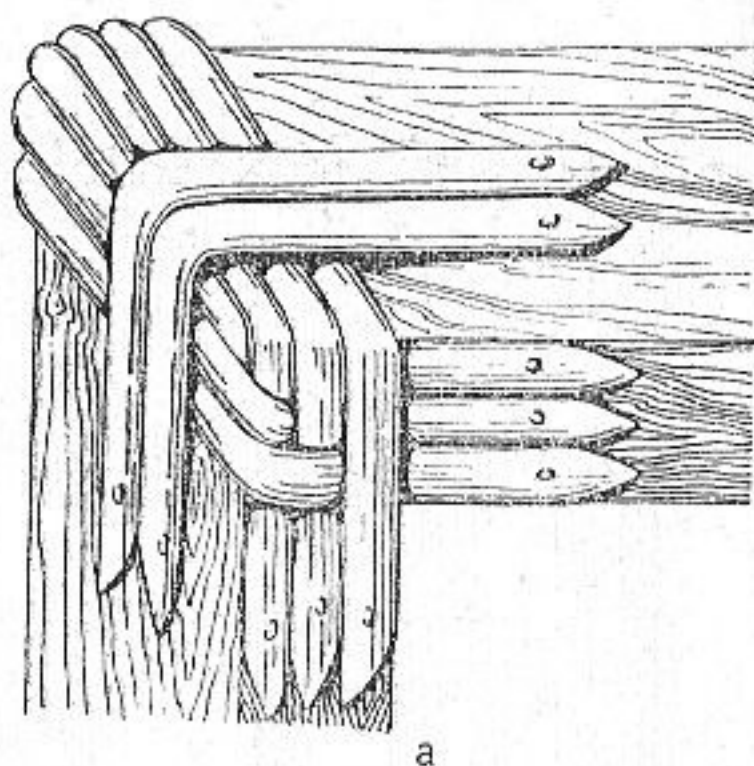

а

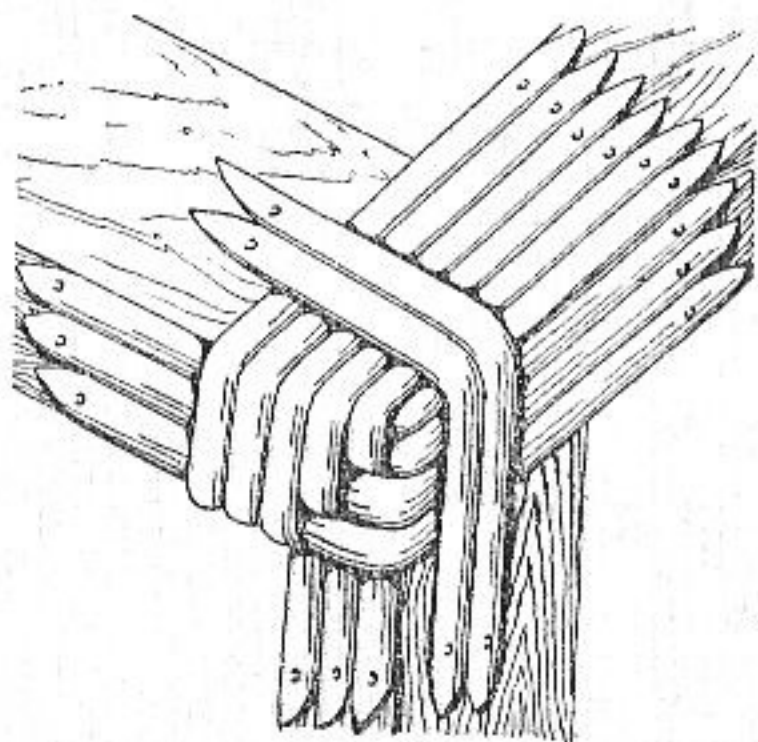

б

Рис. 158

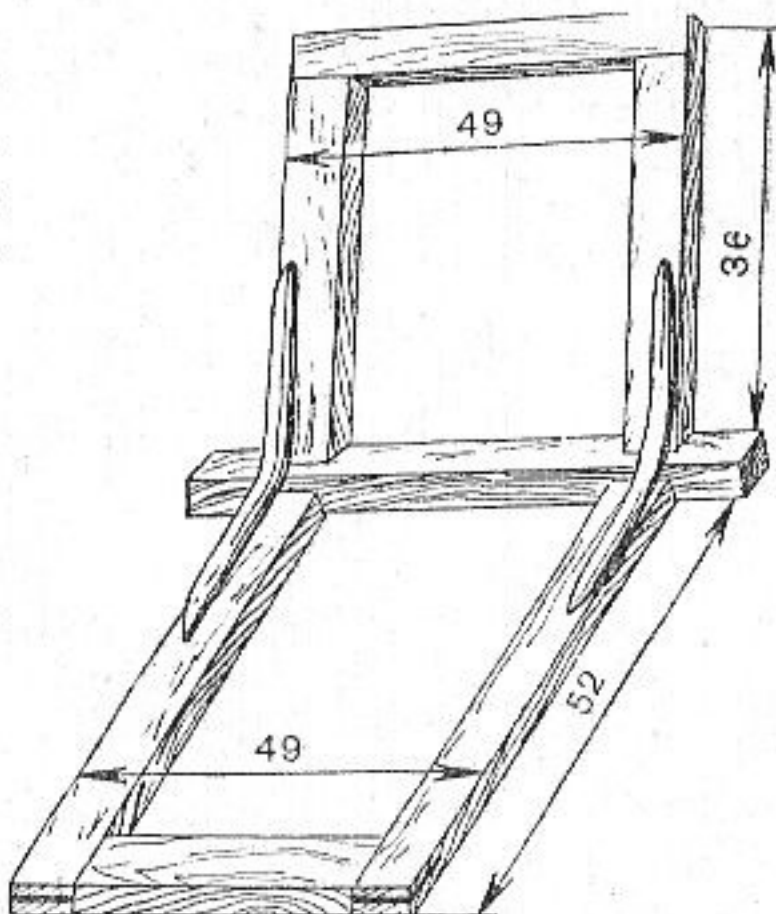

в

Рис. 159



Рис. 160



Рис. 161

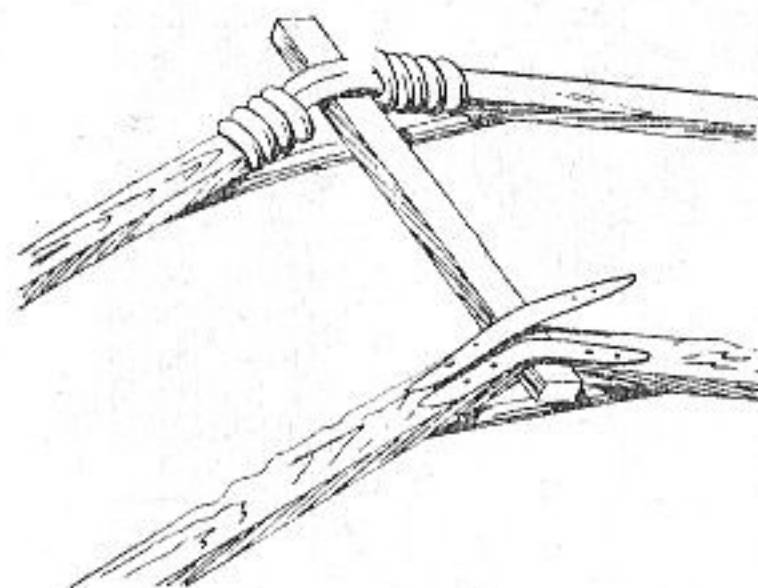

Рис. 162

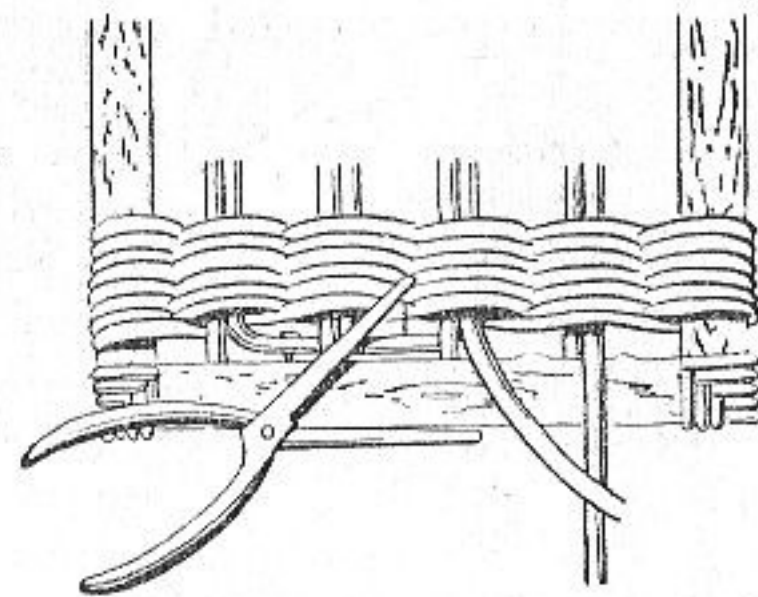

Рис. 163

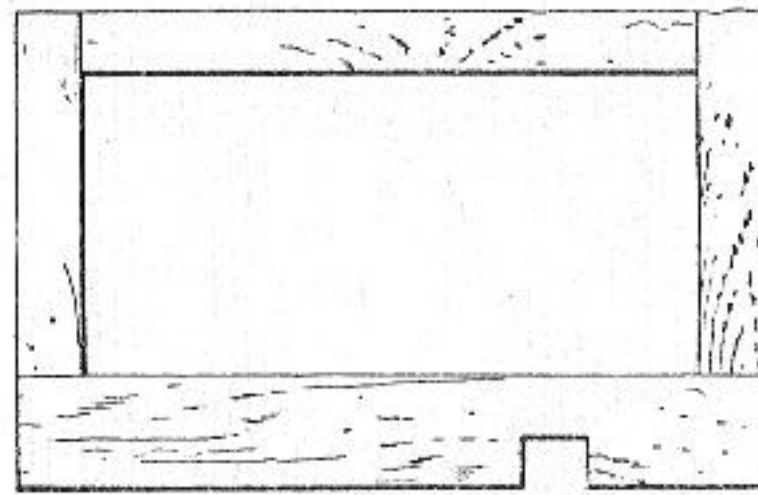
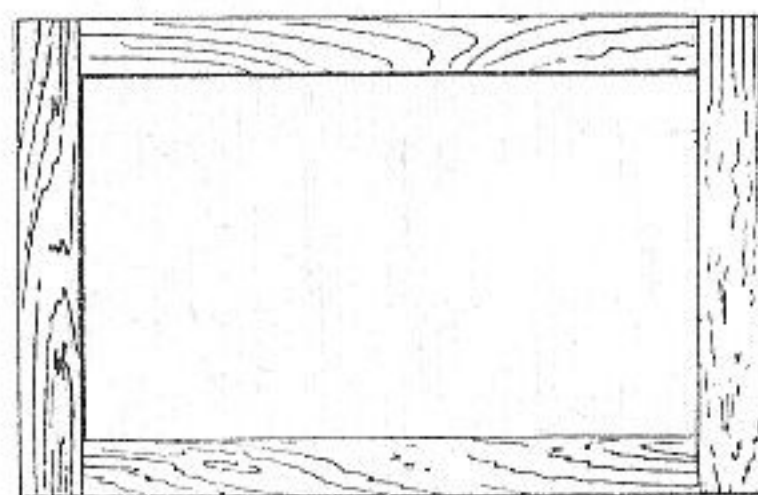

Рис. 164

Комлевые концы стояков загибают кругом планки и у прибитого к планке прута. Оставшиеся концы стояков сгибают и прикрепляют рядом с прутком. Чтобы стояки не расщеплялись, лучше концы не прибивать, а вдавливать гвозди плоскогубцами (рис. 161). Рядом со стояками прибивают второй прут, и всю планку перед оплетением плотно обматывают лентой.

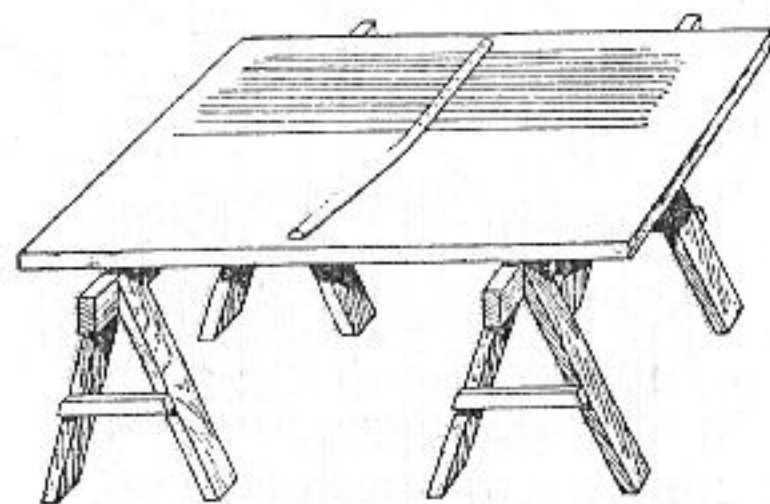
Для боковых стенок и спинки делают рамки такого размера, чтобы они вошли в середину каркаса кресла

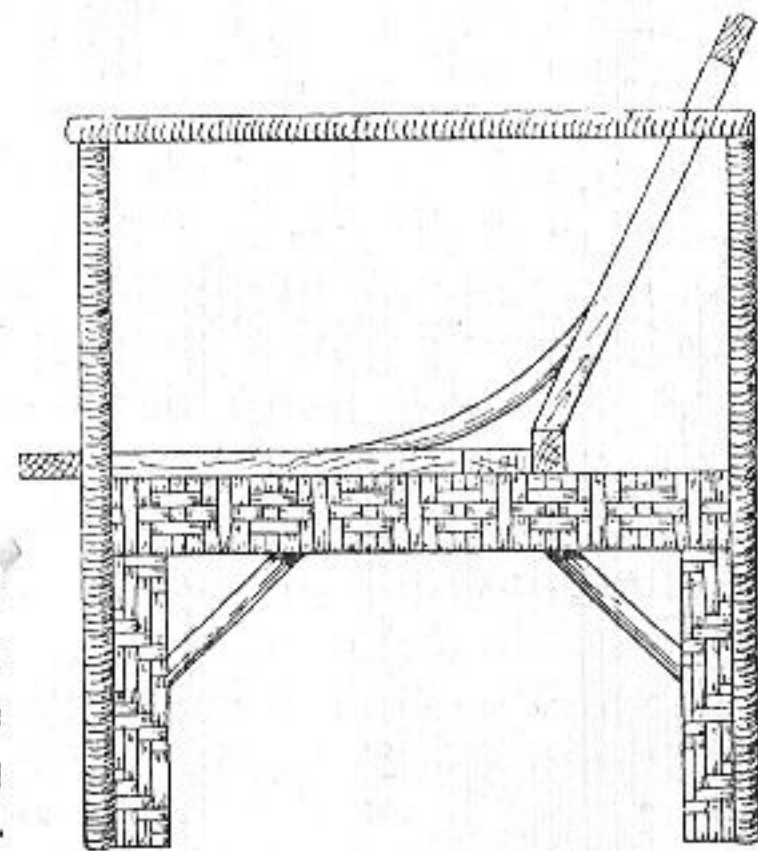

Рис. 165



Рис. 166

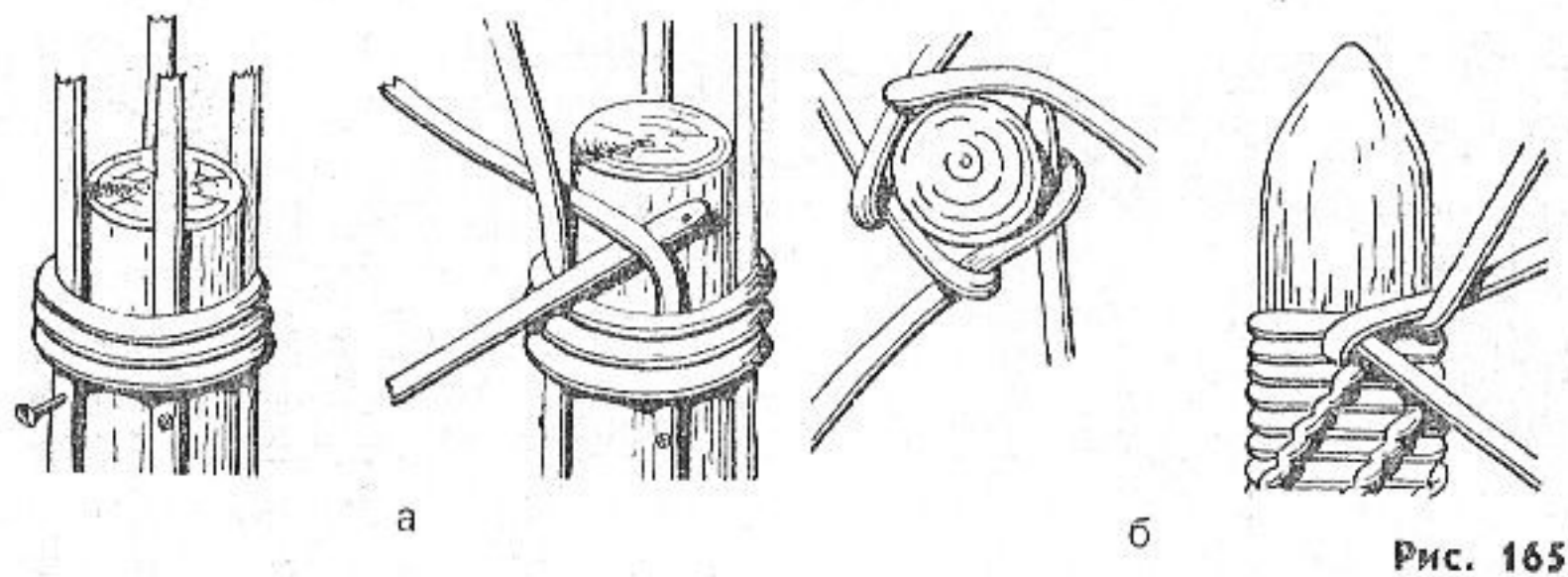

(рис. 162). Ширина внутренних рамок нижних планок 6 см, всех остальных — 3 см. В нижних планках внутренних рамок делают вырезы так, чтобы в них вошла задняя

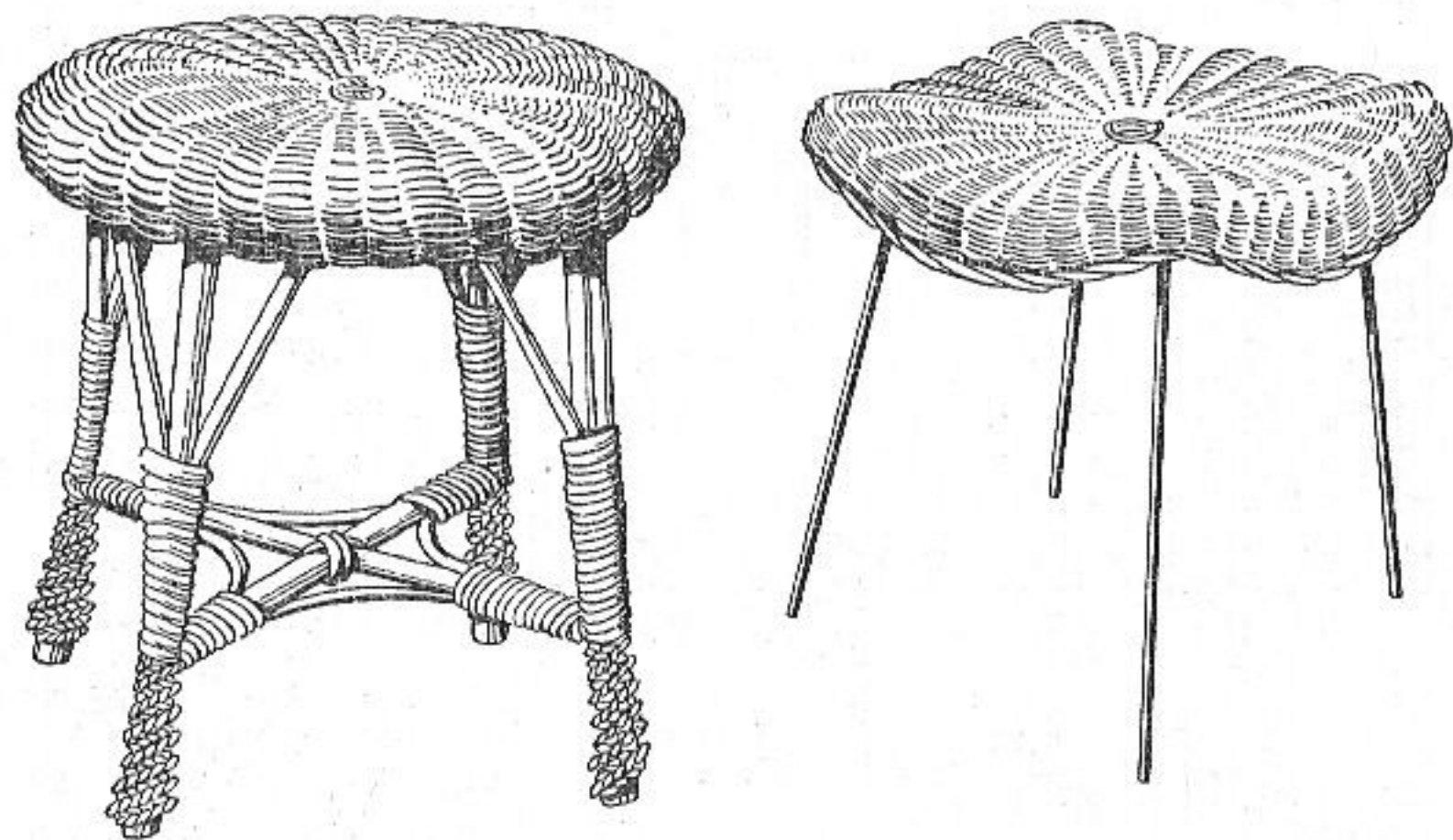

Рис. 167

Рис. 168

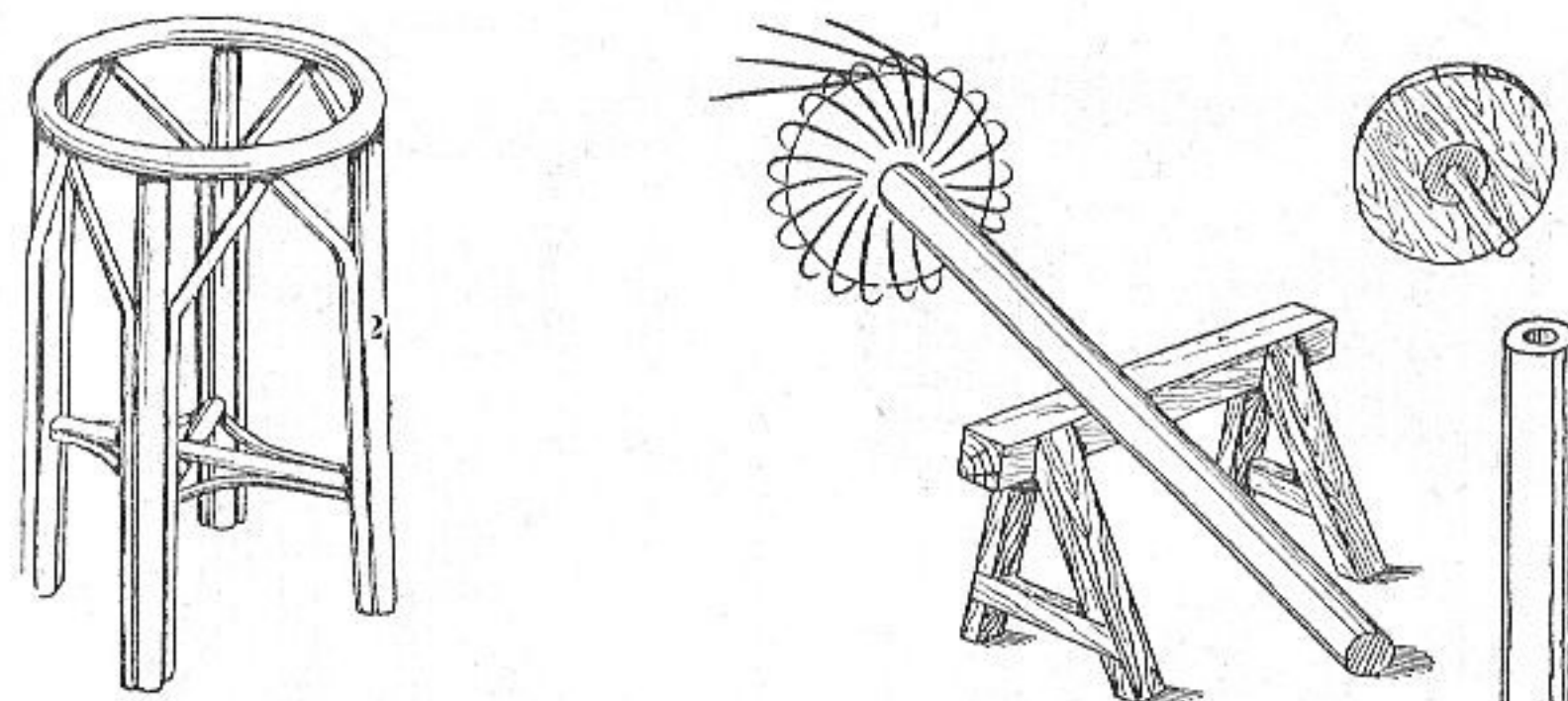

Рис. 163

планка сиденья (рис. 162). Узорное плетение для внутренних рамок плетут на специальной доске (рис. 163). Законченное плетение снимают с доски, прибивают на рамку и вставляют в боковые стороны кресла с внутренней стороны. Аналогично плетут рамки для наружных сторон. Рамки с плетением прикрепляют гвоздями. Головки гвоздей откусывают кусачками.

Для укрепления ножек четыре планки шириной 3 см обматывают лентой, выплетают узор и прибивают с внутренней стороны ножек (рис. 164).

Табуреты. Для табурета высотой 45 см готовят обруч диаметром 32 см и крестовину длиной 32 см. Крестовину прибивают к опорам на расстоянии 15 см от земли, опоры — на расстоянии 30 см друг от друга.

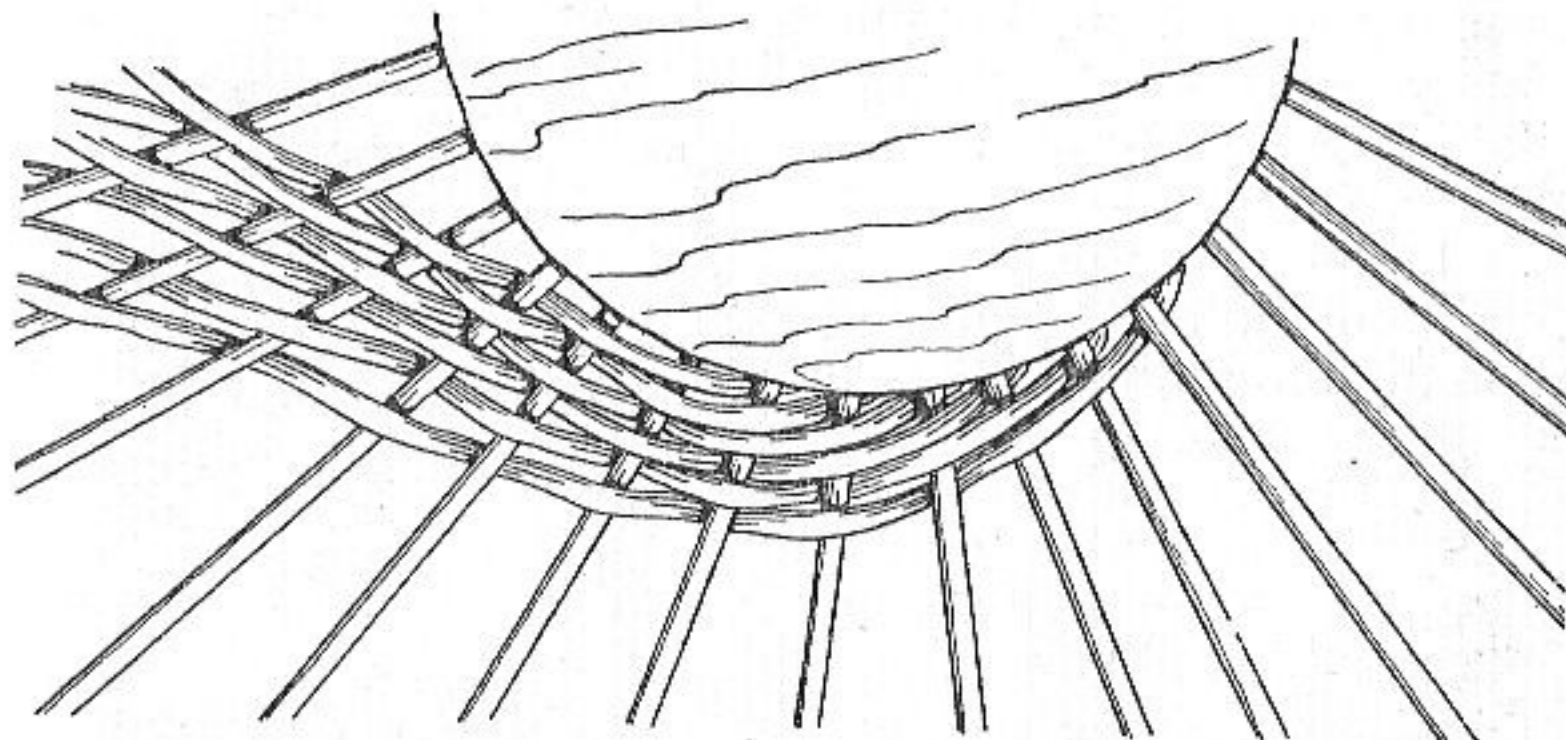
Сиденье плетут из 10 прутьев длиной 1 м 20 см вначале веревочкой в два прута, а затем послойным плетением, как круглый стол. Размеры металлического каркаса



Рис. 170

38×38, высота 43 см (рис. 165). Ножки табурета оплетают следующим образом. Отрезают палки нужной длины и выпрямляют жамкой. Прибивают четыре прута (рис. 166), прибавляют пятый и загибают в левую сторону через один стояк. Приближаясь к пятому пруту, переворачивают палку и плетут через один прут.

Возможен и другой способ плетения табурета. Диаметр верхнего обруча 30 см, длина крестовины 30 см. Соединяют крестовину посередине, оплетают «звездой» и прибивают к ножкам на расстоянии 15 см от земли. Обвивают опоры ивовой лентой. К верхнему обручу посередине прибивают слегка изогнутую палку, к концам которой прибивают пластины. Вымачивают 12 палочек

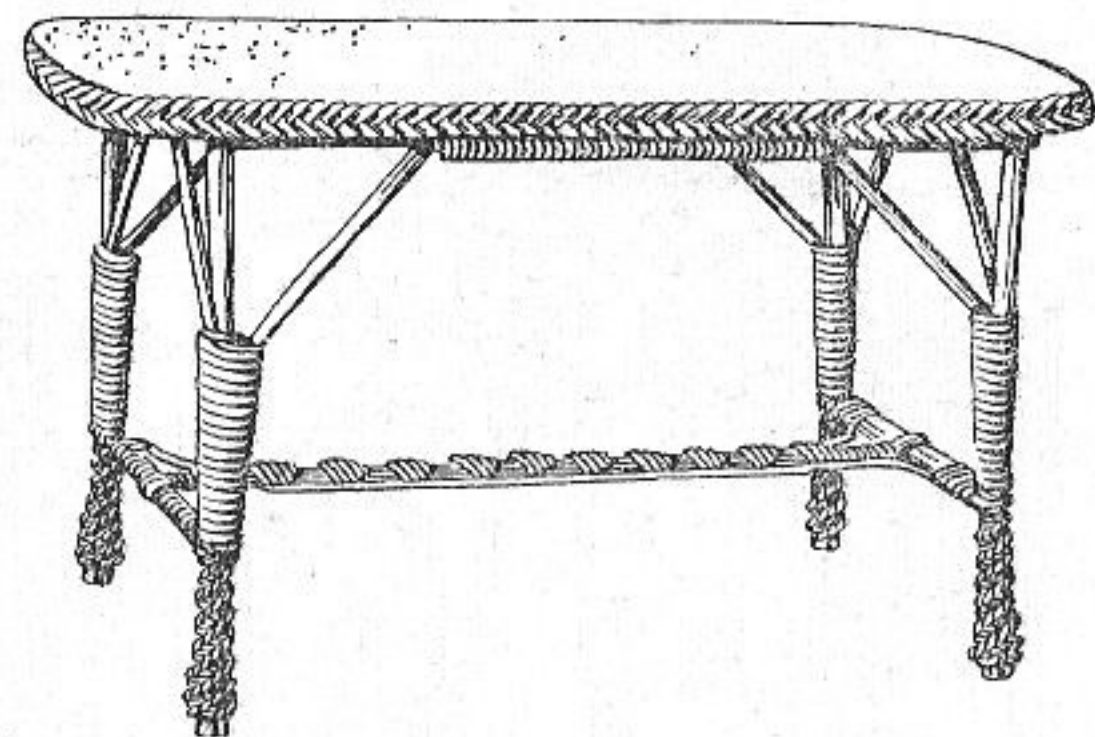

длиной 45 см и толщиной 10...12 мм. Расщепляют шесть палочек посередине, а остальные шесть вставляют в расщепленные места. Первые 15 см плетут веревочкой в два прута. Комлевые концы прутьев соединяют с нижней стороны так, чтобы не было видно соединения. Следующие 20 см плетут послойным плетением. Закончив веревочку в два прута, срезают стояки возле самой веревочки.

Плетение заканчивают косой в три или пять пар прутьев.

Столы. Для круглого стола предварительно готовят каркас из ножек, соединяющей крестовины и обруча (рис. 167).

Из одной или двух соединенных палок выгибают круглый обруч диаметром 60 см. Ножки готовят из четырех прямых палок длиной 72 см, а крестовину — из двух палок длиной 60 см. Обруч делят на четыре равные части и делают отметки, к которым прибивают гвоздями ножки, а между ними на высоте 25 см крестовину. Ниже обруча прибивают упор в три загиба, концы которого крепят на 20 см ниже обруча.

Укрепляют крестовину со всех сторон дужками, а ножки у концов крестовины плотно огибают выструганными пластинами, концы которых прибивают к крестовине. Ножки стола плотно обматывают лентой до обруча.



Рис. 172



Рис. 171

Крепят к обручу верхнюю круглую полированную доску твердого дерева диаметром 62 см. Если верхняя доска выполнена из мягкого дерева, ее поверхность заплетают тонкой лентой каким-либо узором.

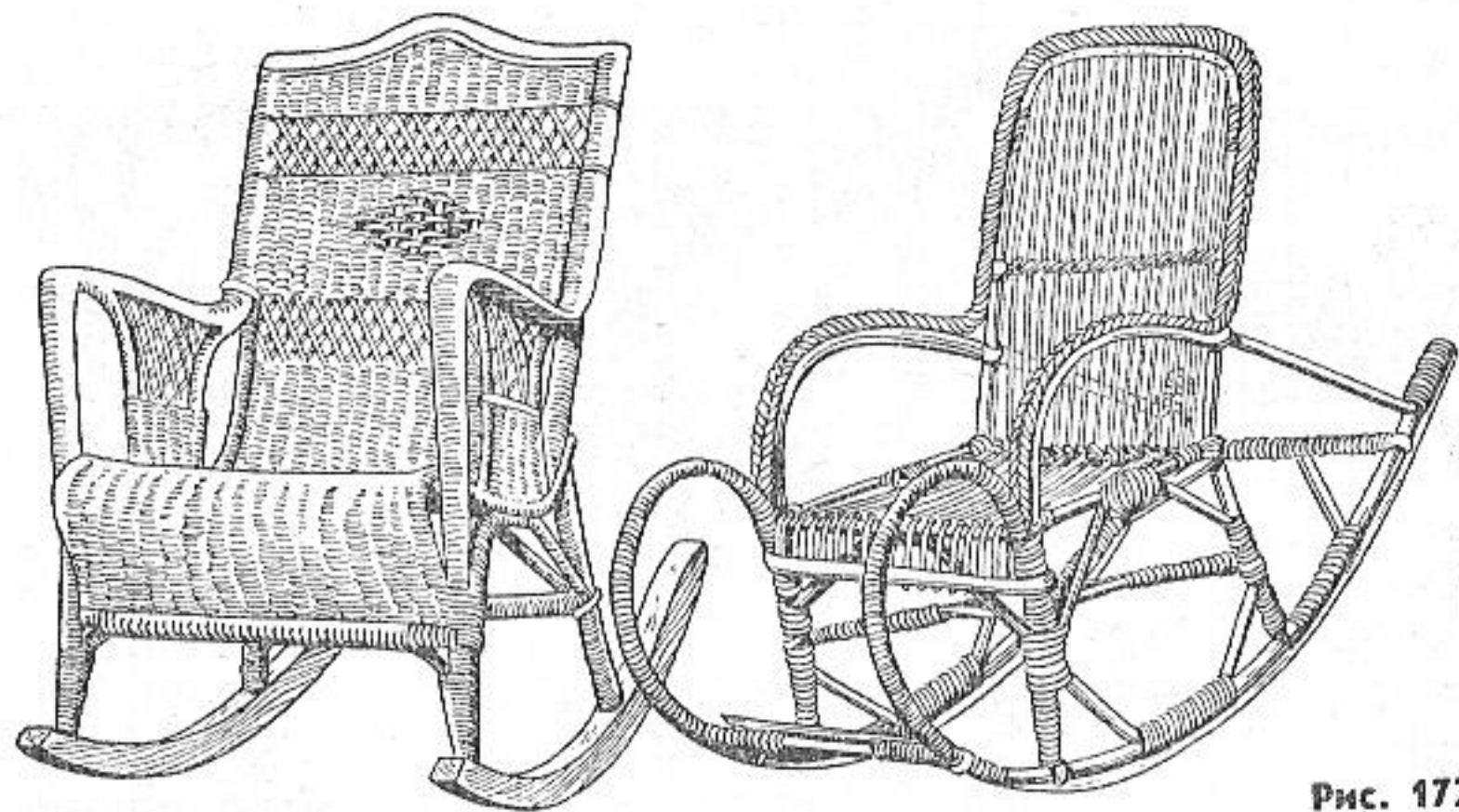
Края верхней доски стола чаще всего оплетают валиком. Для этого очень удобно пользоваться простым приспособлением, изображенным на рисунке 168. По краю

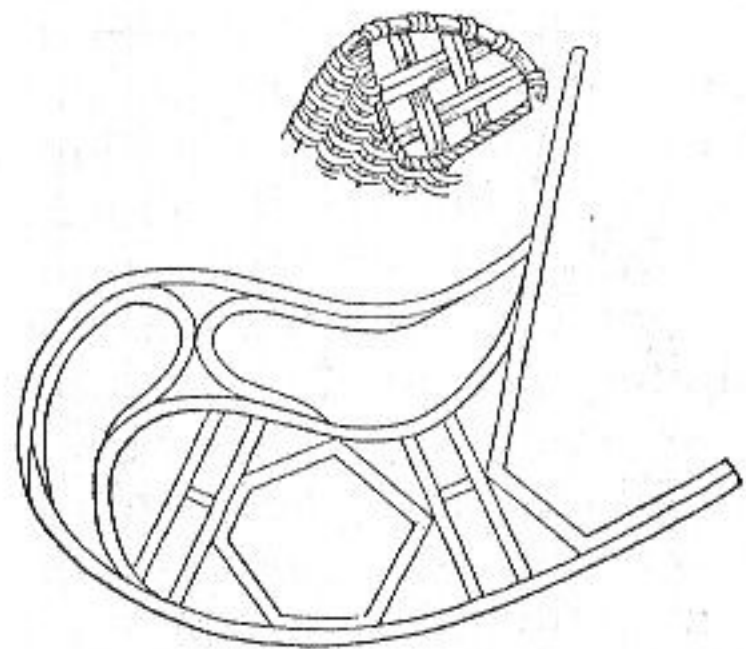

Рис. 173



Рис. 174

доски стола через каждые 2,5 см делают глубокие отверстия и в них плотно вставляют заостренные прутья, которые заплетают кругом послойным плетением. Пройдя 3...4 см, стояки изгибают вниз клещами и продолжают плетение. Далее постепенно загибают стояки внутрь и продолжают плетение до конца (рис. 169).

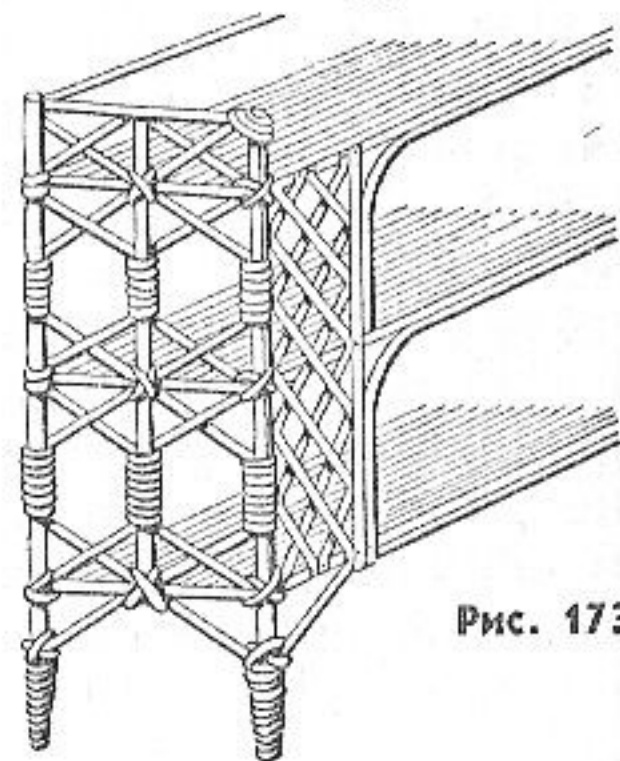
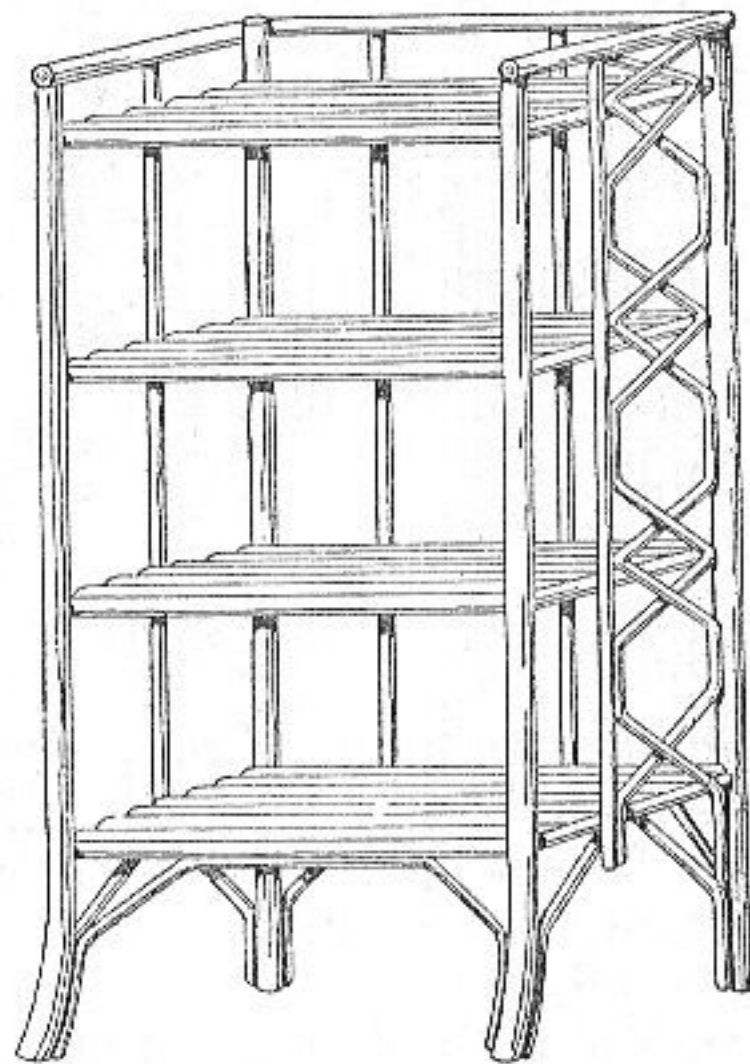
Готовый круглый плетеный стол показан на рисунке 170. Кроме круглых, можно изготовить четырехугольные и шестиугольные столы разного назначения.

Кресла-качалки. Каркас сиденья кресла изготавливают обычно одинаковой ширины в передней и задней части

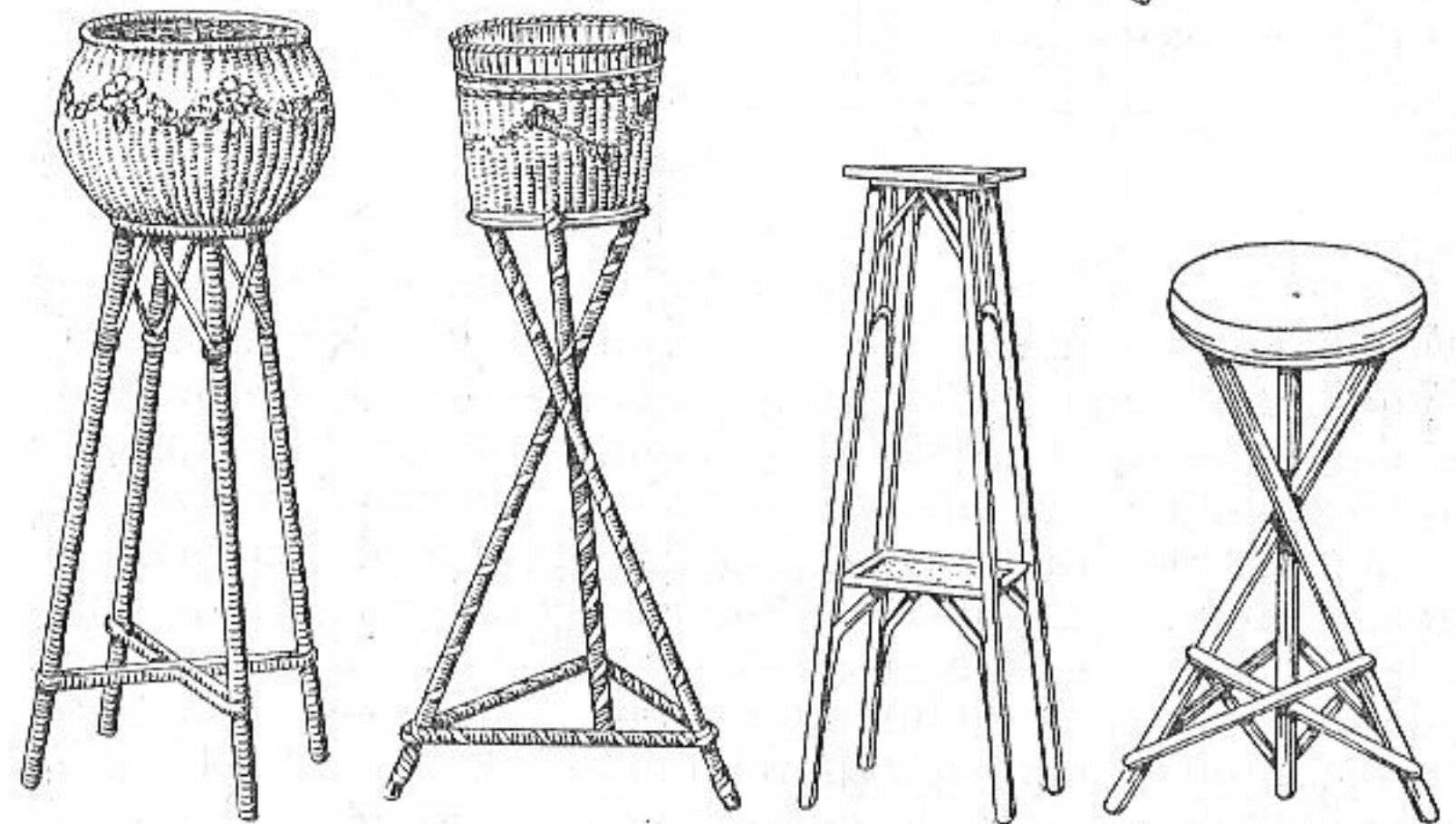
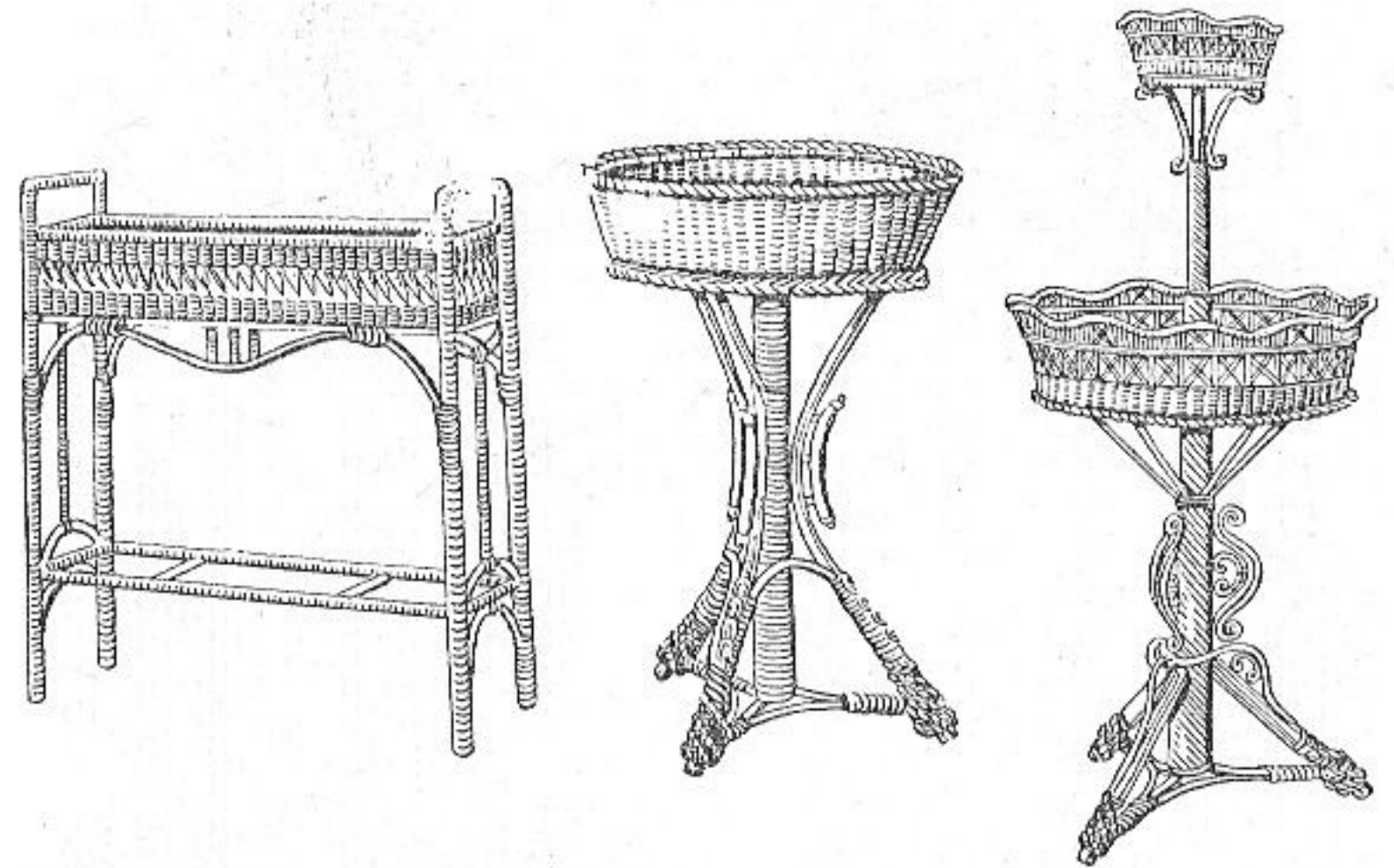

Рис. 175

(в передней иногда на 5 см шире). Ножки кресла-качалки укрепляют в изогнутых полозках, изготовленных из твердого дерева. В местах крепления ножек в полозках высверливают отверстия соответствующего размера. Вставленные в отверстия ножки прибивают гвоздями.

Если полозки кресла-качалки выполнены из ивовых палок, вначале сбивают гвоздиками только одну его сторону (рис. 171). Чтобы обе стороны были одинакового размера, вторую половину кресла прибивают гвоздями к первой половине. Вытащив гвозди, получают две одинаковые боковины. Соединяют боковины палками длиной 50 см, а нижнюю часть — опорами.

Готовое кресло-качалка показано на рисунке 172.

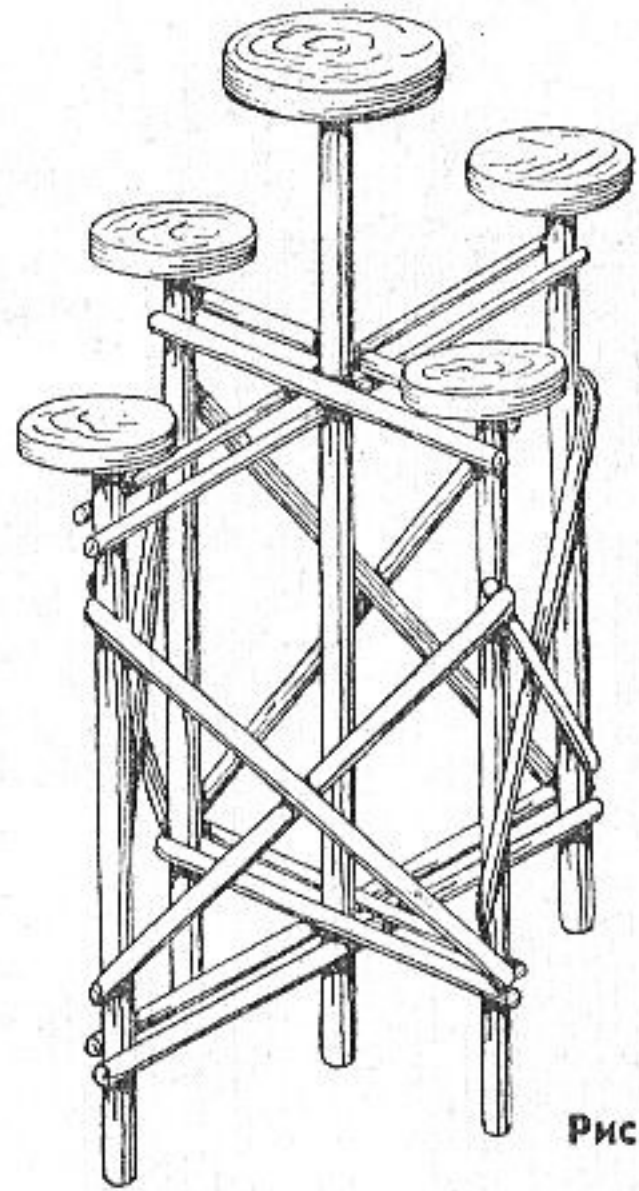
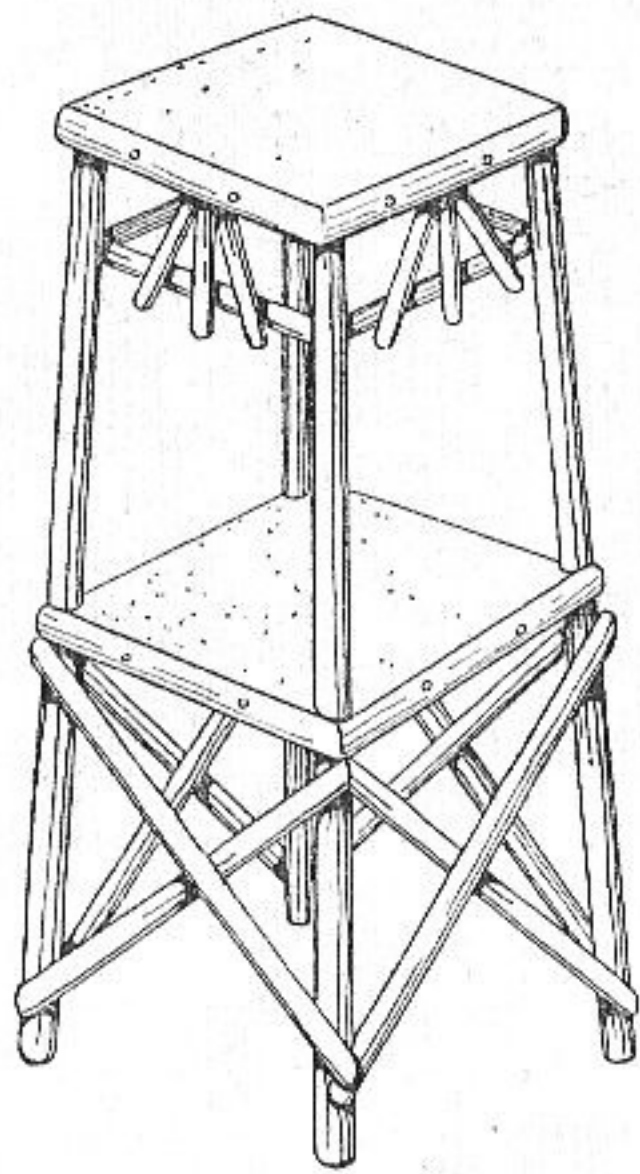
Этажерки. Конструкция этажерок и их изготовление показаны на рисунке 173.

Подставки для цветов. Для больших цветов готовят одиночные подставки с тремя или четырьмя ножками, для мелких — групповые. Верхние доски одиночных подставок делают круглыми или четырехугольными с ровными или заплетенными краями. Изготовление таких подставок показано на рисунке 174. Изготовление групповых подставок видно на рисунке 175.

Ширмы. Состоят из трех или четырех отдельных частей или полотен. Все полотна выполняют одного и того же



Рис. 176



Рис. 177

рисунка и размера (рис. 176). Высота полотен ширм 1,7 м, ширина — 0,5 м. Одну сторону ширмы затягивают тканью. Полотна ширмы соединяют петлями или завязывают лентами (рис. 177).

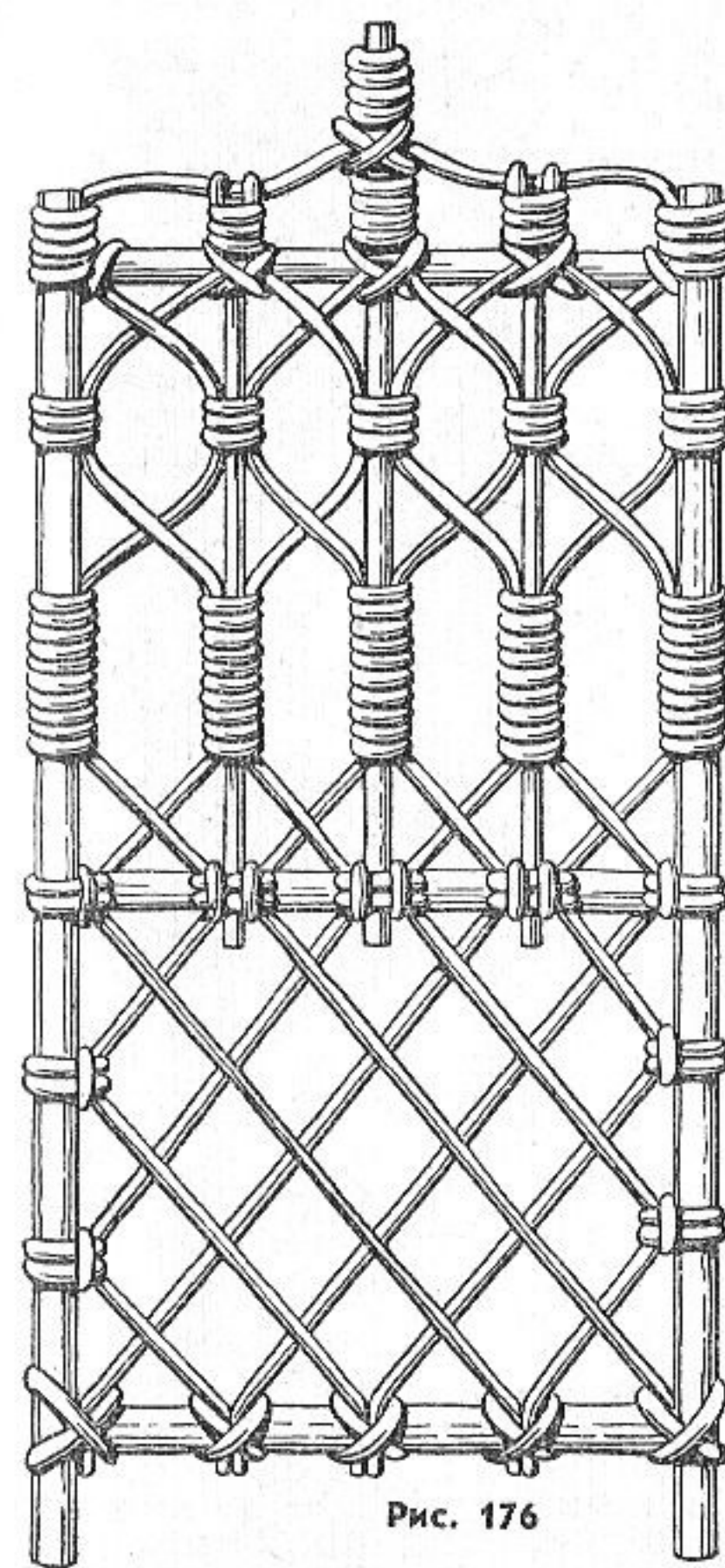
Вешалки. Каркас вешалки выполняют из ивовых палок длиной 1,7...1,8 м и обматывают лентой (рис. 178).

Нотницы. Высота типовой нотницы 0,9...1 м, длина 50 см, ширина — 40 см (рис. 179). Вместо нижнего ящика можно устроить полочки.

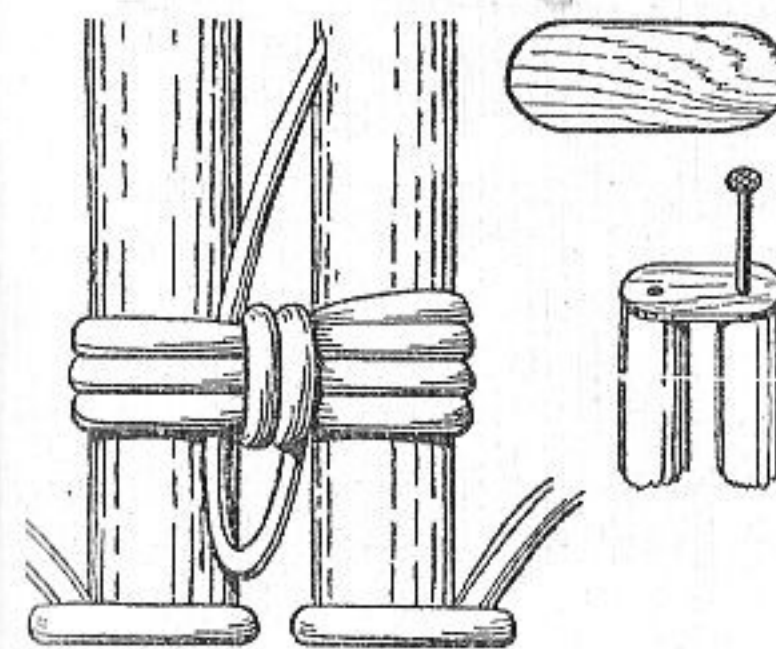
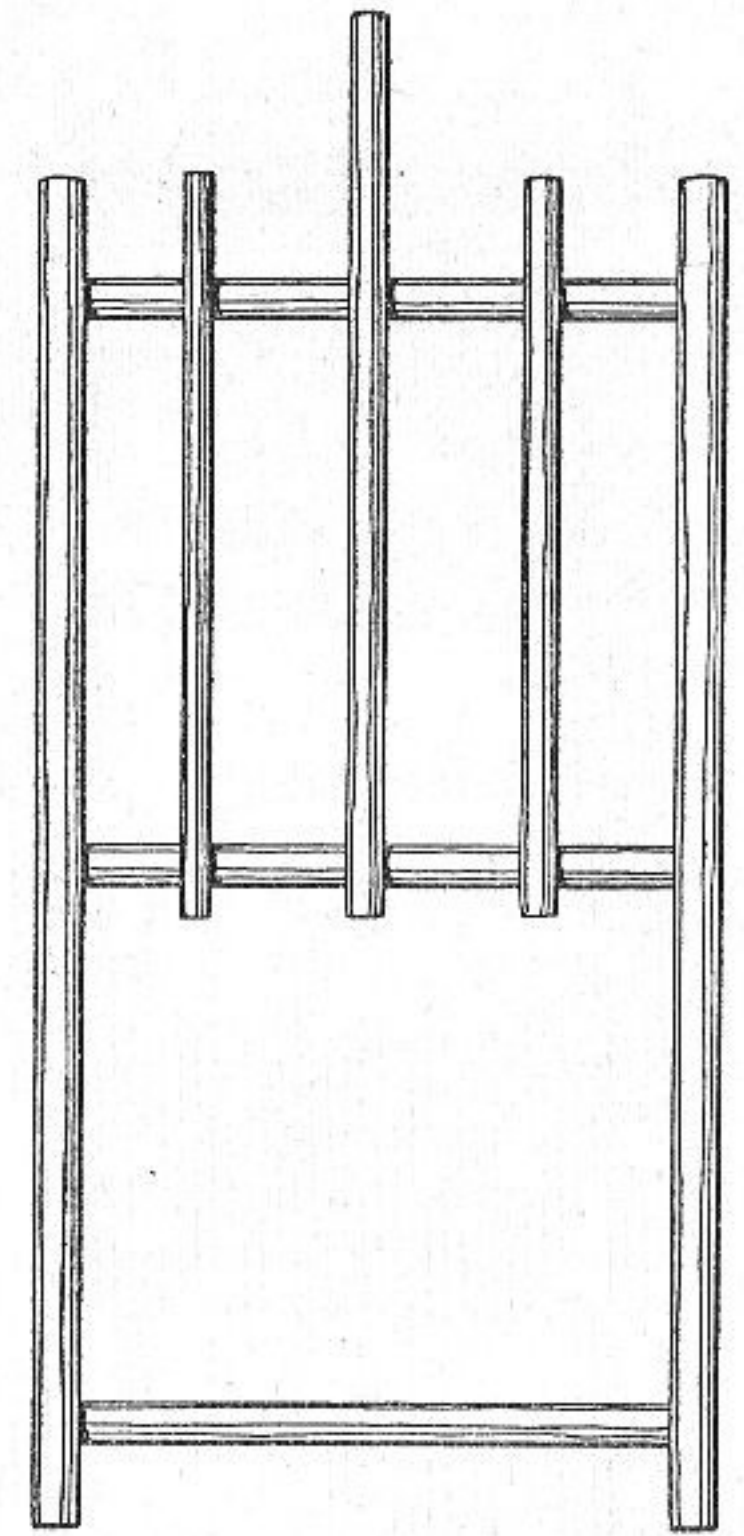

Рис. 178



Рис. 179

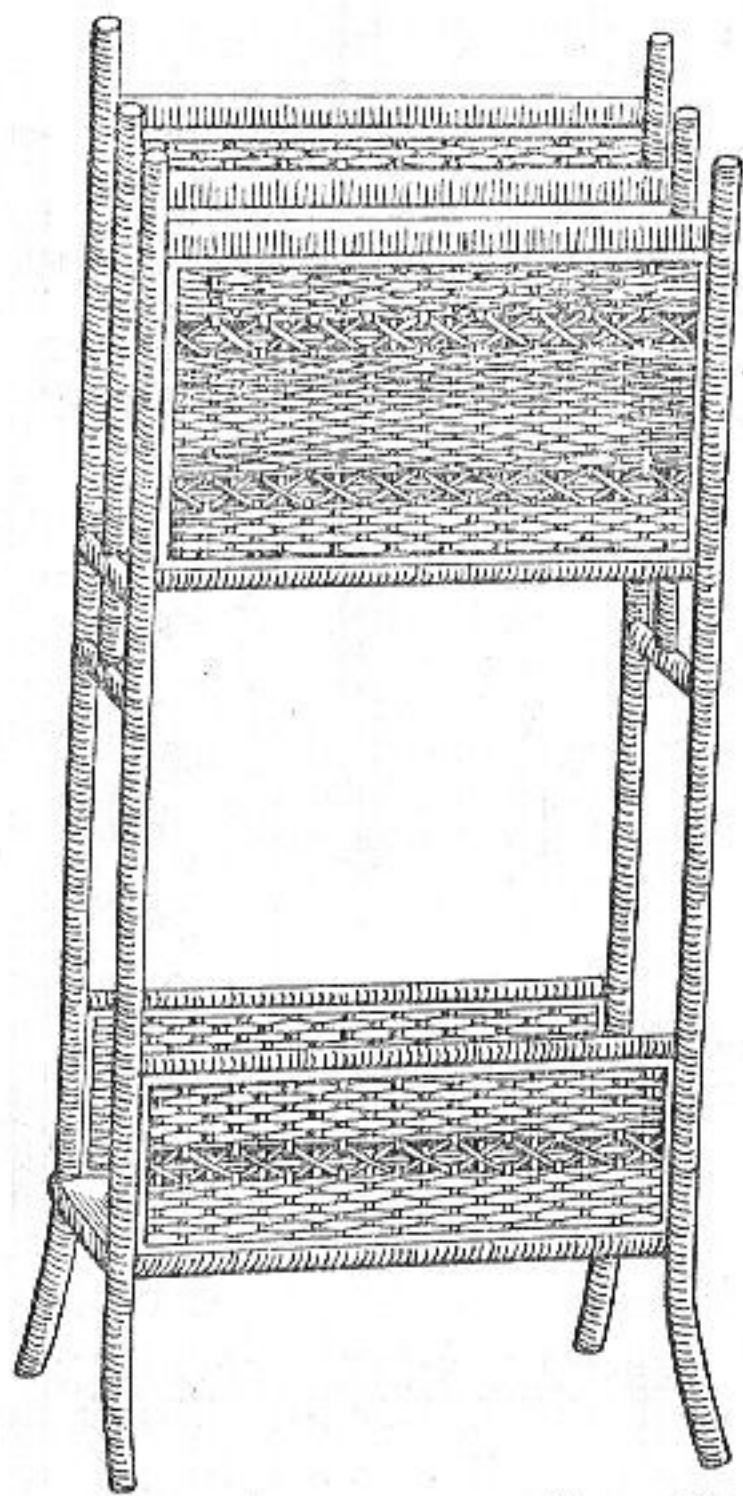

Рис. 180

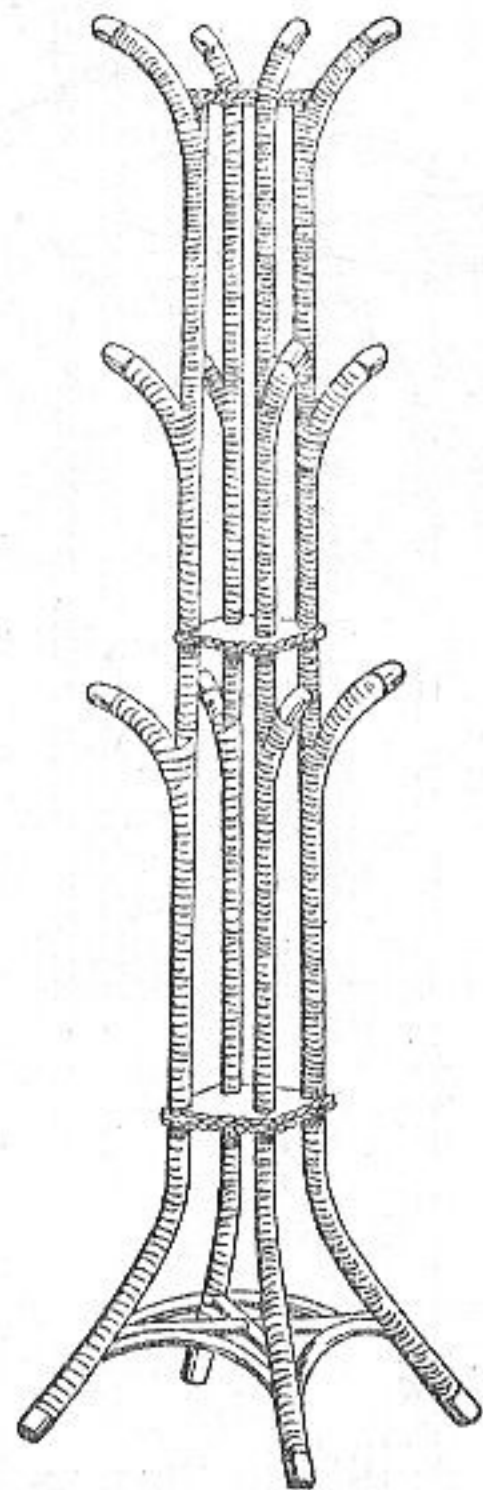

Рис. 182

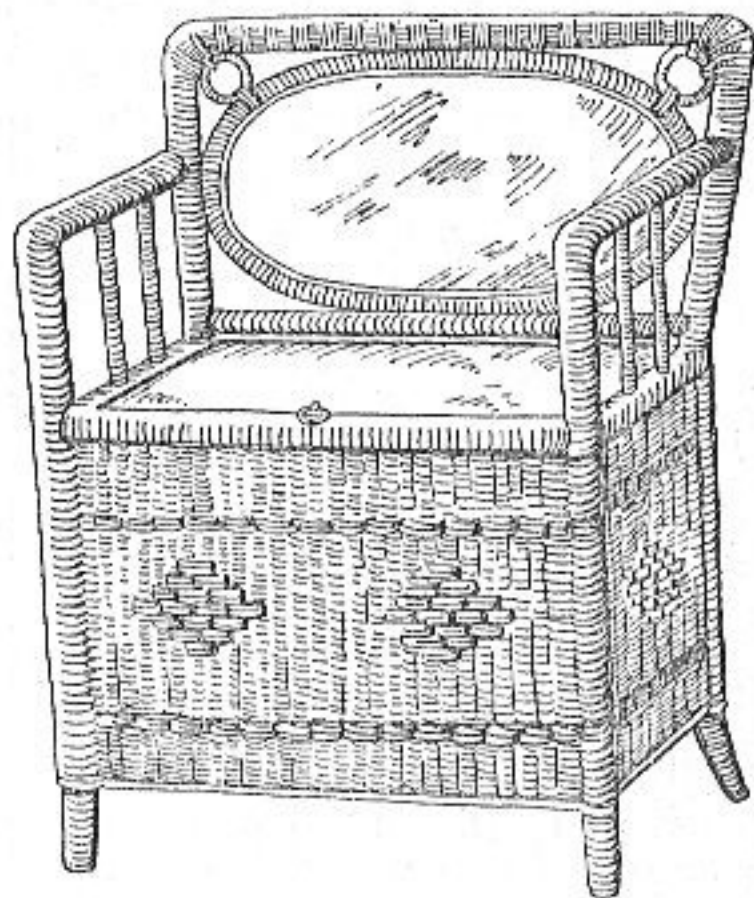
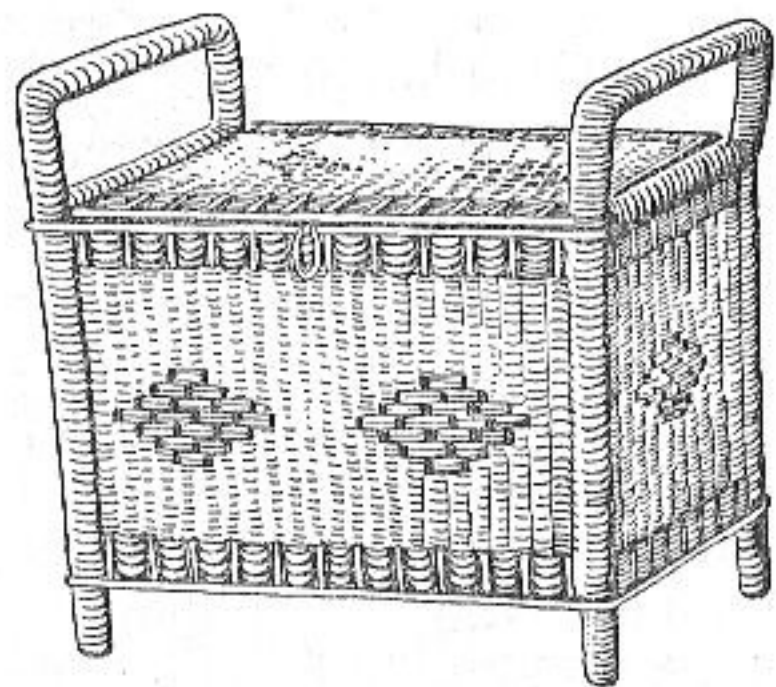

Рис. 181

Корзина для белья. Ящики для белья (рис. 180) плетут с крышками. Крышки выплетают или обшивают материалом. Перед плетением корзины делают форму высотой 45 см, шириной — 30 и длиной 44 см (рис. 181).

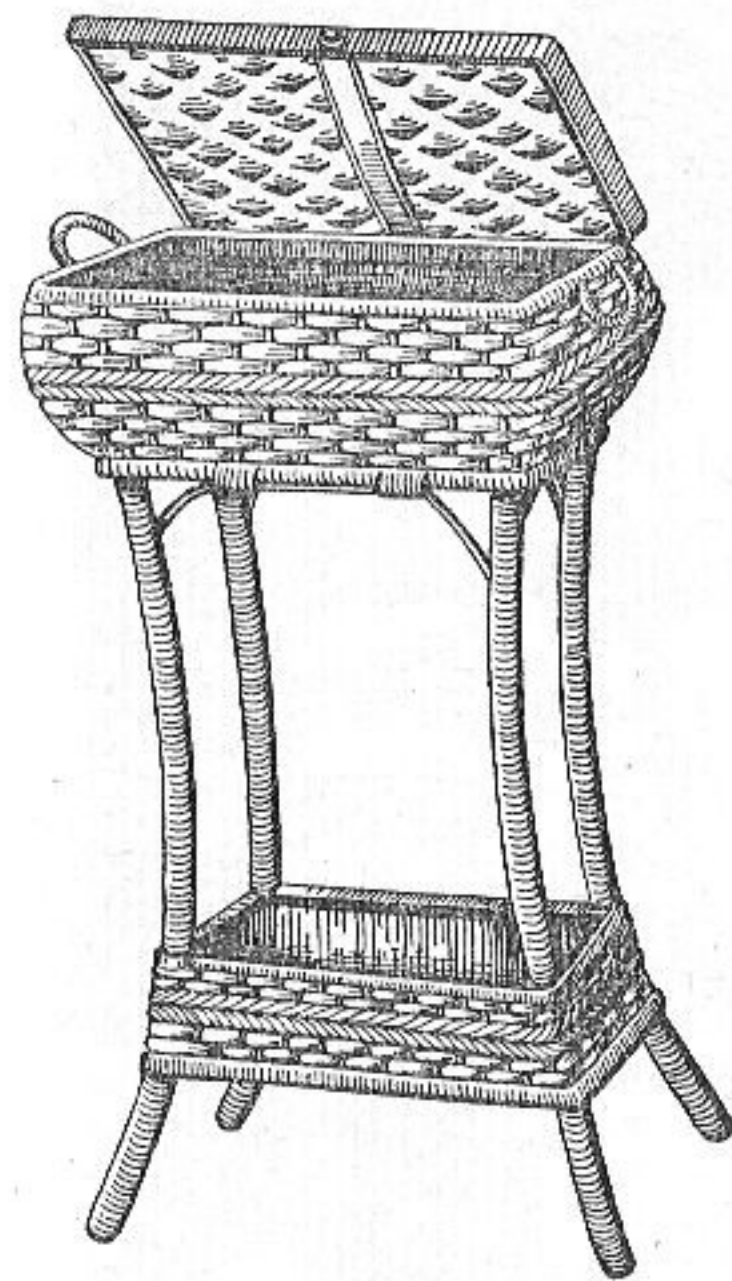
Верхние концы палок обматывают лентами. Палку



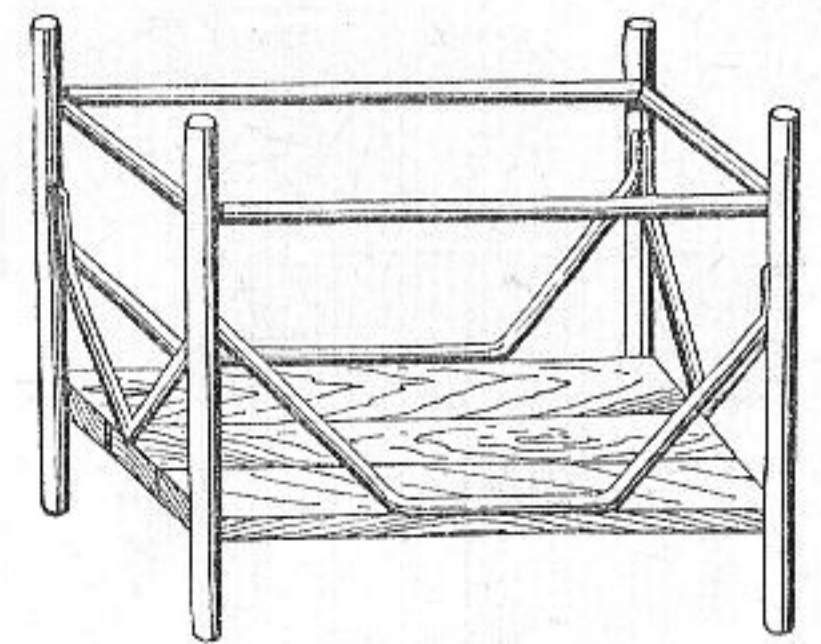
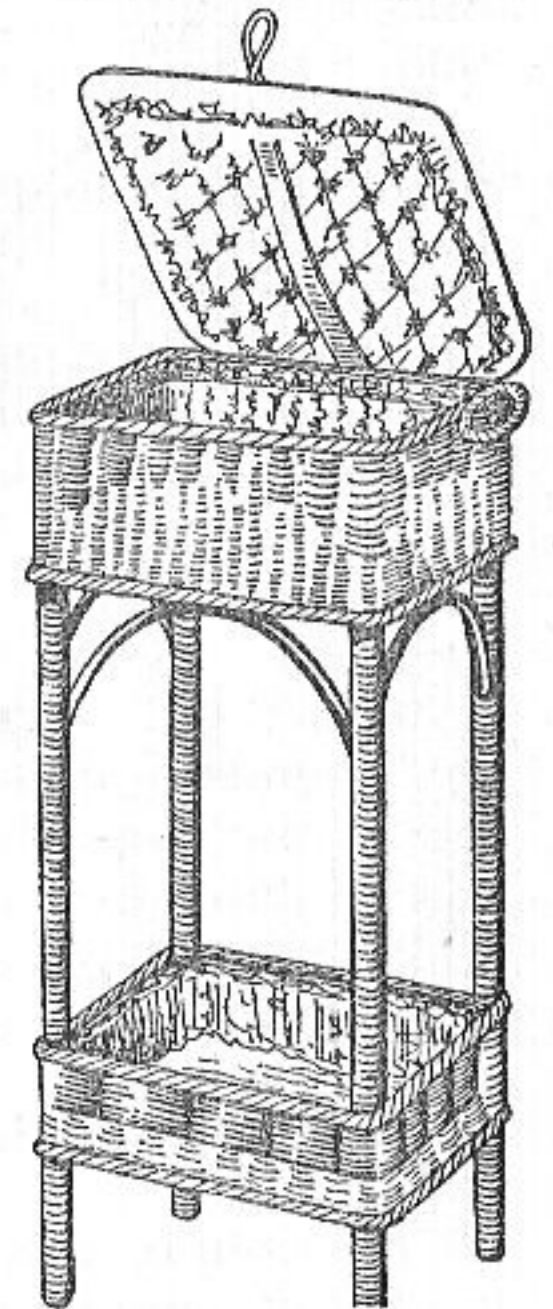
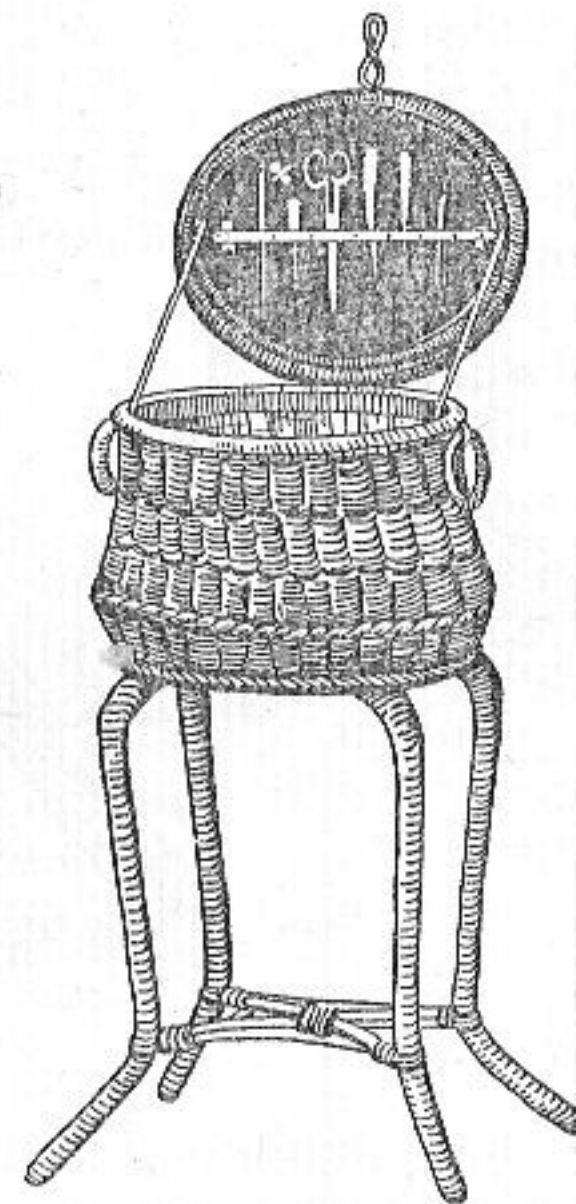
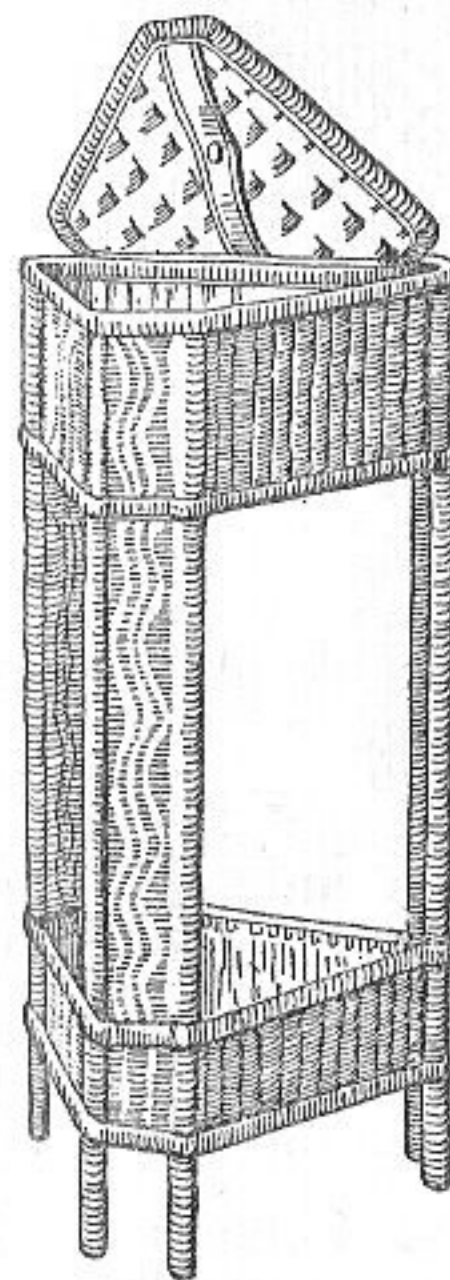
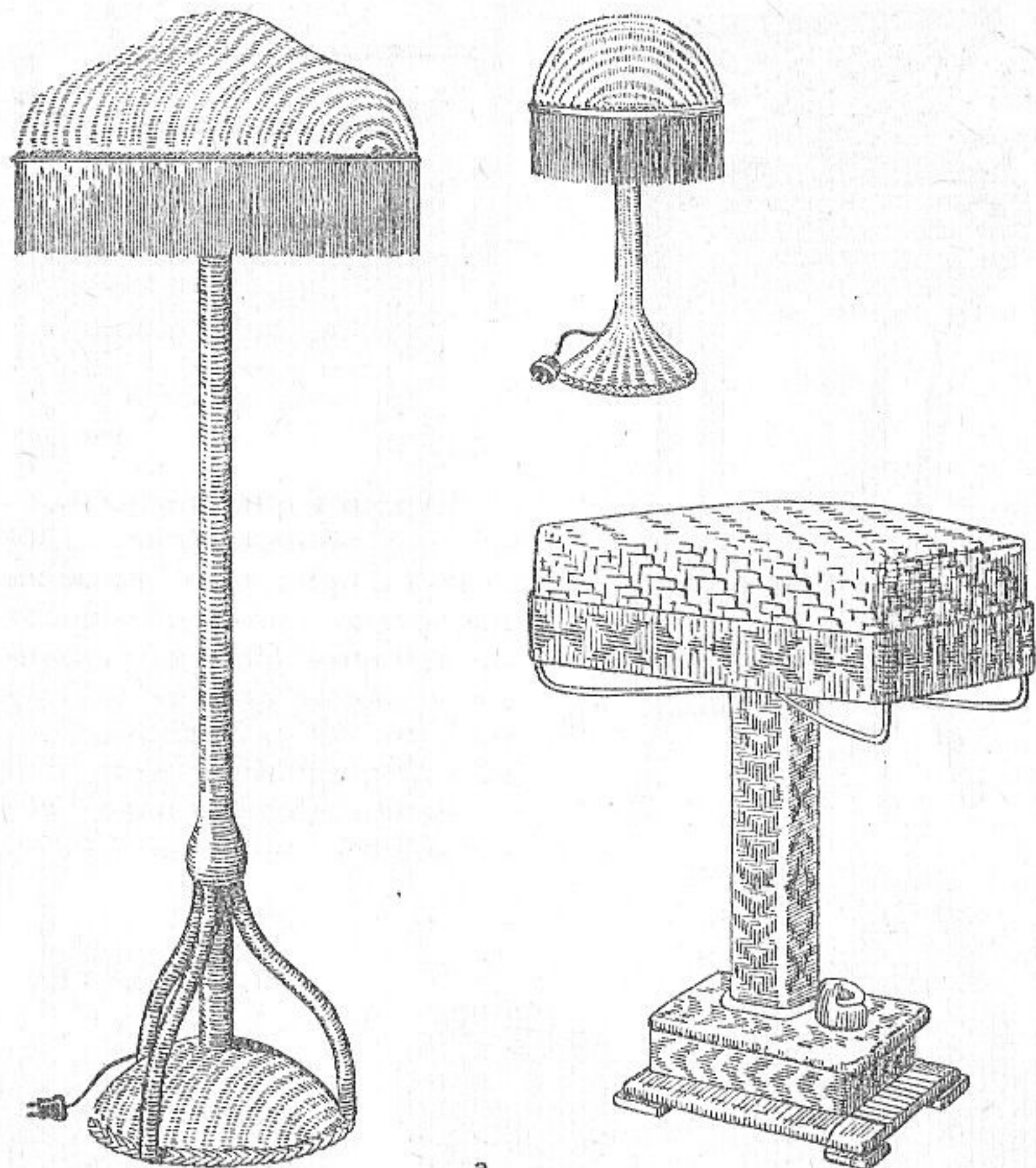

а

Рис. 183



Рис. 184



Рис. 185

диаметром 2 см расщепляют пополам и прибивают, предварительно сплющив шляпку гвоздя. Гвоздики прибивают так, чтобы не повредить ленты. Крышки прикрепляют засовами.

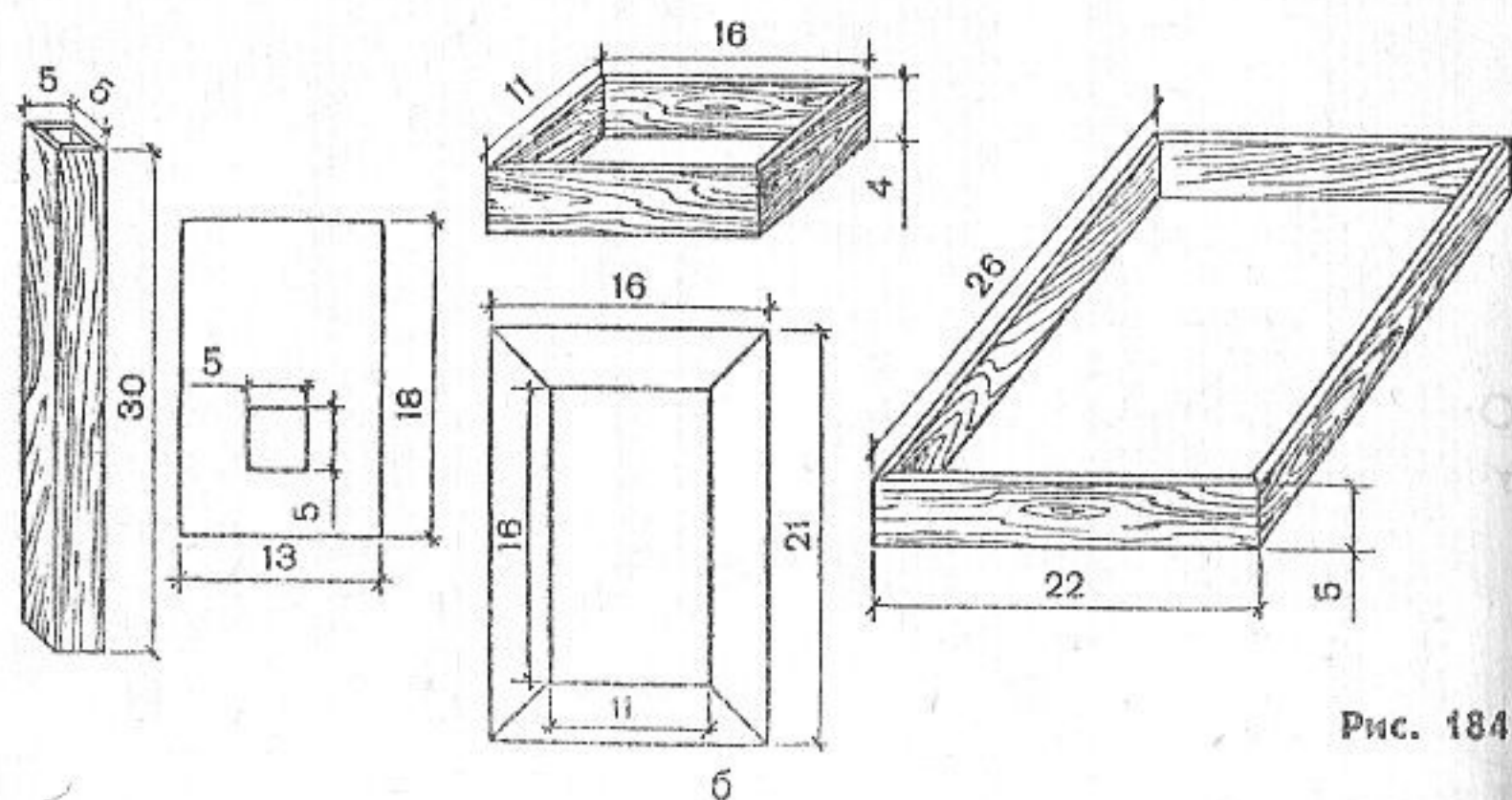
Столики для рукоделий (рис. 182). Плетут из ивовых лент, камыша педиг или лент педиг. Внутреннюю часть столиков обшивают шелком или сатином. Высота столика 75 см.

Лампы (рис. 183). Диаметр абажура торшера 60 см, высота 170 см. Внутреннюю часть абажура обшивают шелком или сатином. Высота настольных ламп 40 см, диаметр 22 см. Оплетают деревянные части настольной лампы и украшают узорами (рис. 184).

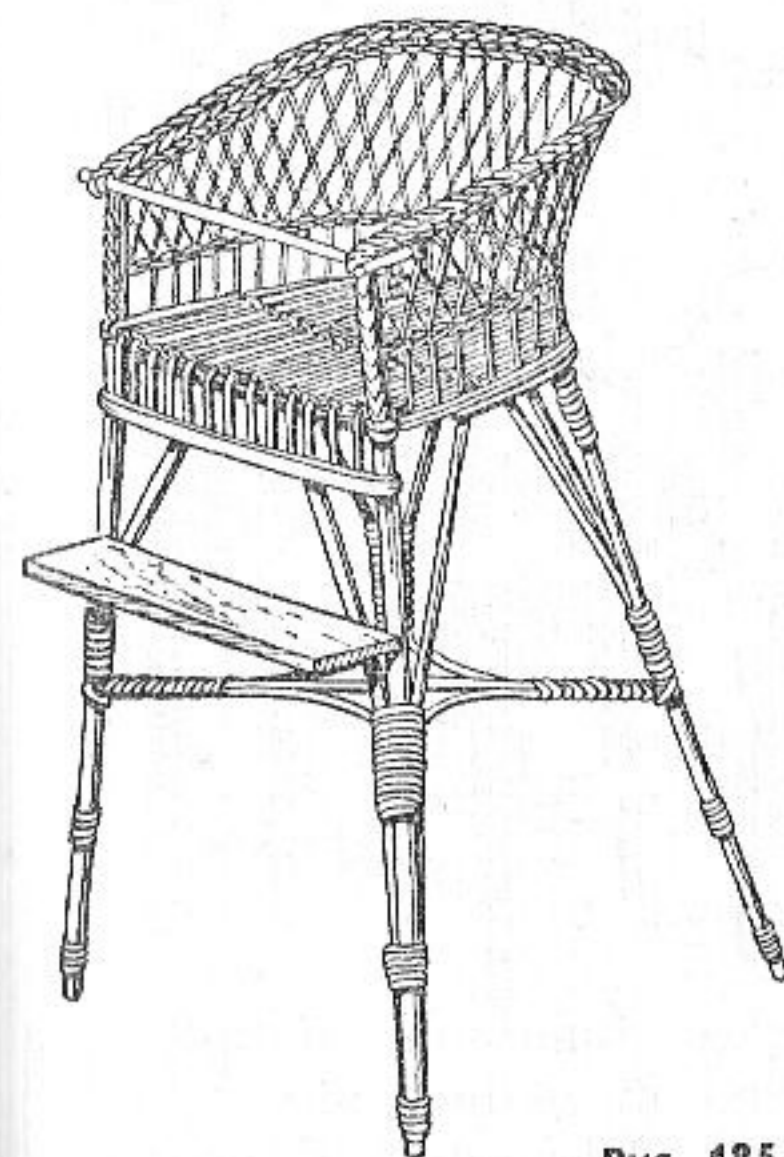
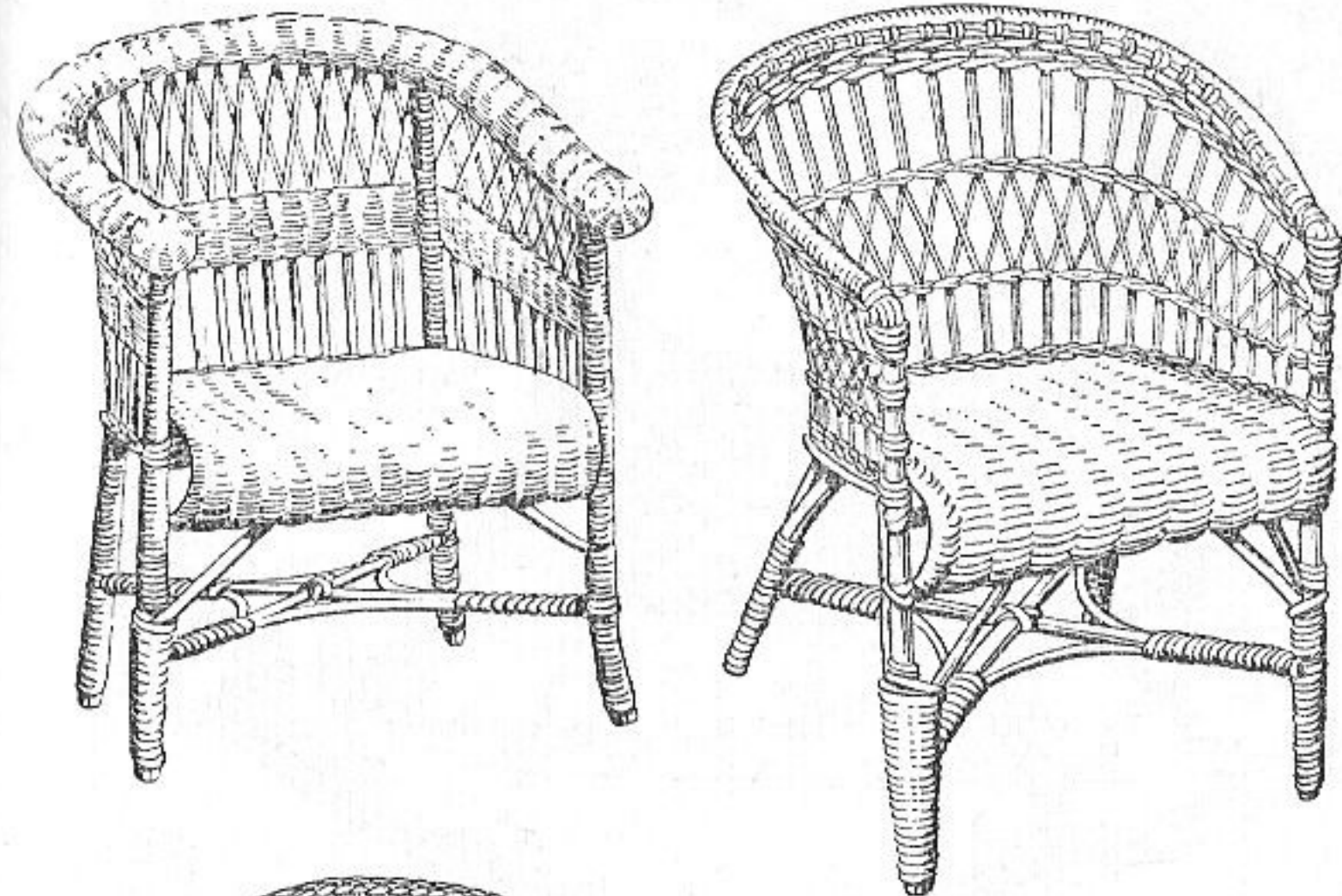
ДЕТСКАЯ МЕБЕЛЬ

Плетеная детская мебель (рис. 185) отличается от мебели для взрослых размерами. Так, высота передних ножек плетеных детских кресел 45 см, задних — 30 см.



Рис. 186



Рис. 187

На высоте 30 см от пола устраивают сиденье шириной в передней части 30 см.

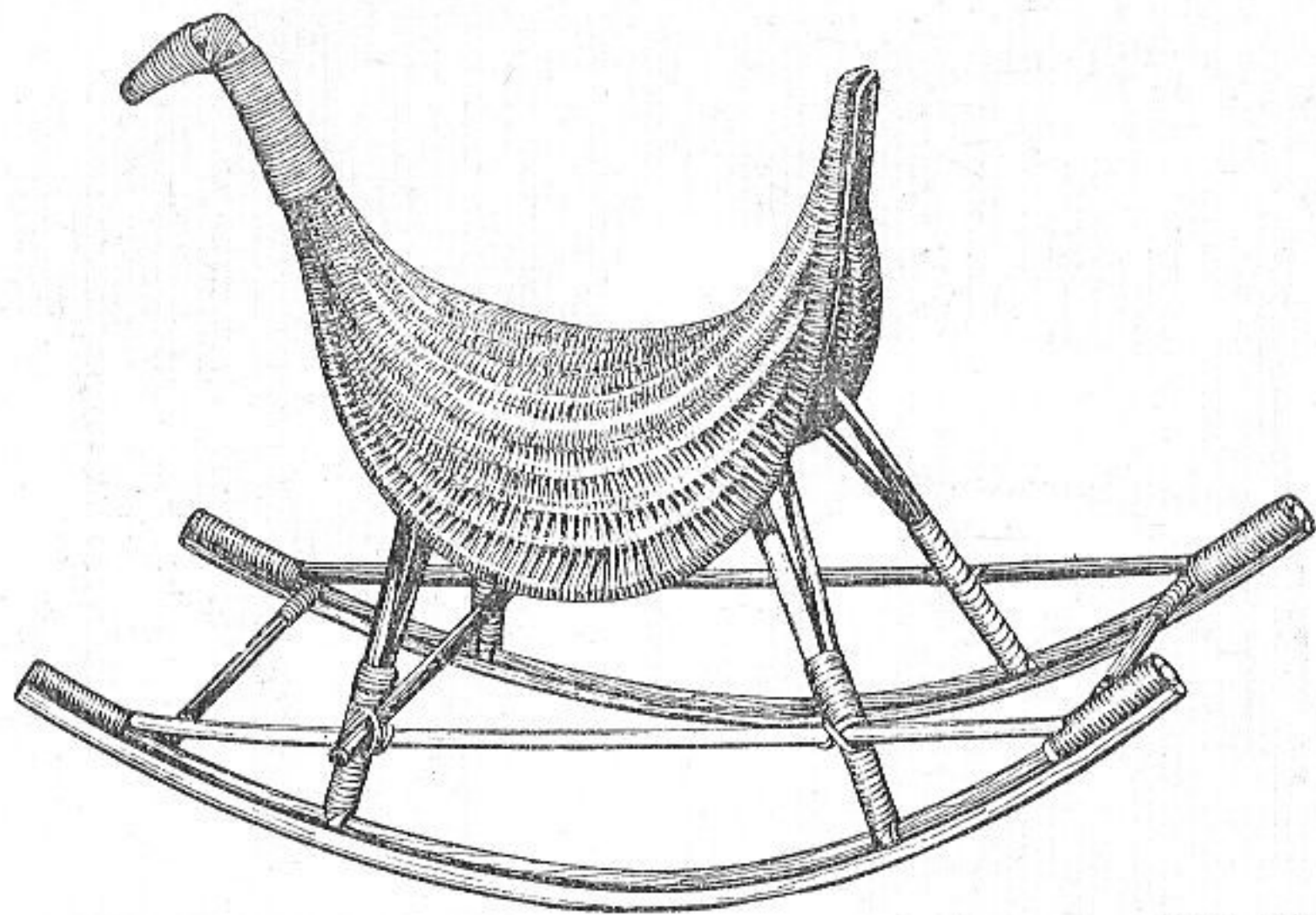
Отметки для крепления ножек делают через каждые 10 см. Остальные части каркаса также должны соответствовать общему размеру кресла.

Особенно любят дети кресла-качалки, и поэтому в комплект мебели для детского сада обязательно следует включать и несколько детских кресел-качалок (рис. 186). Высота столиков для детских садов 52 см (рис. 187).

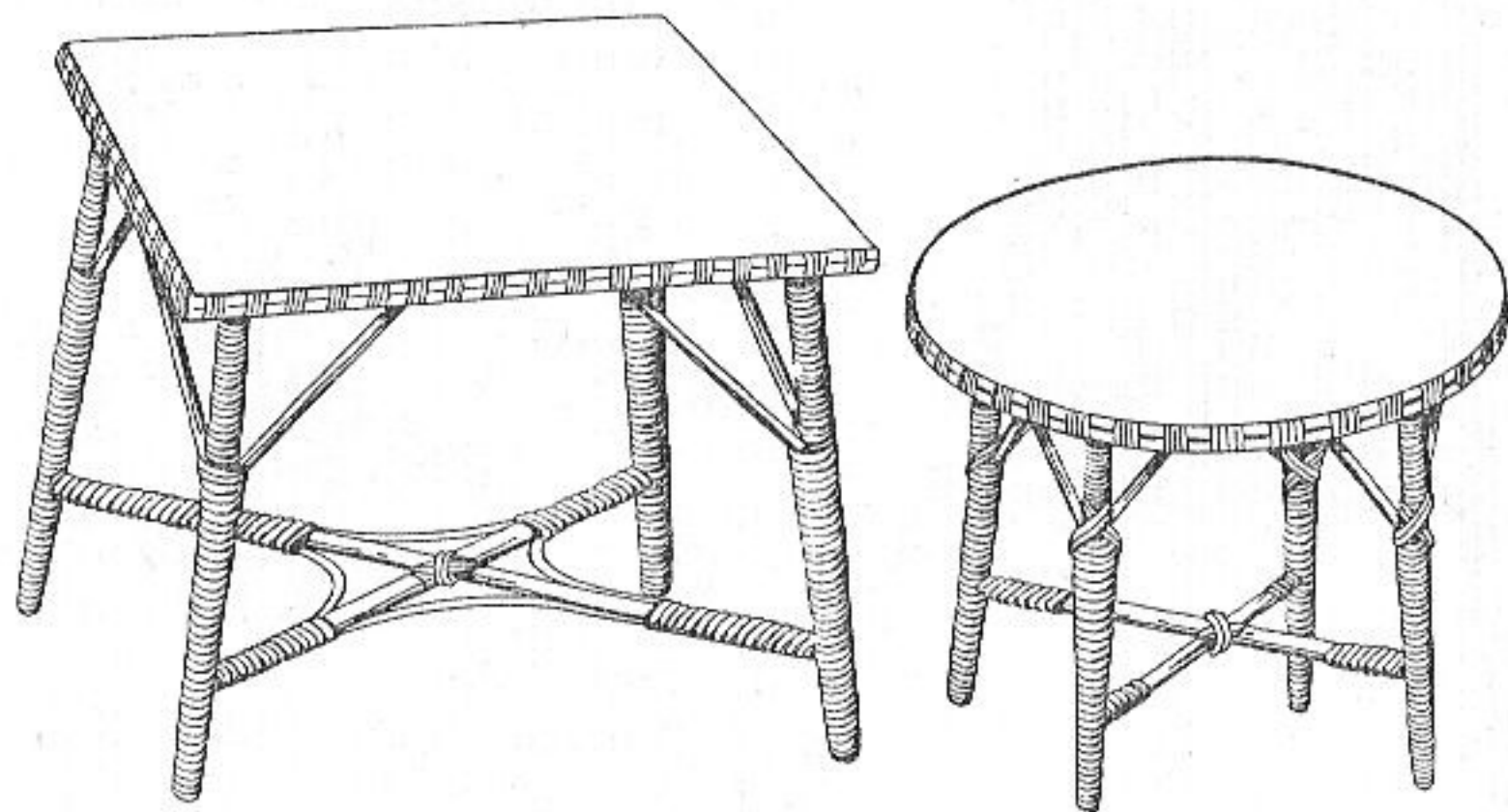

Рис. 188

Кроме плетеной мебели для детских садов, можно готовить мебель из палок лесной лещины (орешника) диаметром 1,5...3,5 см.

Сиденья для детских стульев и кресел делают из досок. Ширина сидений в передней части 30 см, задней — 25 см, глубина кресла 30 см. Сиденье устраивают на высоте 30...35 см от пола (рис. 188).

Высота столика, изображенного на рисунке 189, 50...55 см, длина — 55, ширина 30 см. Некоторыми особенностями отличается крестовина этого столика. Изготовление ее видно из рисунка 189. Крестовину укрепляют на высоте 20 см от пола.

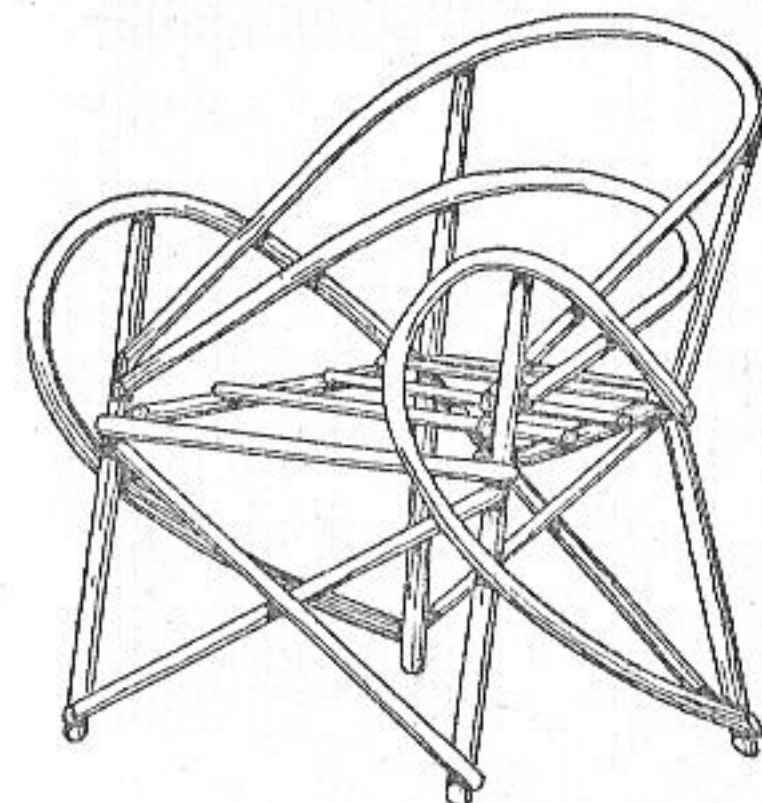
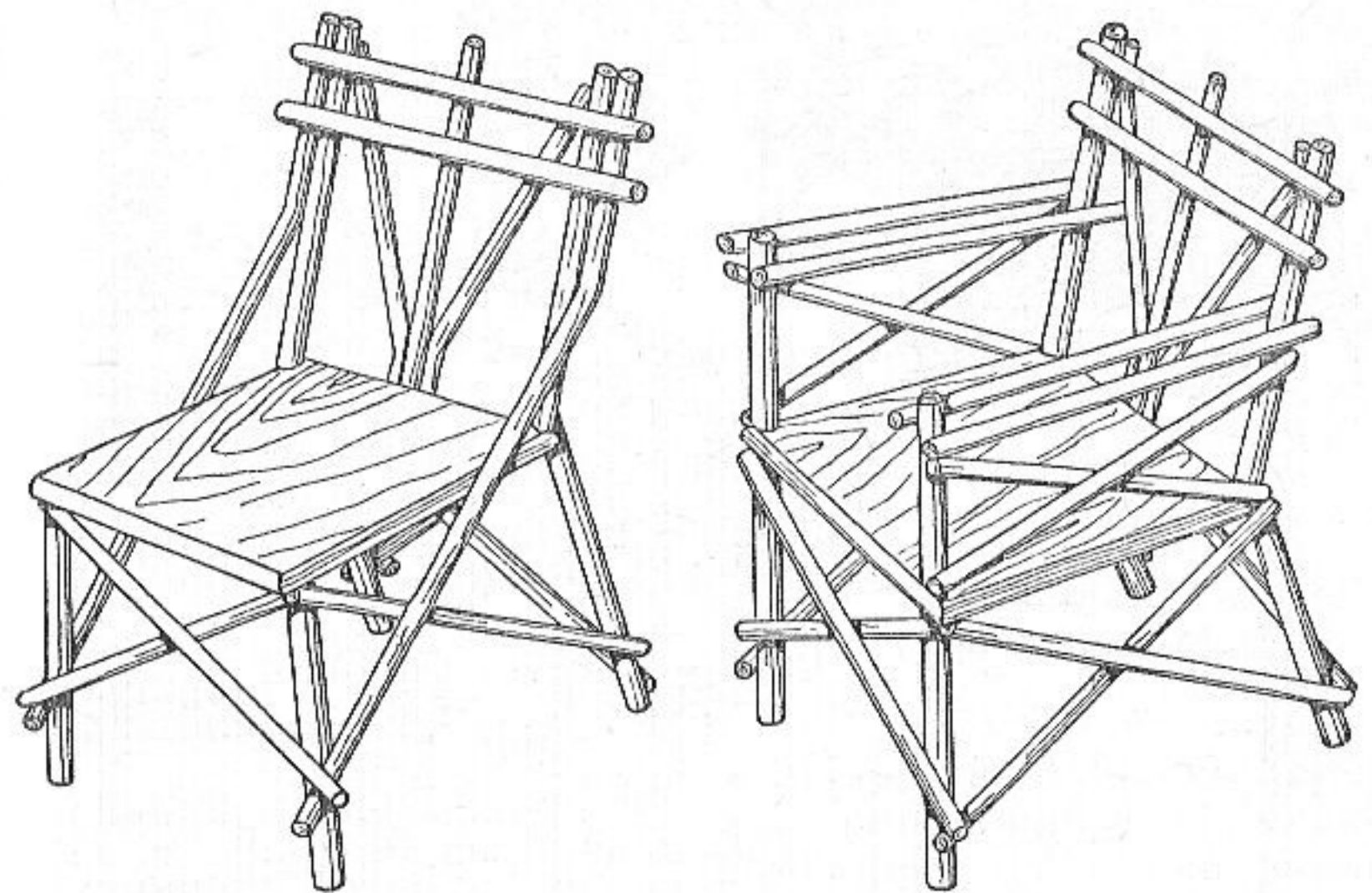
Для детских яслей изготавливают детские кровати, манежи для маленьких детей и кровати-колясочки для детей до девятимесячного возраста.

Кроватки. Вначале готовят раму. Для этого отрезают четыре крепкие палки для ножек длиной 85 см, четыре палки длиной 48 см и длиной 1 м. Из двух палок, пред-



Рис. 189



Рис. 190

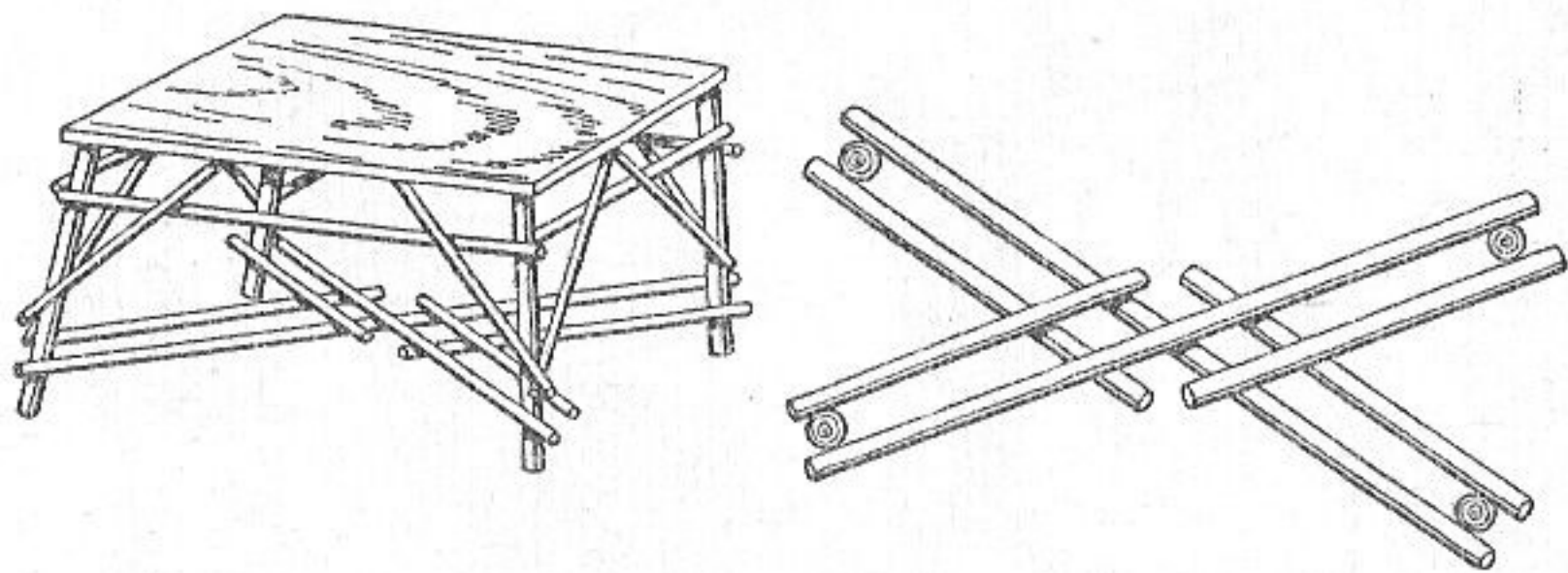

Рис. 191

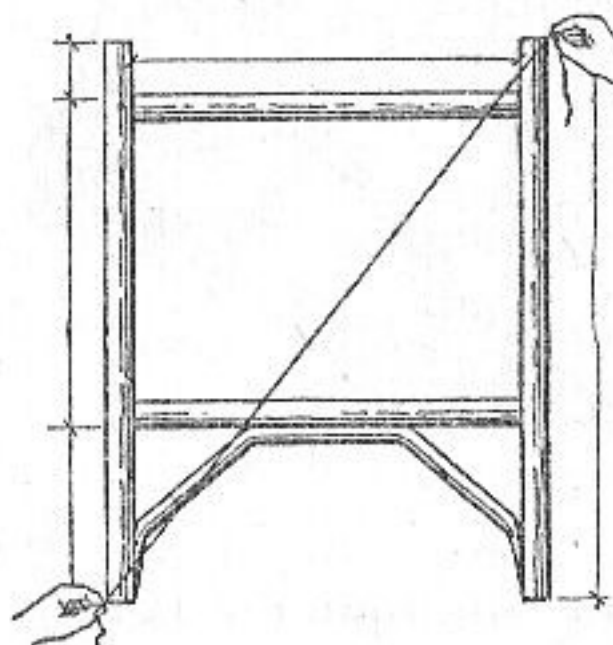

Рис. 192

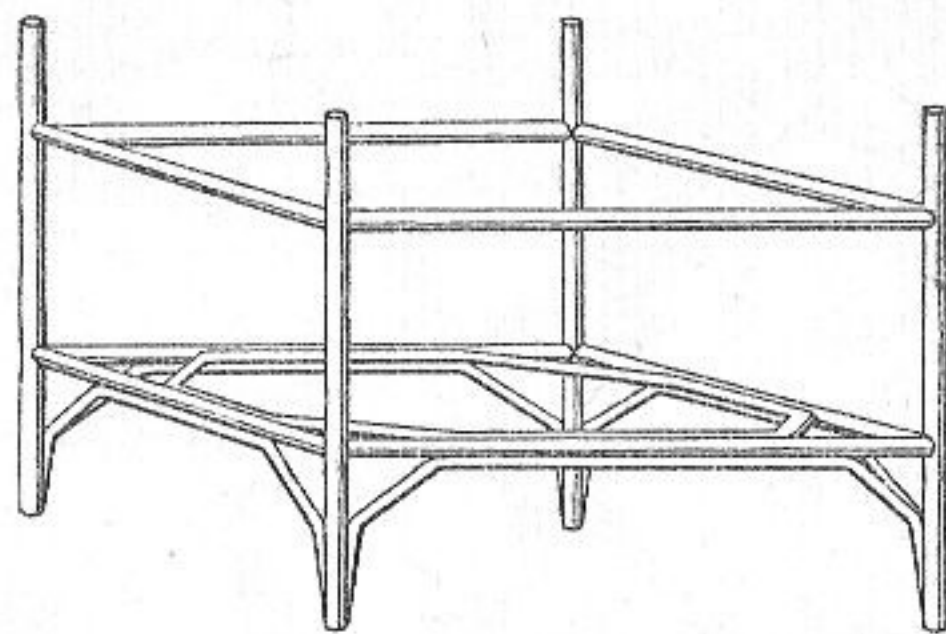

Рис. 193

назначенных для ножек кровати, и из двух палок длиной 48 см сбивают спинку кровати (рис. 190). К ножкам кровати и нижней продольной палке прибивают упор так же, как и для стола и кресла. Палки длиной 1 м прикрепляют к спинке кровати (рис. 191). Снизу под боковые палки прибивают упоры. Такие же упоры прибивают ко всем нижним палкам и изнутри. Сделав раму, ко дну прибивают

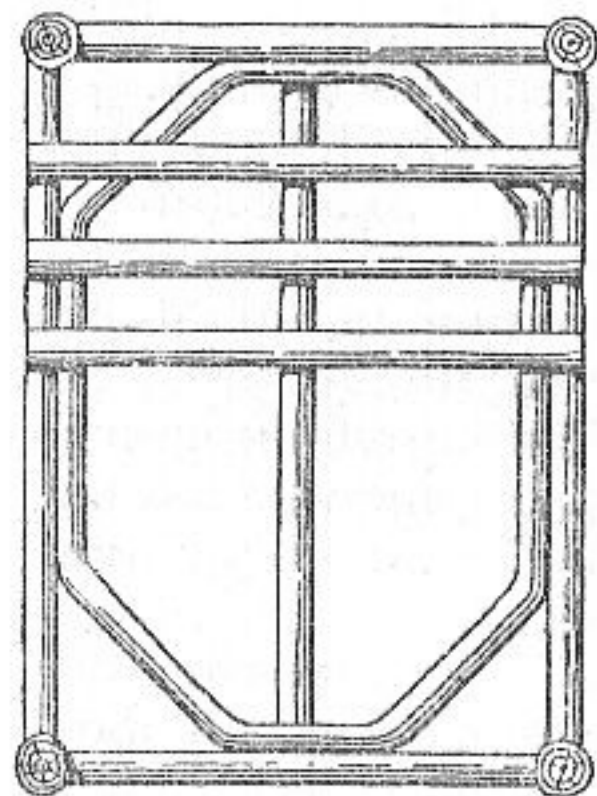

Рис. 194

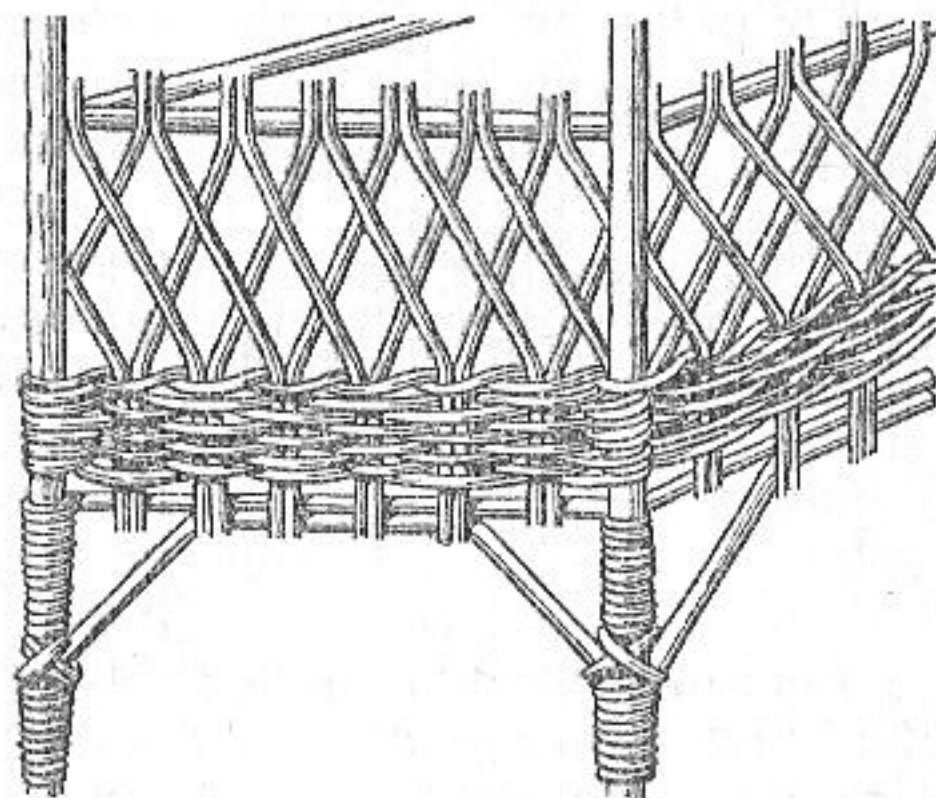

Рис. 195

еще одну палку вдоль (рис. 192) и несколько палок поперек кровати. После этого начинают плетение. Обматывают ножки кровати ивовыми лентами до нижней рамы так же, как и ножки кресла. Затем к краям дна парами прибивают стояки, которые плетут веревочкой в три прута, а следующие 15...20 см — послойным плетением. По послойному плетению заплетают двойную веревочку в четыре прута. Закончив веревочку, разделяют все пары прутьев, создавая ажурное плетение (рис. 193). Прибивают парами к верхней раме кровати вершины стояков. Затем палку средней толщины расщепляют в длину на две равные части и прибивают на стояки к верхней раме кровати. Из вершины стояков сплетают загибки в три пары прутьев.

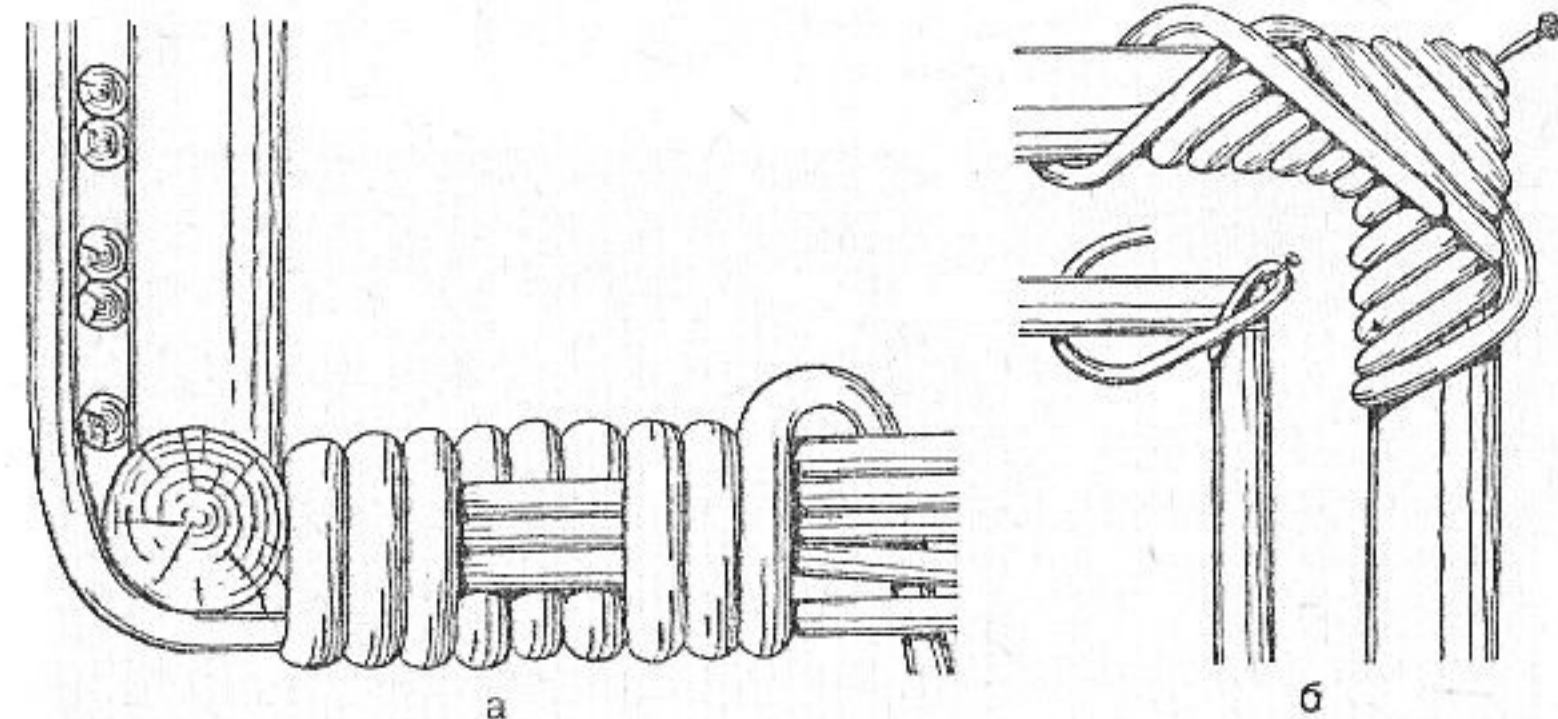
Кровать можно закончить и другим способом. В этом случае вершинные концы прутьев срезают и обматывают ивовой лентой (рис. 194,а). Соединяют ивовые концы ленты в нижней части рамы и продолжают плетение. Прибивают сверху палку и заканчивают плести углы (рис. 194,б). Вершинные концы кровати можно украсить орнаментом (рис. 195). Кровать можно изготовить с шестью ножками длиной 120 см, шириной — 60 и глубиной

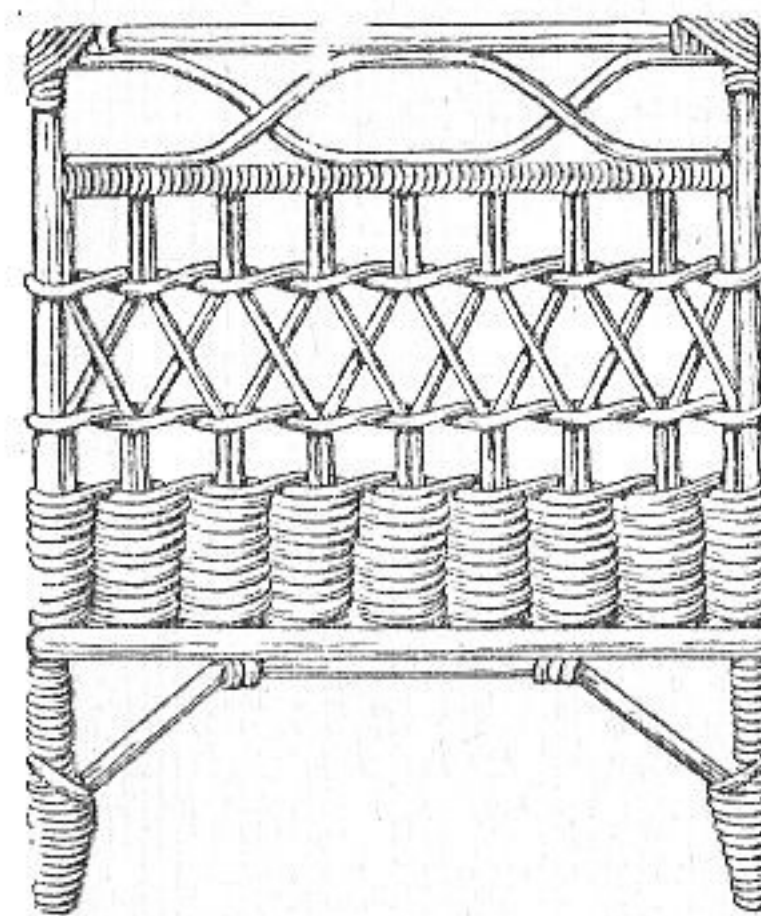
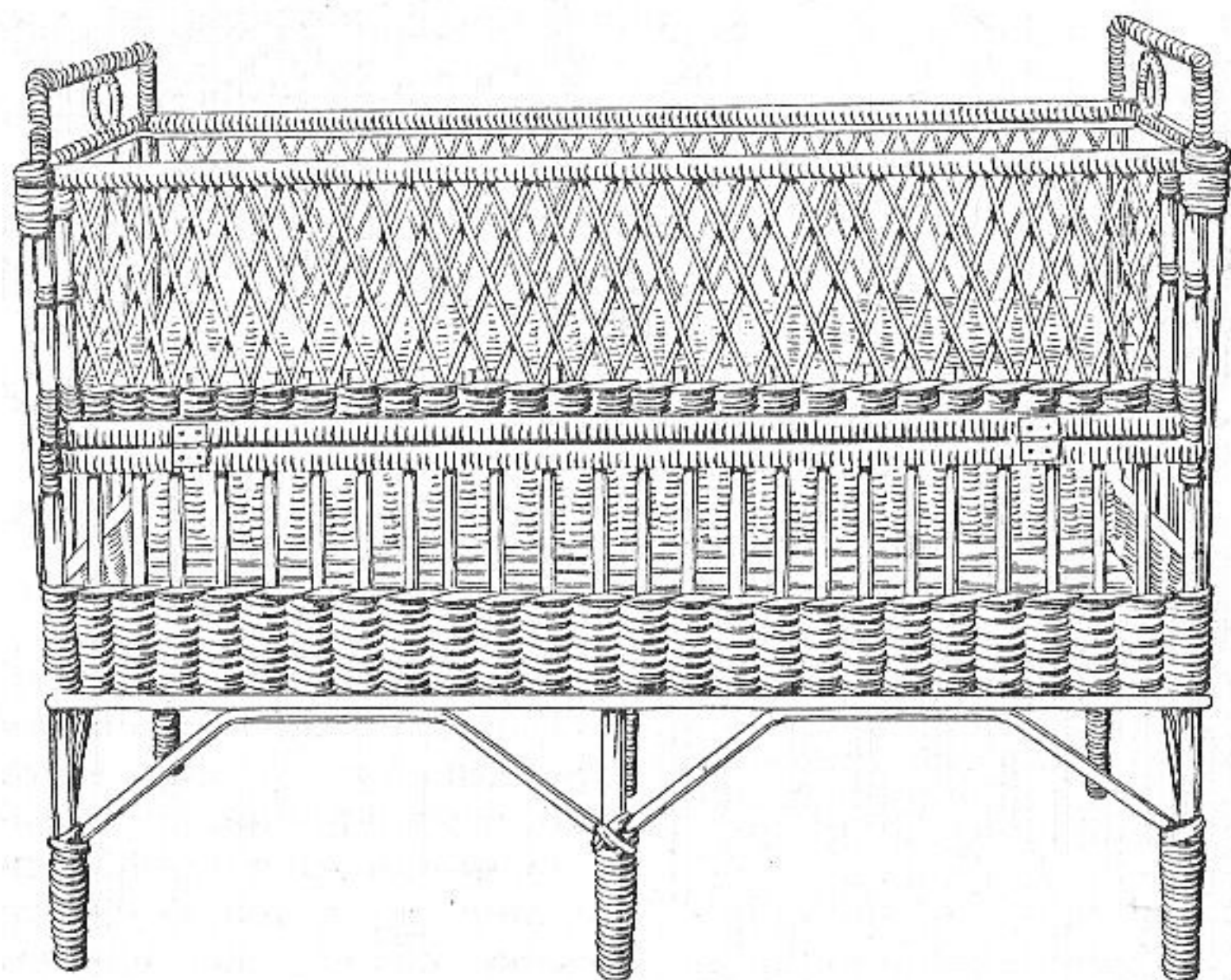

а

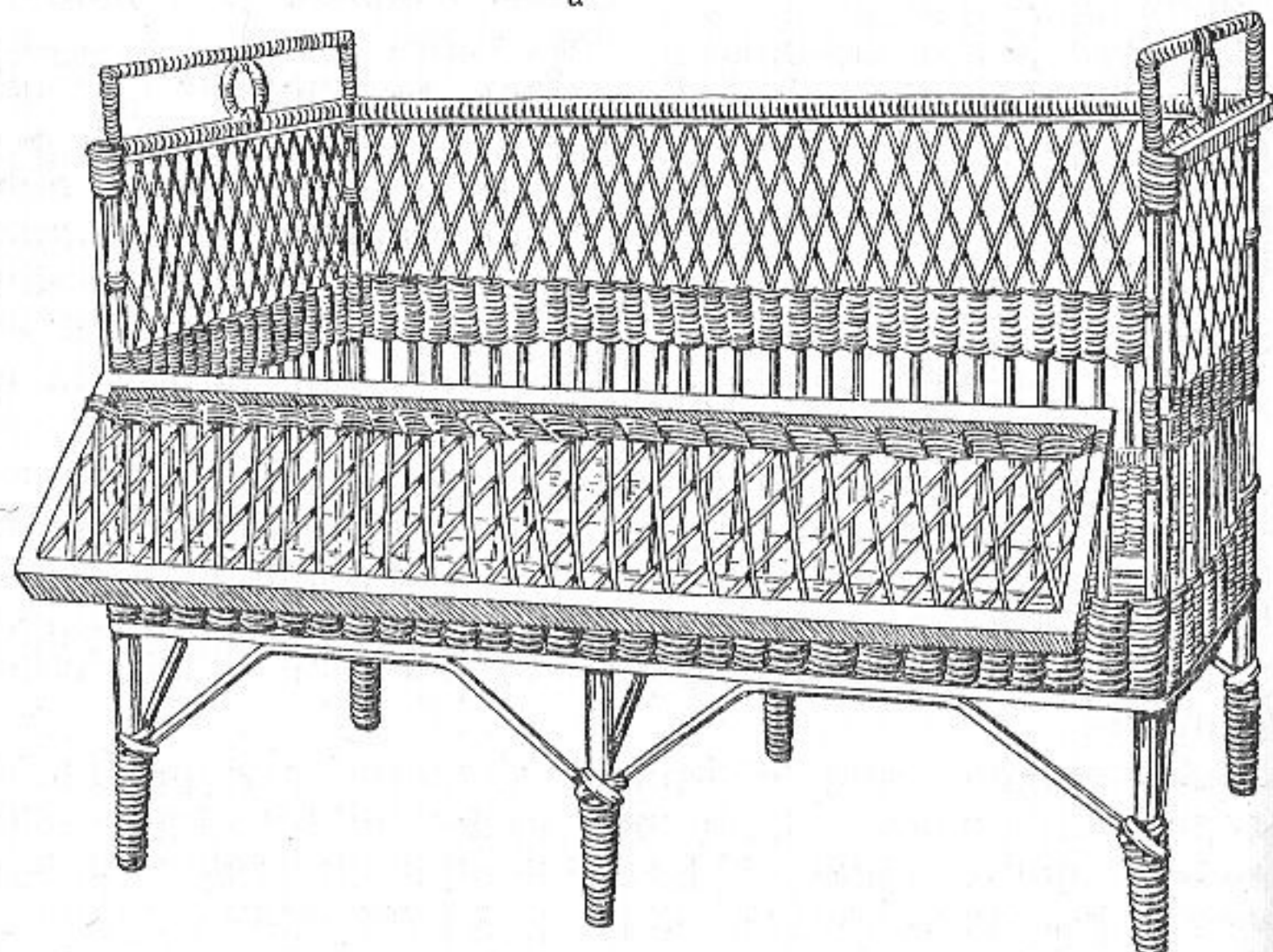

б

Рис. 196



Рис. 197



Рис. 198

60 см. Боковую сторону кроватки можно поднять или опустить (рис. 196).

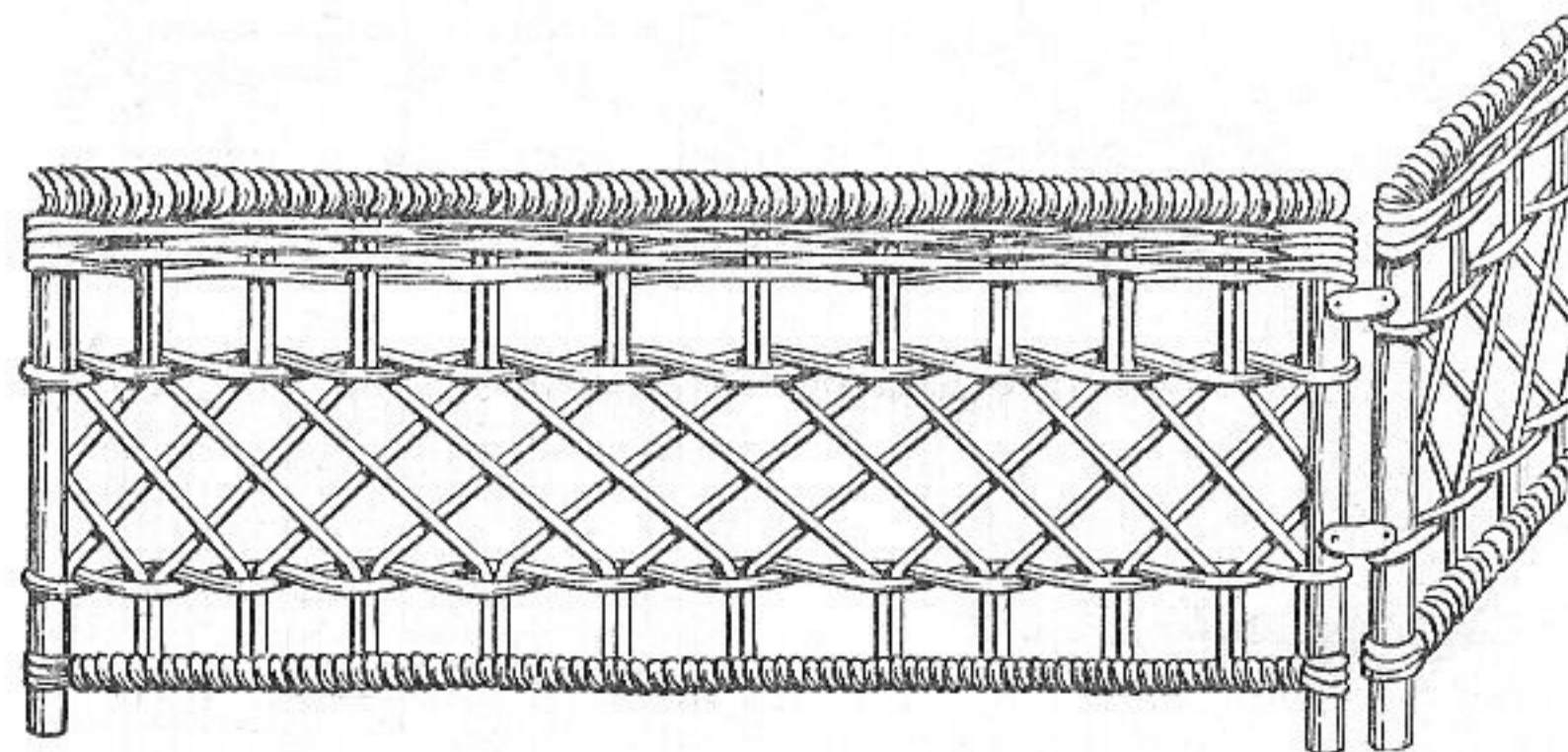
Манежи. Все большее применение в детских яслях и в быту получают манежи для ползающих и пробующих ходить детей. Манежи состоят из четырех отдельных стенок высотой 0,5 м, длиной 1...1,2 м и более. Стенки соединяют металлическими петлями, через которые продевают прут из толстой проволоки (рис. 197).

Оградки для детей следует делать изящными и внимательно следить за тем, чтобы не было острых, выступающих концов прутьев.

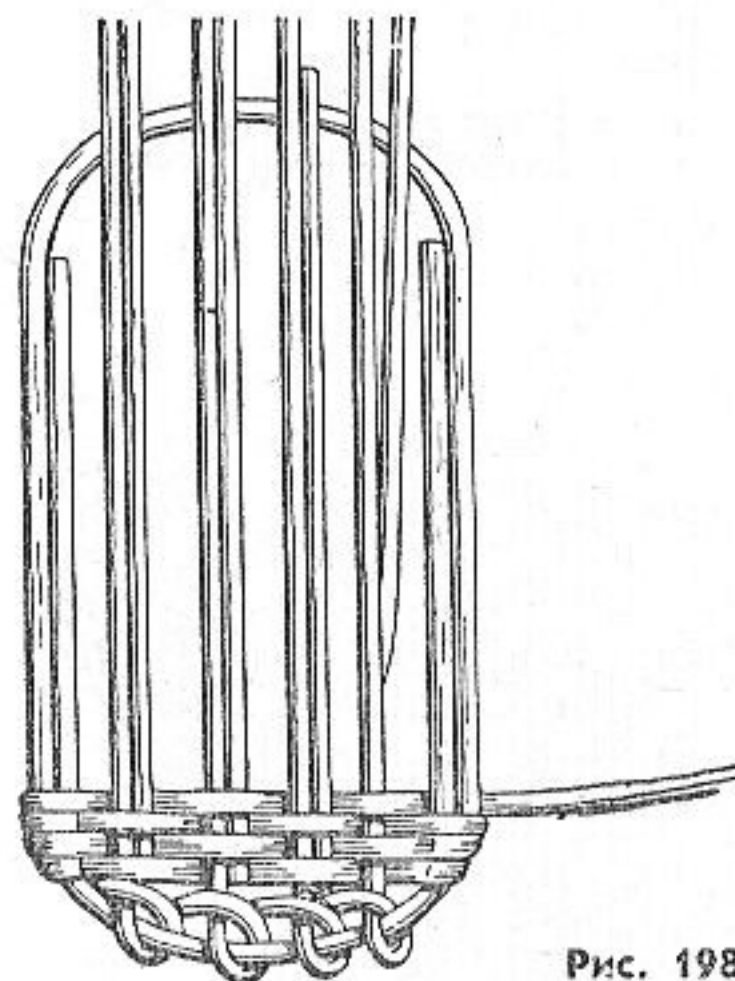
Кроватки-коляски. Начинают с изготовления рамки дна (рис. 198) длиной 80 см и шириной 32 см. Рамку выгибают из палки. С внутренней стороны рамки вдоль продольных частей прибивают палки такого же размера. На торцовых концах рамки укрепляют восемь стояков и заплетают дно простым плетением. Пройдя 5...10 см, добавляют к стоякам еще по одному пруту-стояку и заплетают все дно, для плотности сколачивая его колодушкой.

Далее по краю дна через 3 см прибивают парные стояки для стенок, причем их комлевые концы должны



Рис. 199



Рис. 200

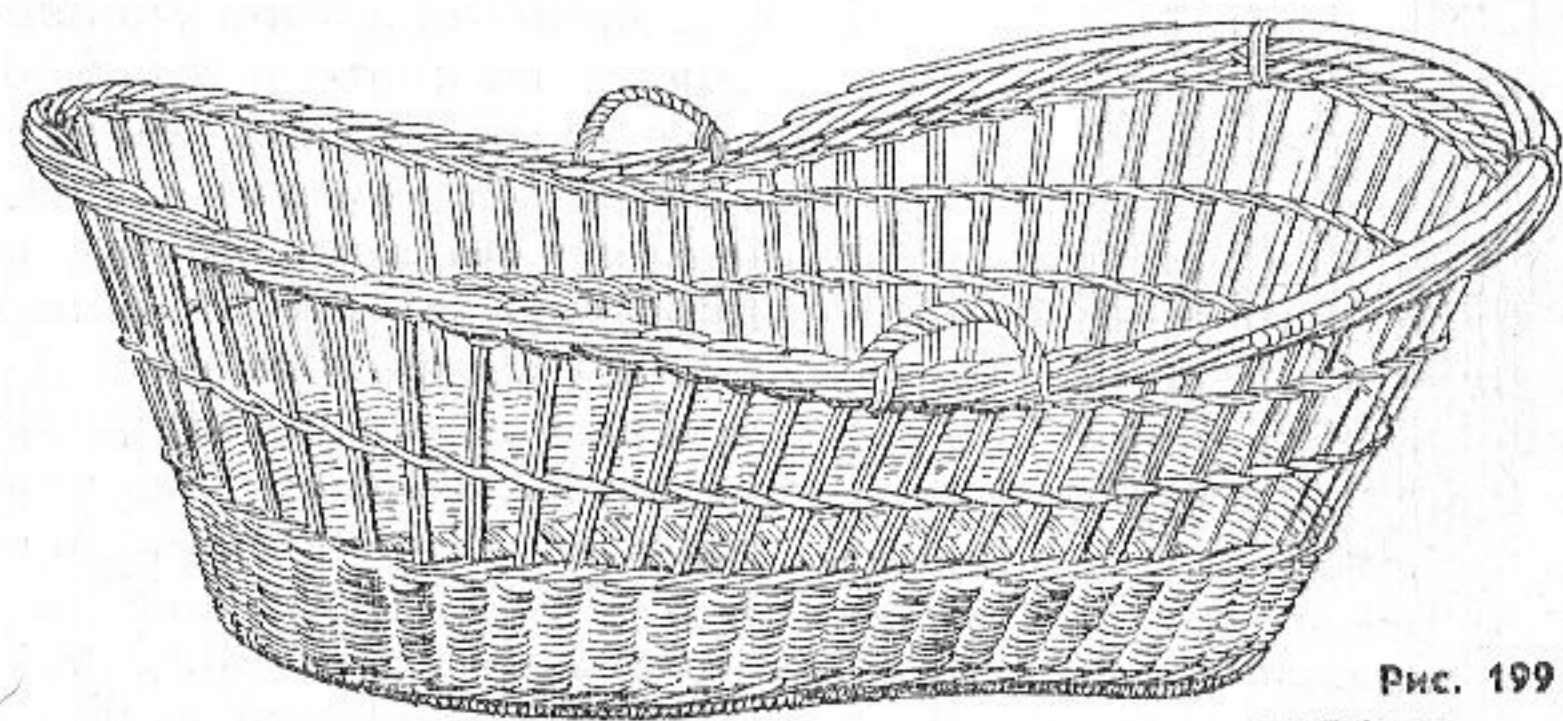

б

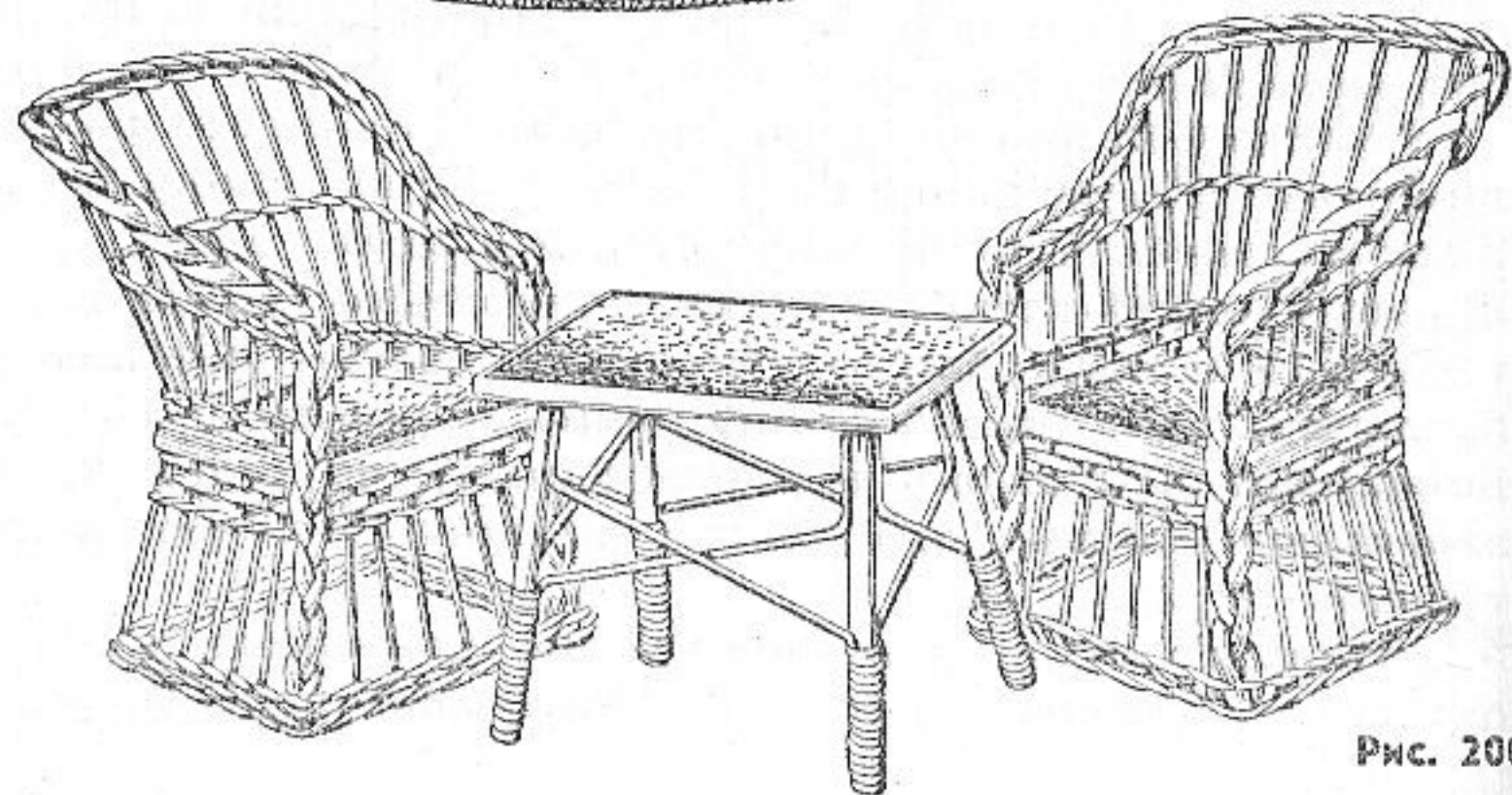
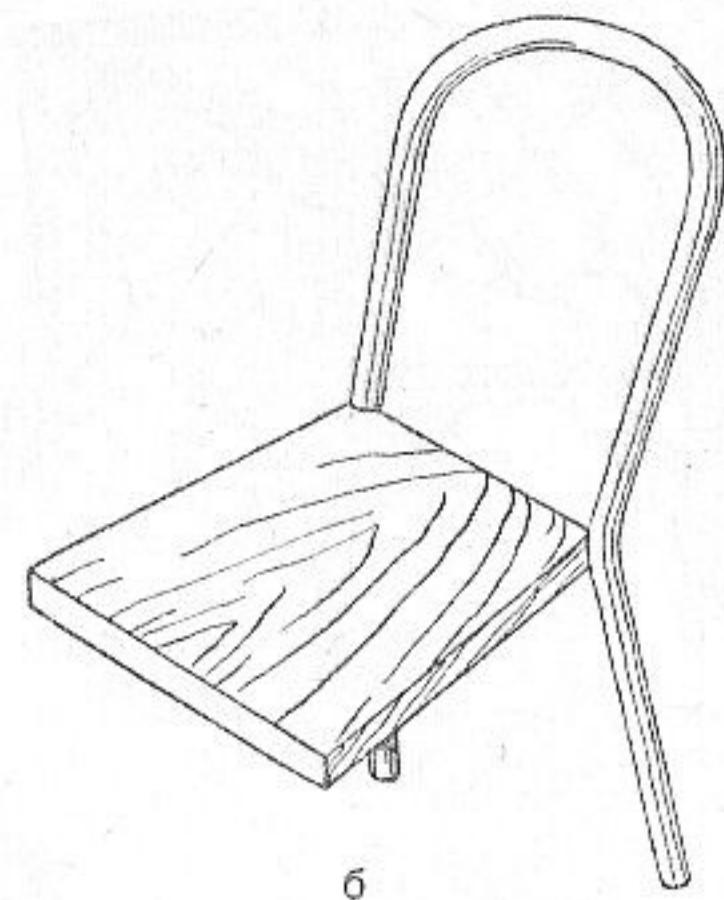
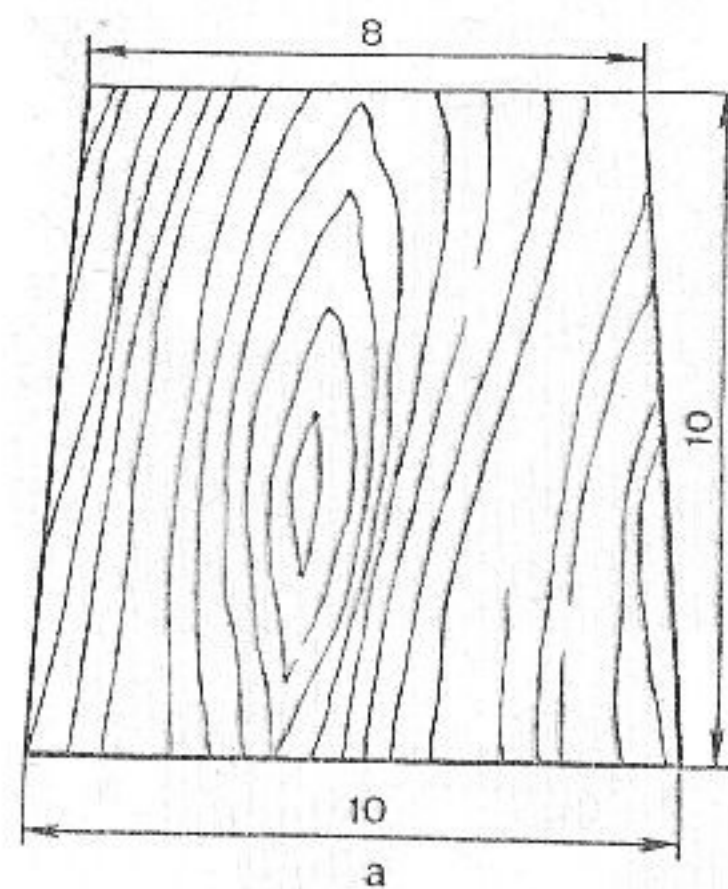
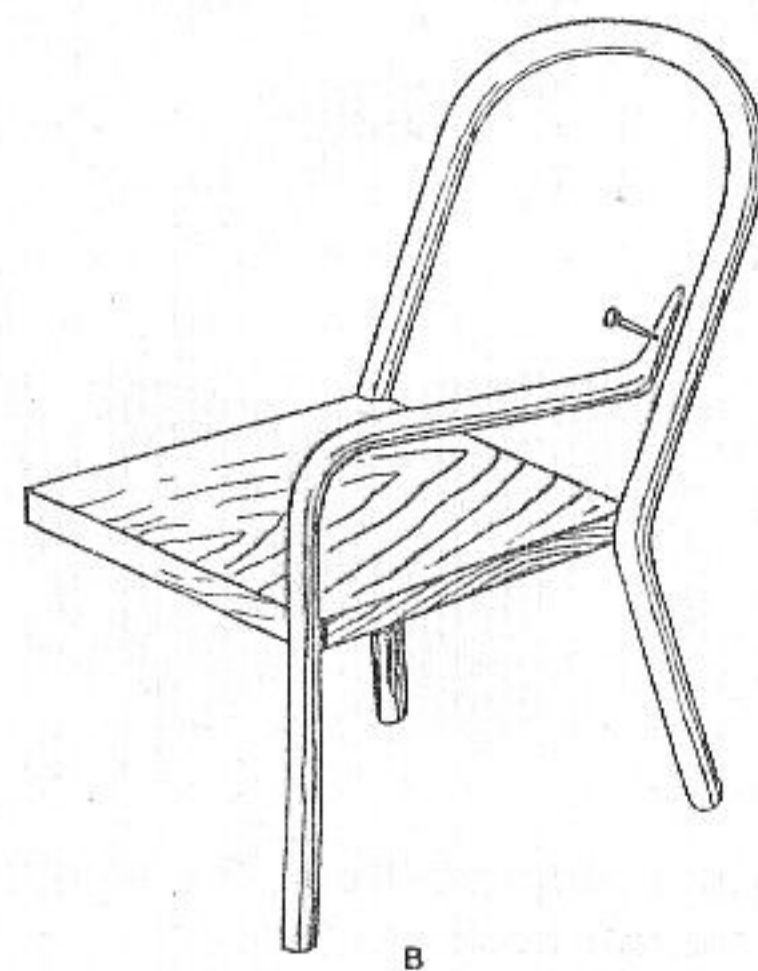

в

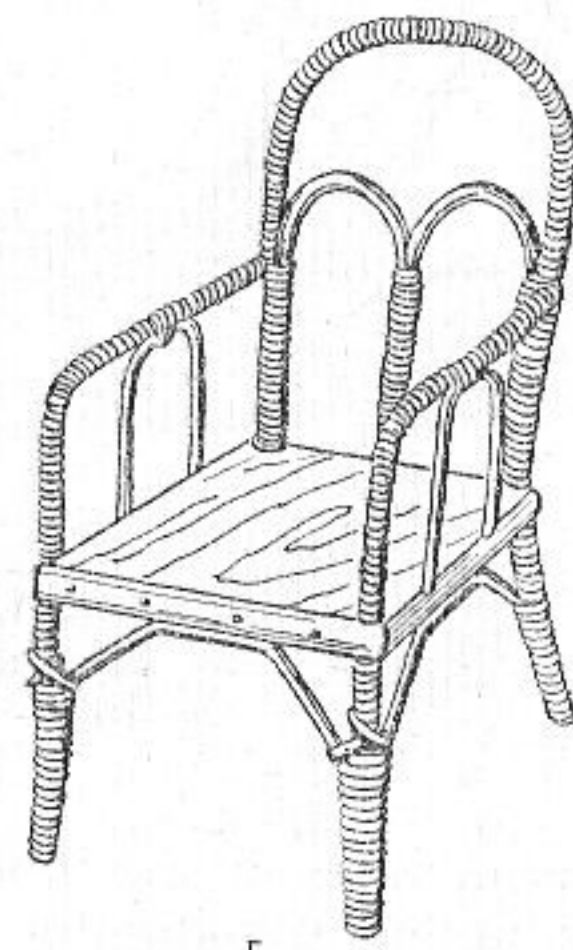

г

Рис. 201

заходить на 10 см за край дна. Стойки обивают пластиной. Одним прутком из каждой пары делают загибку, а концы вторых прутьев в парах обрезают. Укрепленные стойки заплетают веревочкой в четыре прута, начиная плетение с концов кроватки вершинными концами. Стойки до 45 см высоты кроватки перекрещивают ажуром и заплетают веревочкой в два прута. Далее выплетают веревочку в четыре прута и заканчивают косой. Длина кроватки 100...110 см, ширина — 50, глубина 50 см.

С одной стороны кроватки вверху и на дне прибивают колечки, скрученные из прутьев, к которым крепят согнутую в верхней части палку для занавесочки. Стенки кор-



Рис. 202



зины можно декорировать с внутренней или наружной стороны какой-либо легкой цветной материей.

Корзину устанавливают на ножки высотой 50 см с колесиками, которые можно заменить полозками. Иногда такие кроватки изготавливают только на ножках. Готовая кроватка-колясочка показана на рисунке 199.

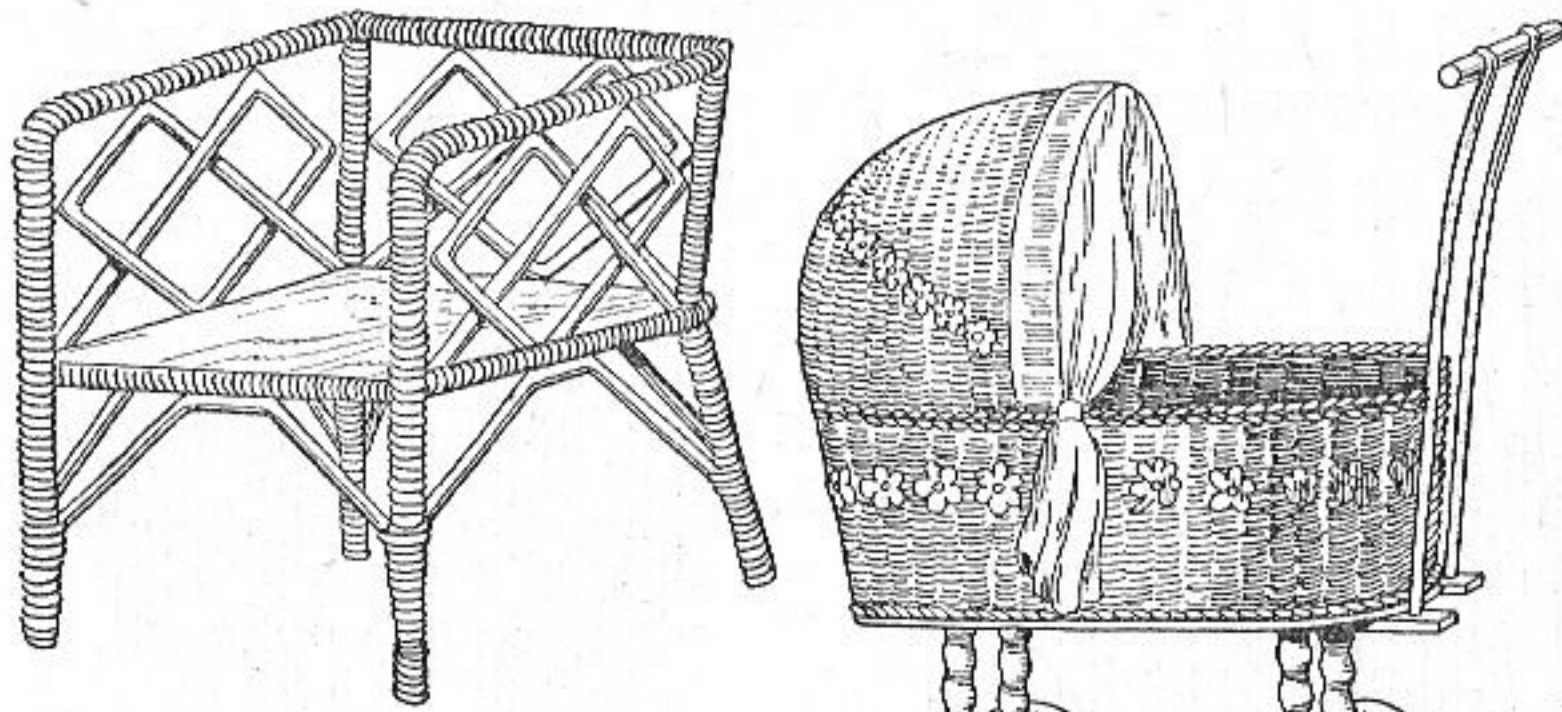
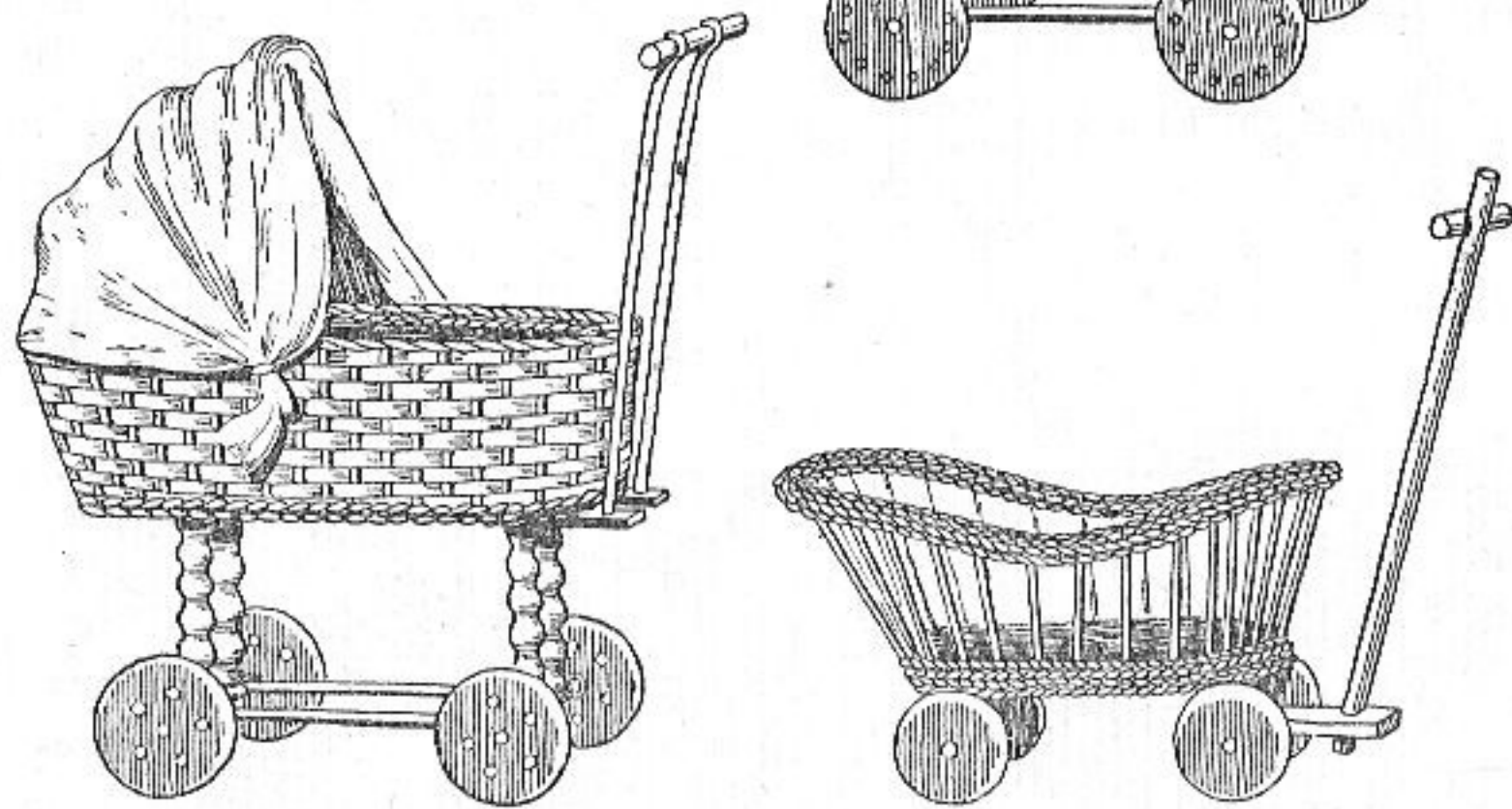
Игрушки. Плетеные игрушки могут быть разных видов и размеров (рис. 200).

Кукольные кресла. Из доски толщиной 1...2 см изготавливают сиденье. К задней части его прибивают согнутый прут (рис. 201), который будет ножками и спинкой. Передние ножки делают из двух других прутьев. Ножки кресла укрепляют опорами. Сзади спинки прибивают два согнутых прута, а сбоку — по одному. Обматывают каркас ивовой лентой.



Рис. 203

Можно изготовить кресла и другого фасона. Задние ножки и спинку кресла (рис. 202) делают из согнутого прута, к которому прибивают сиденье. Передние ножки укрепляют опорами. Боковые стенки и спинку плетут ажурным плетением, а ножки обматывают ивовой лентой.

К краям сиденья прибивают полоску расщепленной ивовой палочки.

Кукольные коляски. Изготавливают с овальной корзиной, с открытым и закрытым верхом, с густозаплетенными или ажурными стенками (рис. 203). Изготовление их не требует специальных рекомендаций.

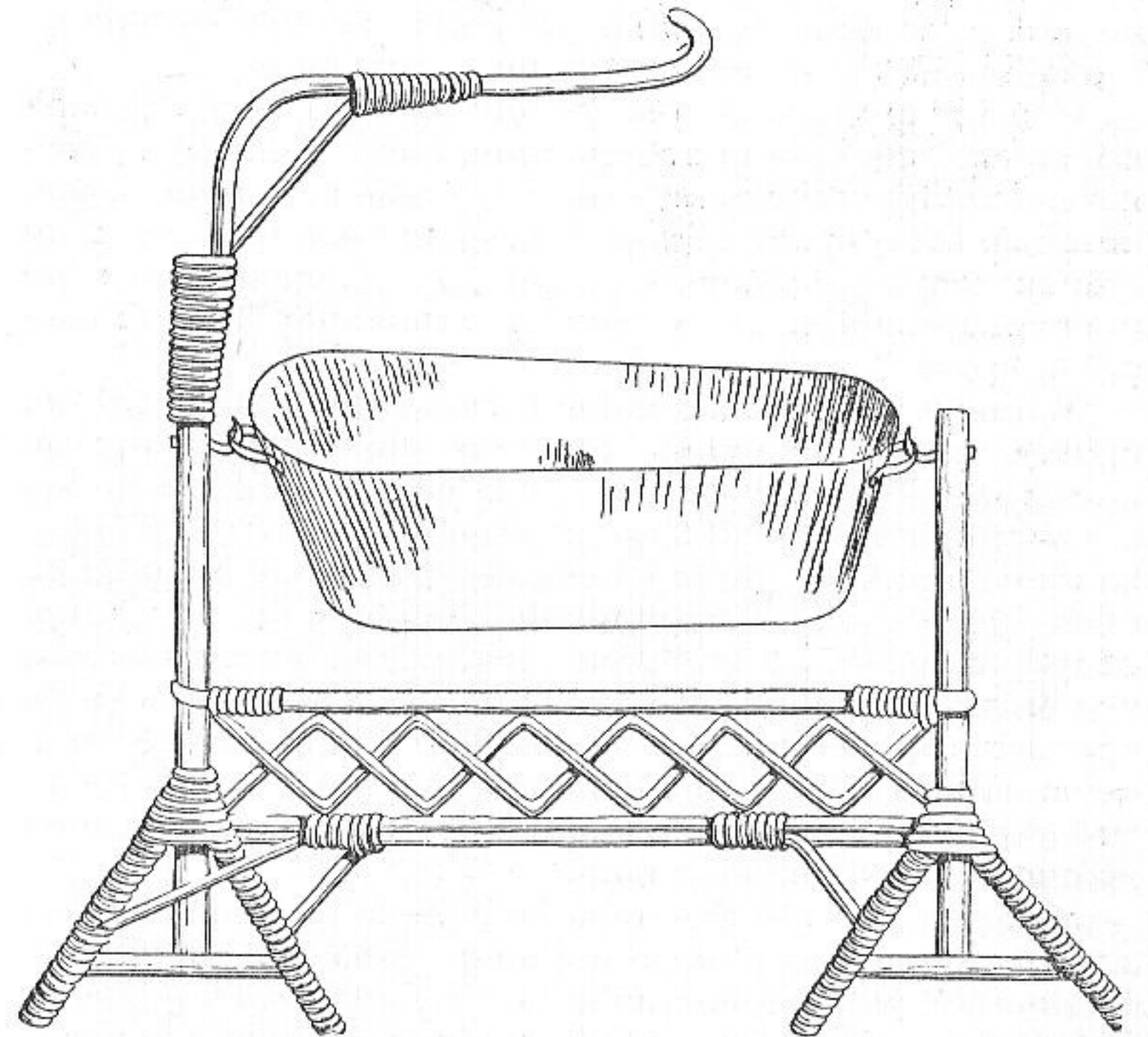
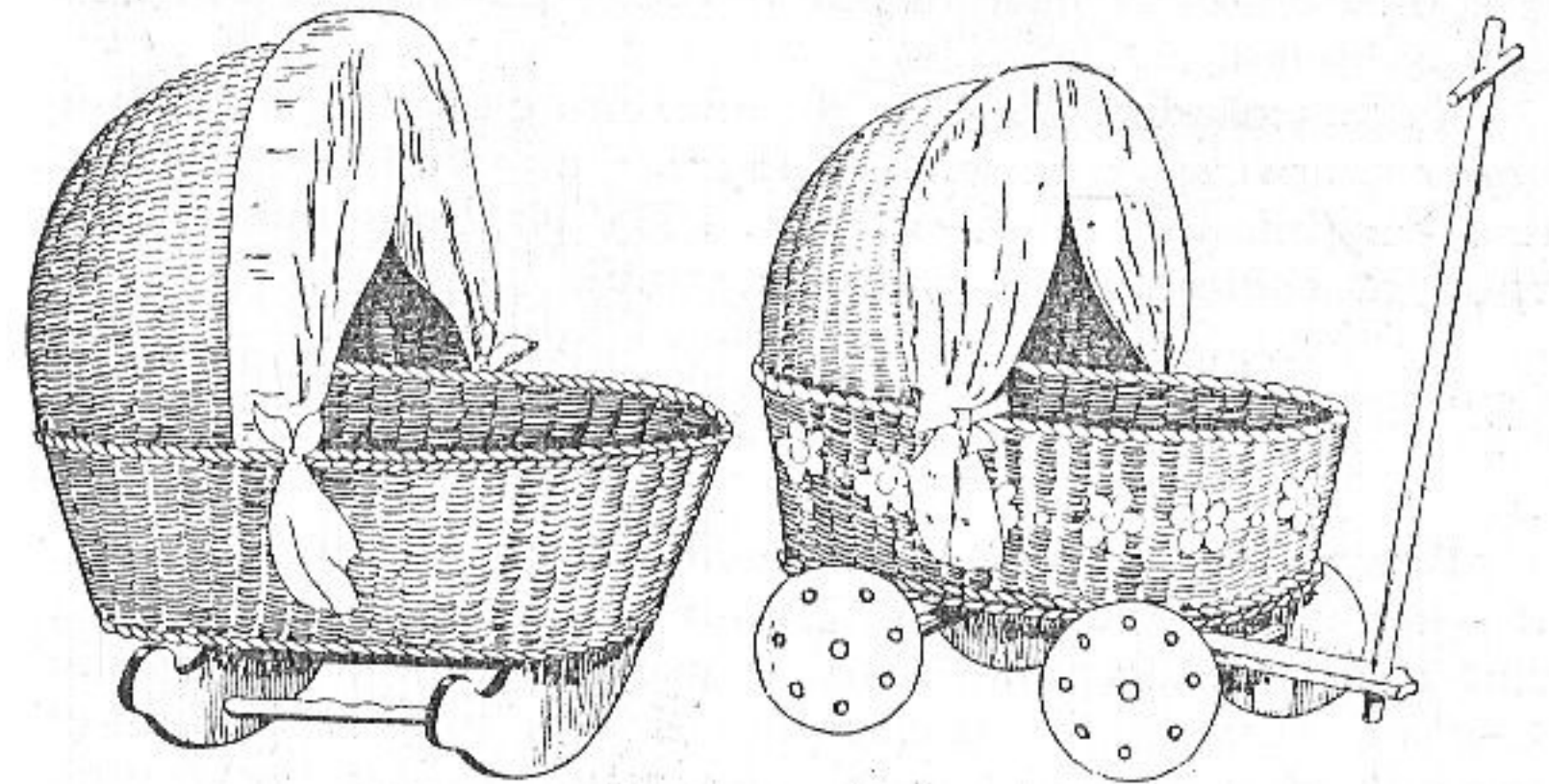
МЕЛКИЕ ПЛЕТЕННЫЕ ИЗДЕЛИЯ

Клетки для птиц. Изготавливают двух видов: плетеные и рамочные. Дно плетеной клетки плетут так же, как и дно дорожной корзины. Так же укрепляют в нем и стояки. Стояки заплетают веревочкой в три прута. Начинают плетение от каждого угла, заходя на другие углы, пока не кончатся прутья. Концы прутьев веревочки прячут в плетении, стояки оставляют незаплетенными.

К угловым прямостоящим стоякам на необходимой высоте, в зависимости от вида птиц, для которых предназначена клетка, параллельно дну прибивают четыре палки, которые составляют верхнюю раму клетки. Чтобы стояки стенок клетки держались прочно, не раздвигались и не перекрещивались, их середину заплетают веревочкой в два прута.

Крышку клетки выполняют аналогично дну, только прутья заплетают редко, оставляя между ними пустые промежутки (рис. 204). По краям ее выплетают загибку в три пары прутьев. Крепят крышку к клетке в двух местах петлей из ленты или проволоки. Для этого шило обвивают толстой проволокой спиралью в несколько оборотов. Концы проволоки загибают, а через спираль продевают другой кусок проволоки, загнув ее концы в противоположные стороны (рис. 205). Концы одной части петли пропускают через край крышки и загибают, а второй укрепляют в раме. В передней стенке клетки крепят крючок или петлю-накладку.

Дно рамочной клетки обычно делают из тонких досок: две-три доски одной длины сбивают планками с нижней стороны. К углам дна прибивают четыре палочки, длина которых должна быть равна желаемой высоте клетки. К верхним концам палочек прибивают палочки верхней рамки такого же размера, как и дно. На той стороне, где предполагается дверка, между дном и верхней рамкой вставляют еще две палочки. Середину стенок скрепляют прибитой к угловым стоякам палкой. В результате



Рис. 204



Рис. 205

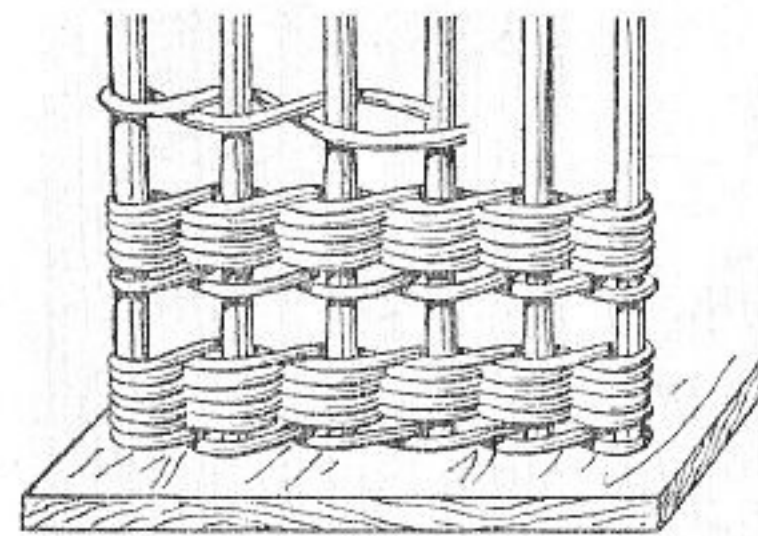

Рис. 206

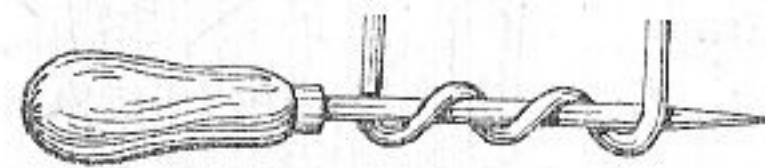

а

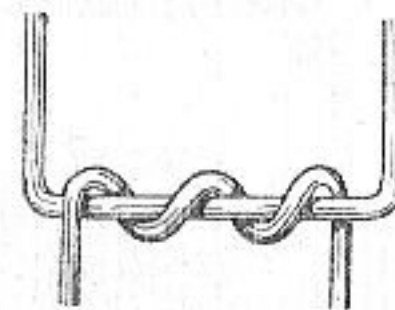
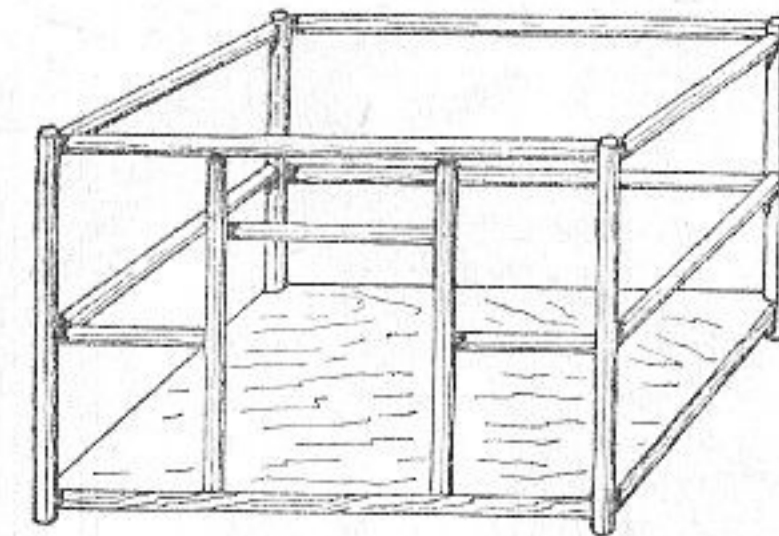
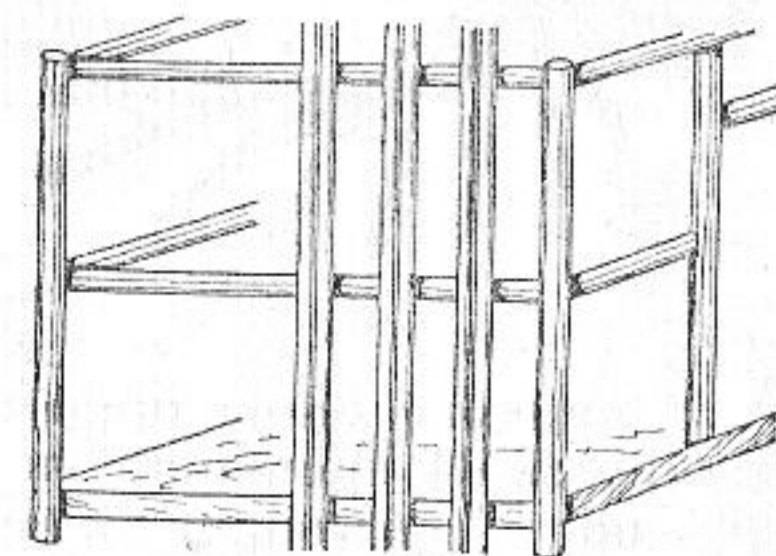

б



Рис. 207



получается каркас рамочной клетки (рис. 206,а). Каркас клетки обвивают парами прутьев, составленных противоположными концами. Расстояние между парами должно быть одинаковым (рис. 206, б). К средним палкам стенок прутья прикрепляют лентой, которой оплетают каждую пару прутьев и палку. Обойдя кругом всю клетку, оплетают их еще один раз с другой стороны.

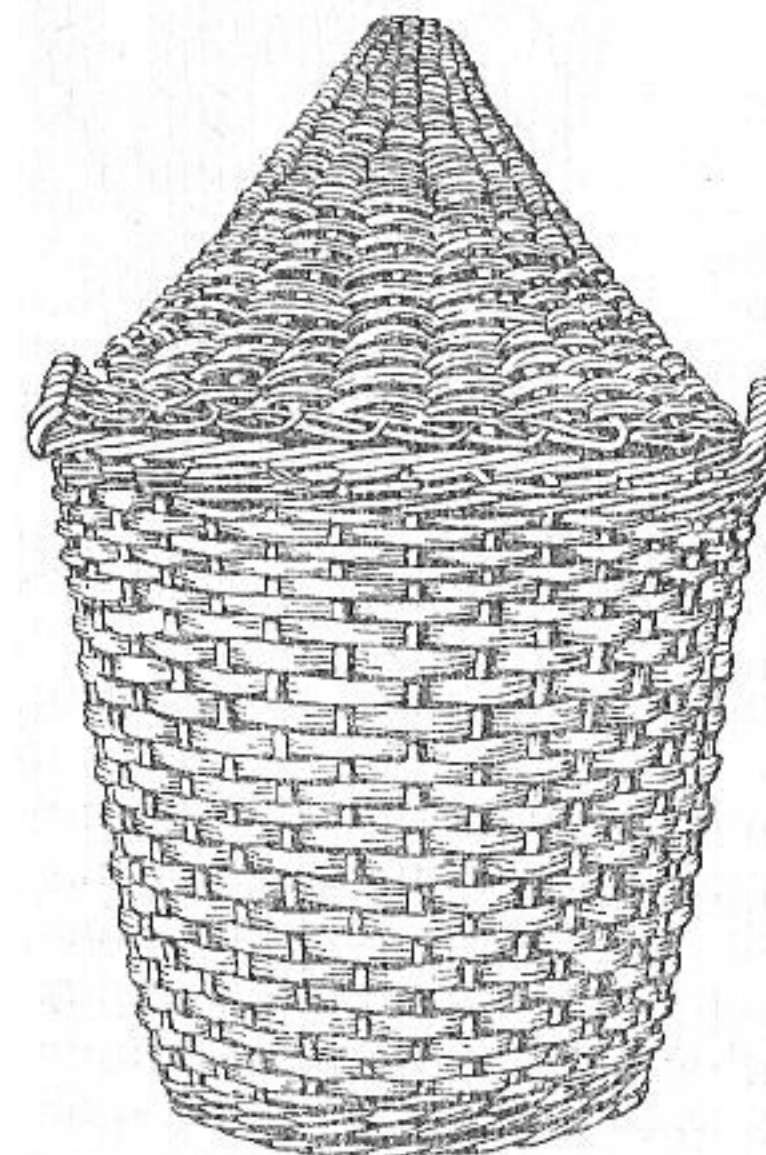
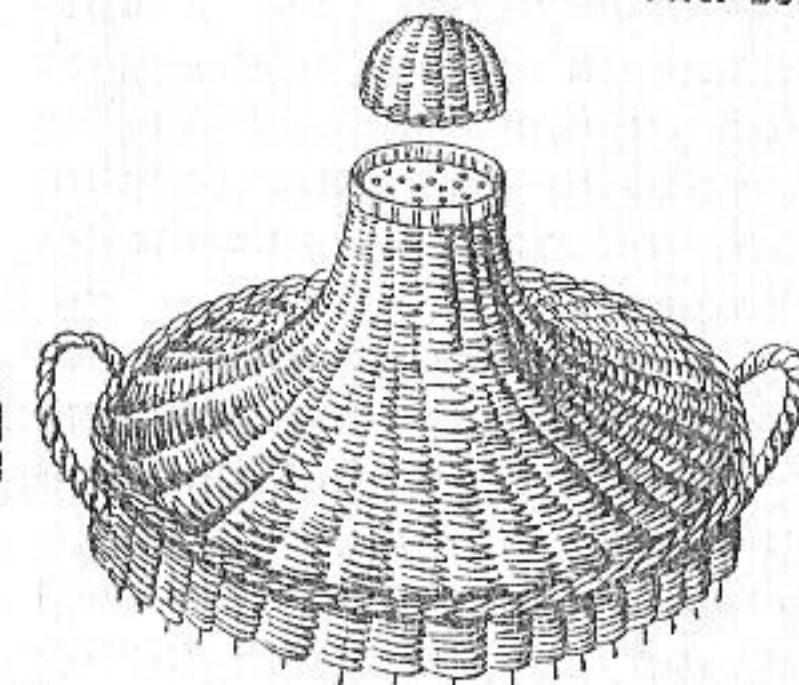

Рис. 208

У верхней рамы прутья для большей прочности укрепляют лентой. Пары прутьев в этой части клетки оплетают через одну, и, возвращаясь назад, оплетают пропущенные пары. Еще раз подобным образом оплетают пары прутьев и концы их срезают.

Для крышки сколачивают рамку одинакового размера с верхней рамкой. К середине рамки прибивают прутья. Концы прутьев укрепляют лентой и их середину приколачивают к средней палке. Крышку гвоздями прибивают к верхней рамке клетки.

Дверки клетки, для которой было оставлено отверстие в одной из боковых стенок, изготавливают так же, как и крышку, и прикрепляют на петле из проволоки (рис. 206). Для удобства приделывают плетеные ручки.

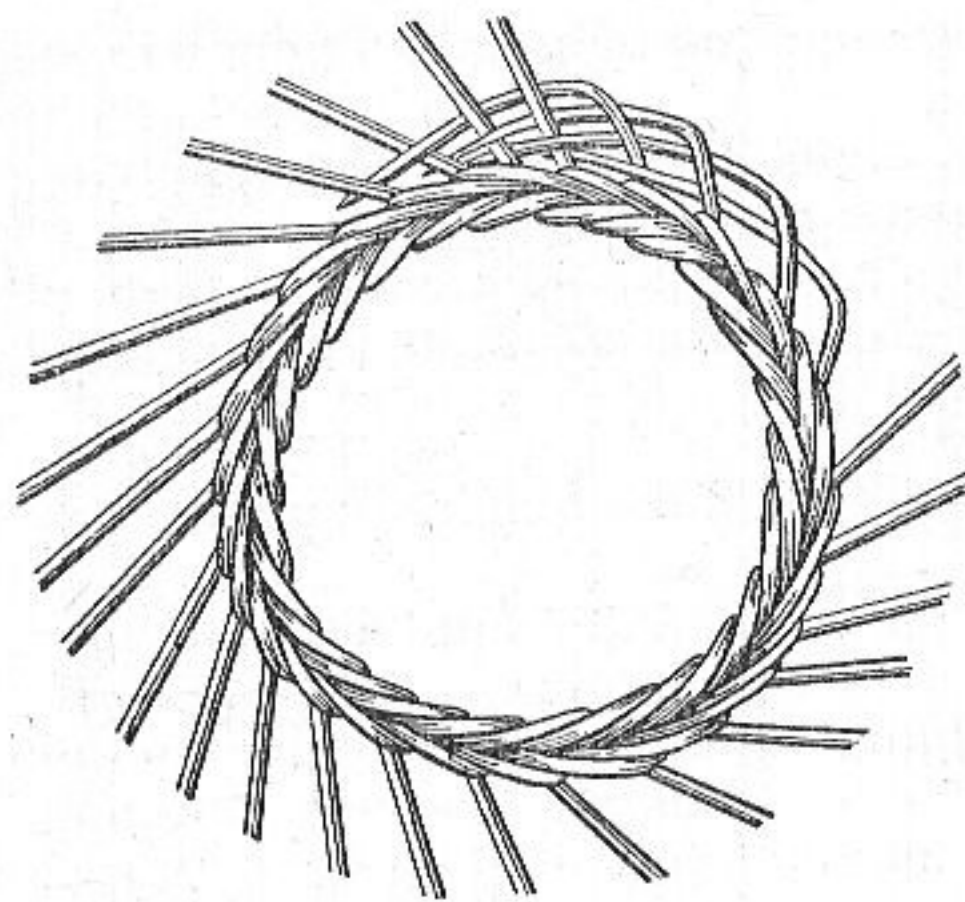
Футляры для бутылей. Бутыли больших размеров для лучшей сохранности и более удобной переноски и перевозки помещают в футляры, плетеные из зеленого прута. Футляры для бутылей выплетают так же, как и круглые корзины. Высота футляра должна быть немного выше начала суживающейся части бутылки.



Рис. 209



Рис. 210

Верхнюю часть бутылки покрывают отдельно сплетенной крышкой. Плетение крышки начинают с узкой части. Плетут крышку послойным или рядовым плетением в соответствии с формой верхней части бутылки, раздвигая и вставляя новые стояки. Заканчивают плетение крышки бутылки веревочкой в три прута и загибкой из трех пар прутьев.

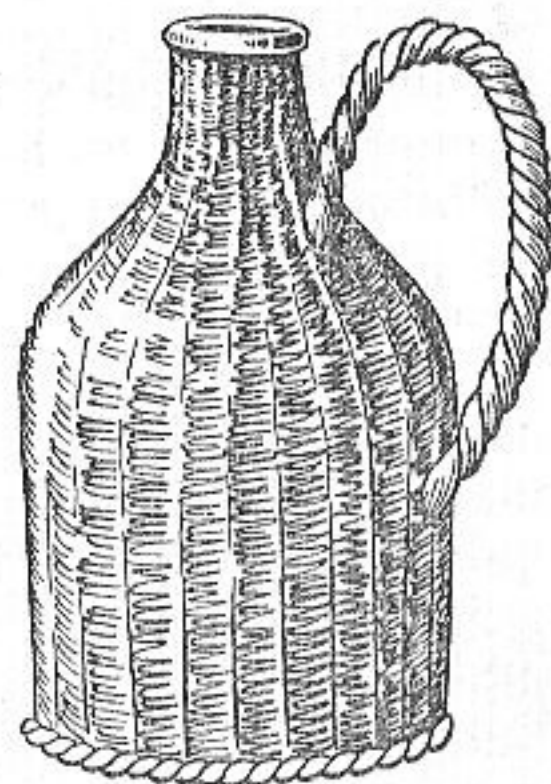
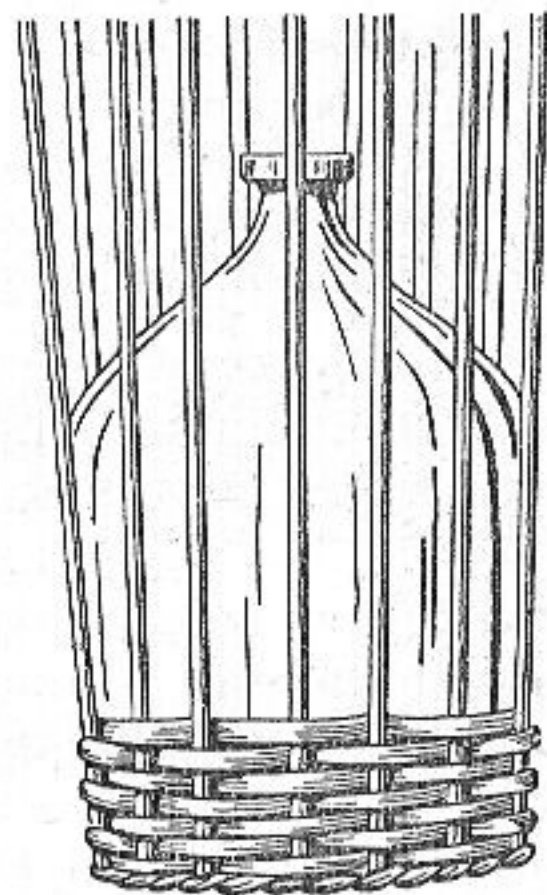
Верхнее отверстие крышки закрывают выплетенным колпачком, который крепят скрученным прутком к крышке, а крышку — к футляру (рис. 207).

Оплетенные бутылки. Бутылки небольшого размера оплетают сплошным плетением. Плетение начинают с дна, которое плетут так же, как у круглых корзин. Диаметр его должен быть немного больше дна бутылки. Заканчивают дно веревочкой из трех или четырех прутьев, после чего загибают стояки вверх и заплетают

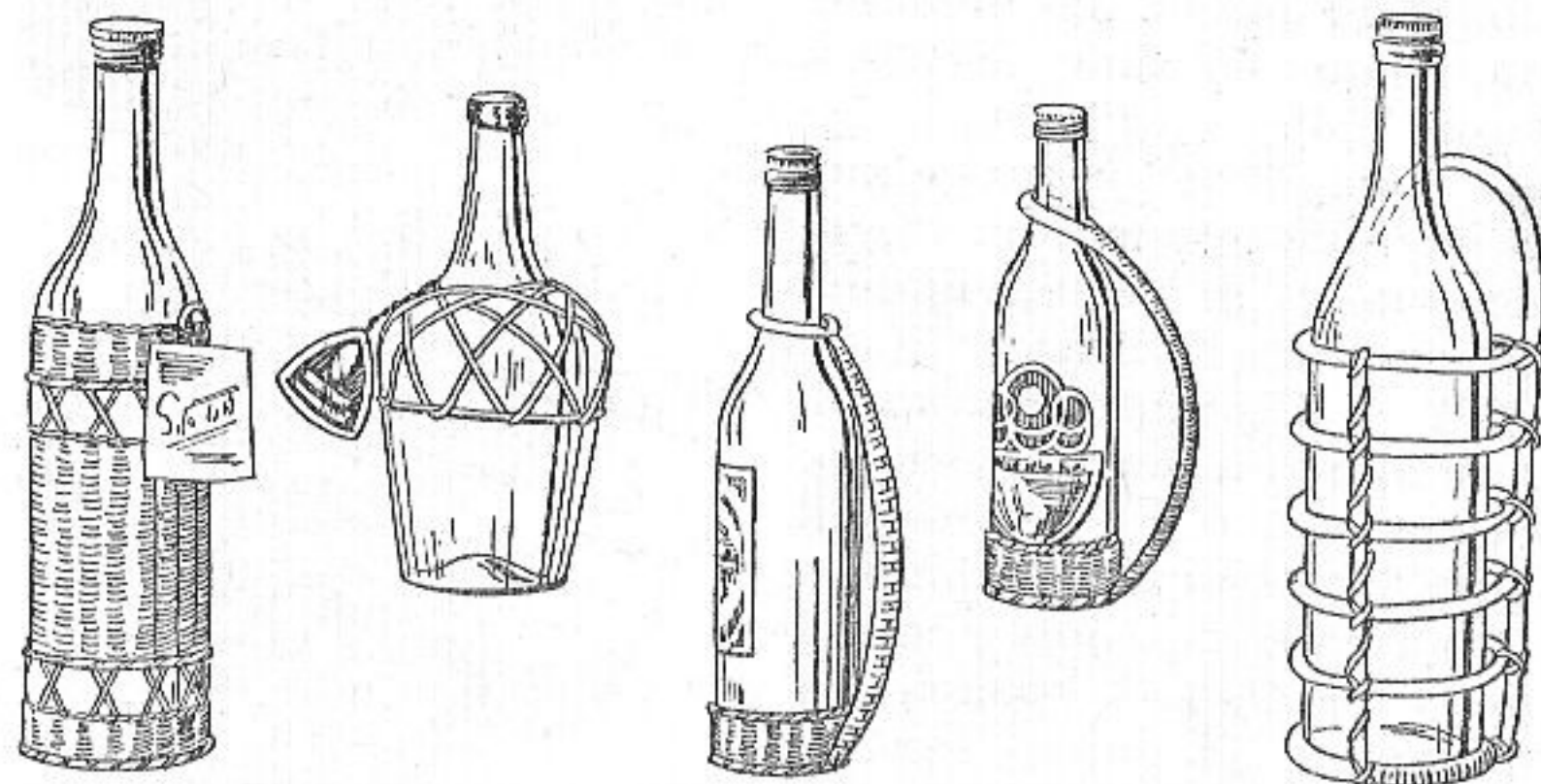
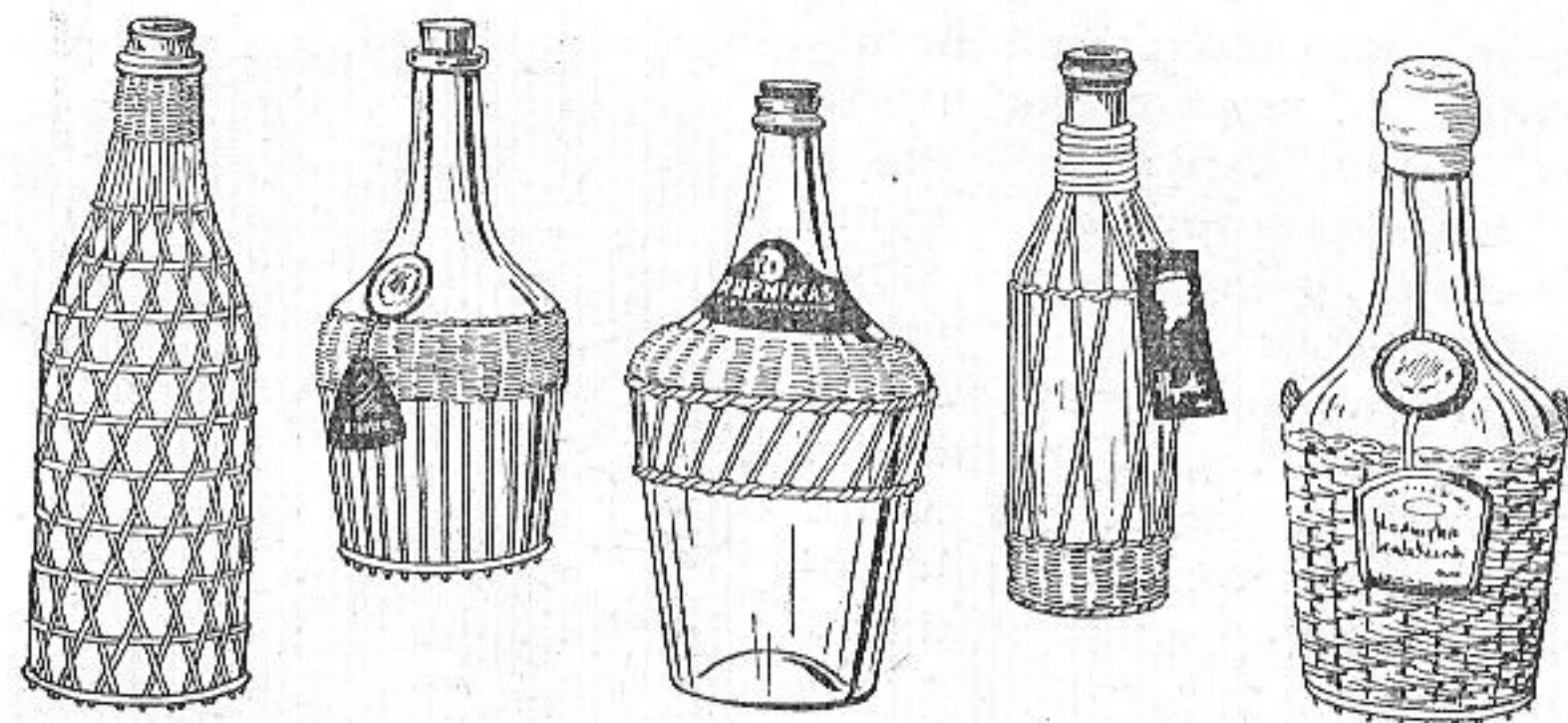
их той же веревочкой. Вставляют еще один стояк, чтобы их число было нечетным, и заплетают стенки бутылки лентой. Дойдя до суживающейся части бутылки, суживают также и плетение. Для этого сначала соединяют стояки по два. Немного пройдя плетением, один стояк в паре вырезают, немного продолжив плетение, снова соединяют стояки и так доходят до конца. Заканчивают плетение бутылки загибкой (рис. 208).

Прикрепив к плетению ручку из крученого прута, получают готовую, прочно оплетенную бутылку (рис. 209). Образцы оплетенных бутылок показаны на рисунке 210.

Канцелярские корзинки. Предназначены для временного хранения различных счетов и канцелярских бумаг. Изготавливают наборами из двух-трех корзин разного размера. Размер больших корзинок 35 X 25 X 7 см. Другие корзинки набора делают меньшего размера так, чтобы они свободно входили в большую корзинку. С одной стороны корзинки оставляют незаплетенный вырез, чтобы было удобнее брать бумаги. Для большей изящности стенки корзинок выплетают узором из цветных лент (рис. 211).

Газетницы. Используют для хранения газет и журналов и вешают на стенку. Газетницы составляют из двух выплетенных стенок: передней меньшего и задней большего размеров. Основания стенок прибивают ко дну из дощечки. Переднюю стенку немного отгибают вперед. С боков стенки соединяют дужками (рис. 212).

Корзинки для хранения одежных и сапожных щеток. Изготавливают на одну, две и большее число щеток (рис. 213). Вначале сгибают и заплетают заднюю рамку. Затем к нижнему краю рамки прибивают дно из дощеч-



Рис. 211



Рис. 212

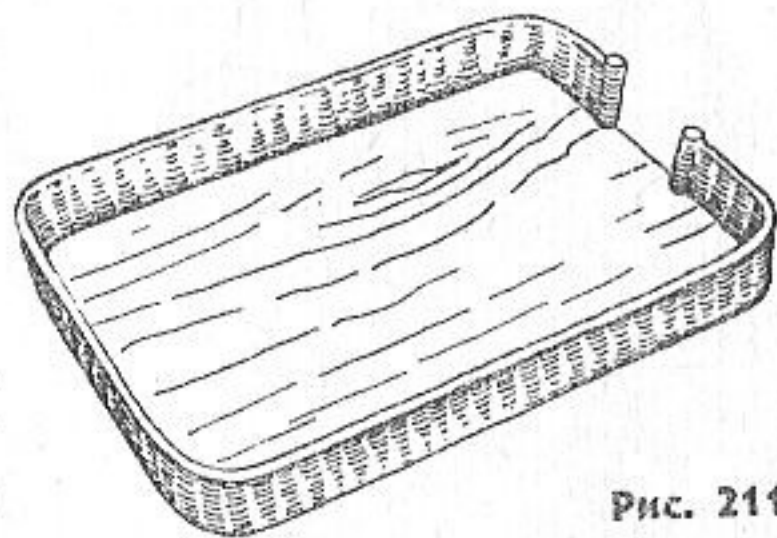
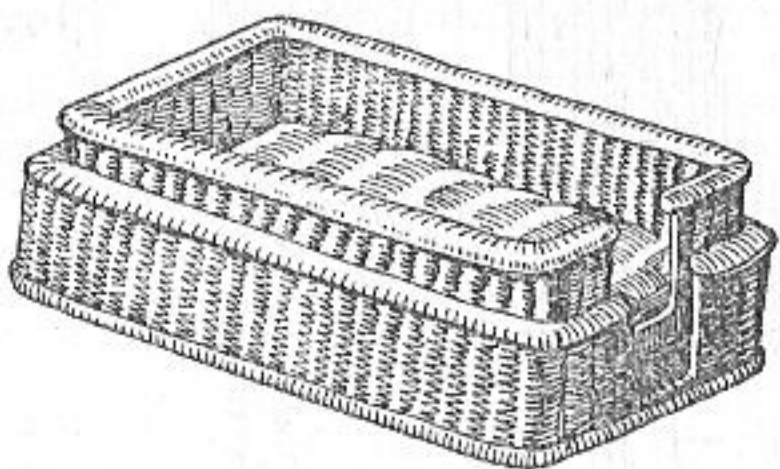
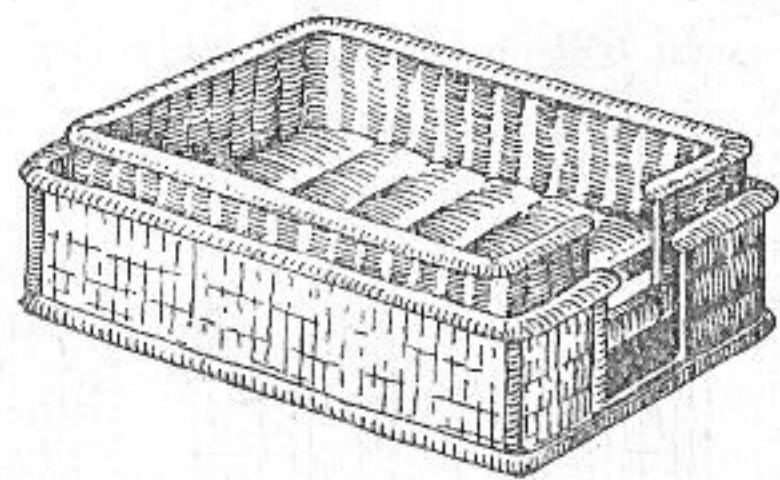

Рис. 213

ки. К краям дна прикрепляют стояки и заплетают их на высоту 12...15 см.

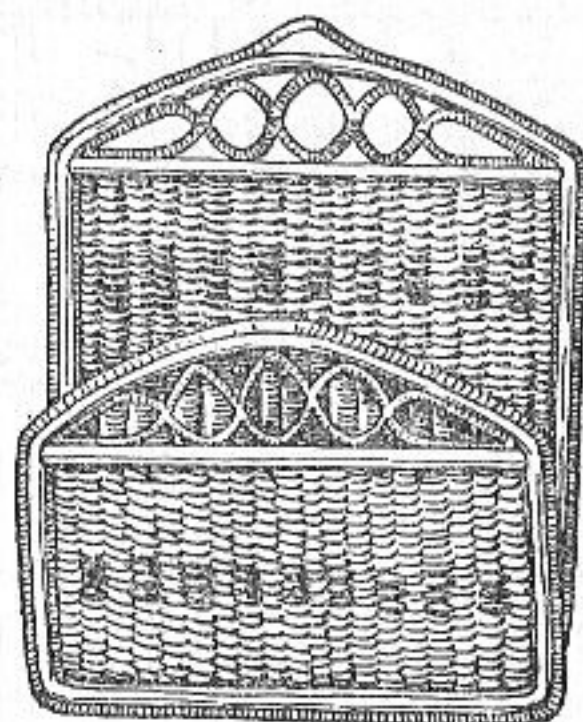
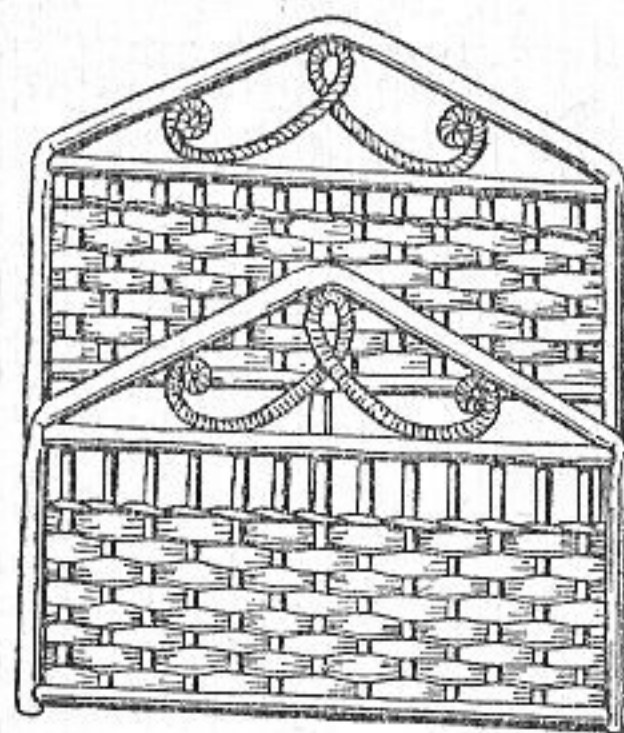
Рамки для портретов. Делают рамку из четырех дощечек. Вдоль одной боковой дощечки посередине кладут прут. Обкручивают эту часть рамки лентой (рис. 214,а) и ивовой лентой выполняют рисунок (рис. 214,б). Обкручивают рамку лентой два раза. То же делают со второй и третьей лентами. После этого проводят первую ленту через верх, загибают вниз и два раза обкручивают. Дальше плетут так, как плели со второй и третьей лентами до конца этой стороны рамки. Так оплетают всю раму. Углы оплетают ивовой лентой. Чтобы не выпадало стекло, из прутьев делают планку, обкручивают лентой и прибивают гвоздиками к рамке (рис. 215). Готовая рама показана на рисунке 216.

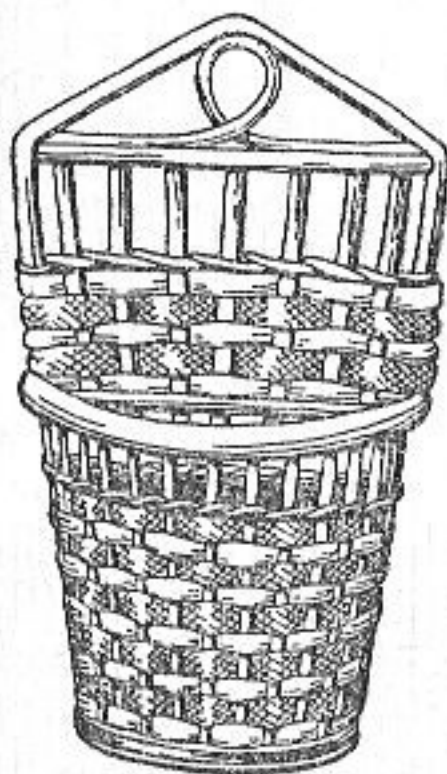

Рис. 214



Рис. 216

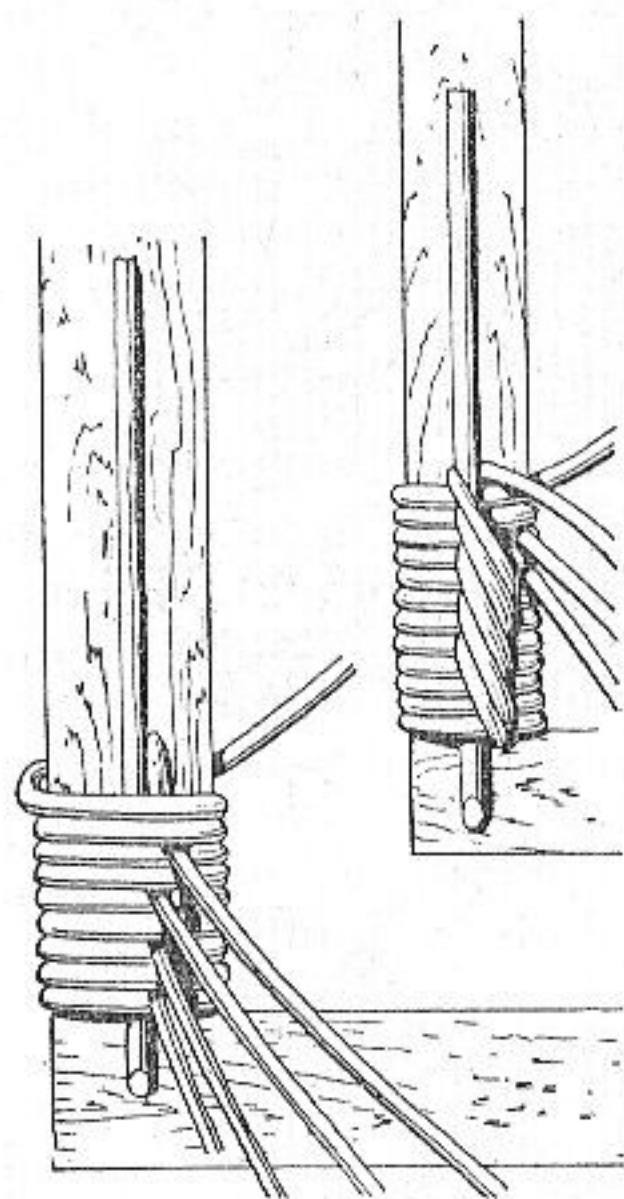

Рис. 215

Корзинки из рафии. Готовят два обруча: верхний чуть больше нижнего. Режут прутья на кусочки соответствующей длины и соединяют ими обручи (рис. 217). Делают каркас и, прикрепив к нему рафию, обматывают (рис. 218). Дойдя до конца, завязывают петлю и прибивают гвоздиком. Третий обруч делают так, чтобы он поместился внутри корзинки, — это будет дно. С обеих сторон дна прибивают стояки и плетут до тех пор, пока заполнится все дно (рис. 219). Выплетенное дно кладут вовнутрь корзинки и с наружной стороны прибивают гвоздиками. Так соединяют концы рафии (рис. 220). На рисунке 221 показано плетение крышки. Готовые изделия из рафии изображены на рисунке 222.

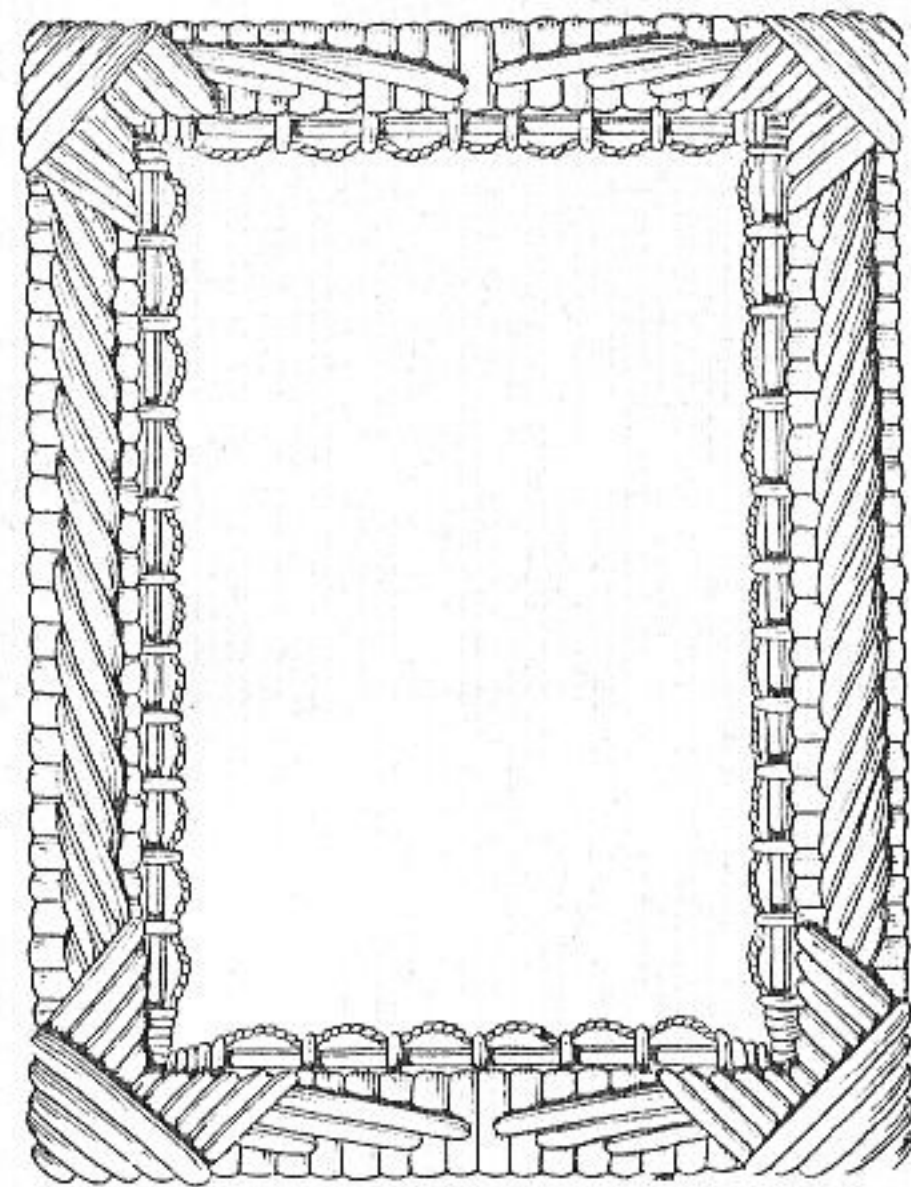

Рис. 217

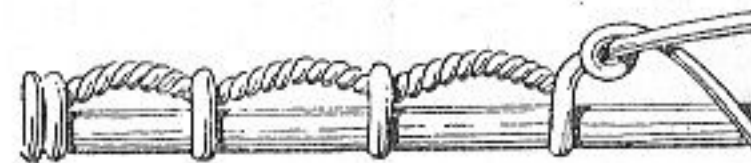
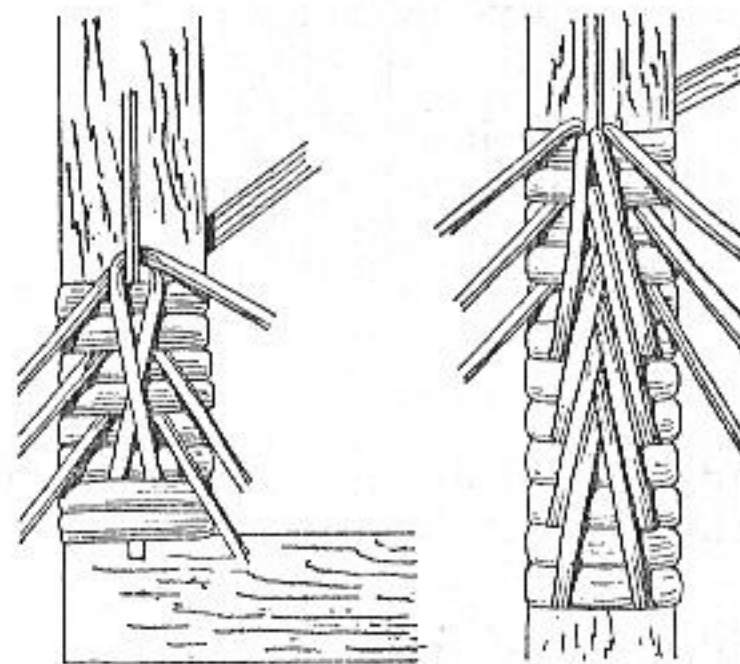

Рис. 218

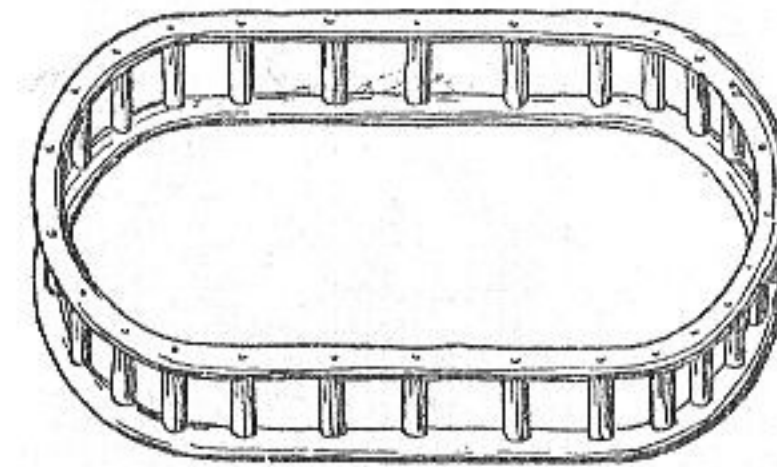

Рис. 219

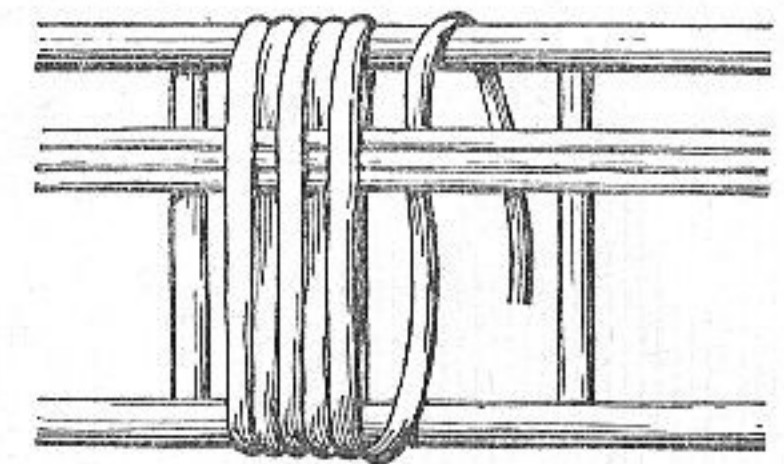

Рис. 220

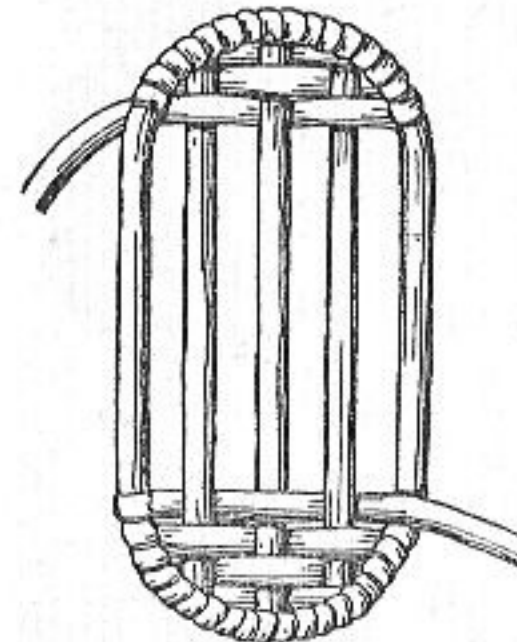

Рис. 221

Коврики для ног. Обычно изготавливают из соломы. Берут три одинаковые горсти соломы и плетут из них плотную длинную косу. Из этой косы шпагатом, скрученными крепкими нитками или тонкой веревочкой, сшивают круглые или овальные коврики (рис. 223).

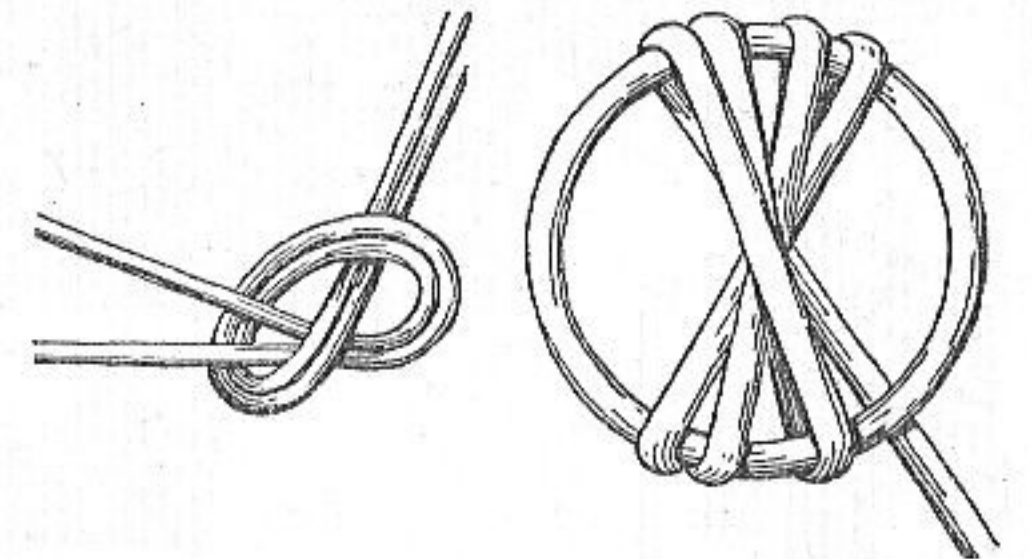
Такие же коврики можно сделать из прутьев. Выплетают квадрат. Чтобы плетение не растрепалось, концы заплетают загибкой из трех пар прутьев.

Детские сумочки и бутербродницы. Разнообразные по форме и размерам детские корзинки изготавливают из тонкого прута и ленты, чаще всего окрашенных в разные цвета. Детские корзинки выполняют так же, как и соответствующего вида корзины нормального размера. На рисунке 224 показаны наиболее распространенные детские корзинки. Для детей, посещающих детские сады и школы, в особенности во время экскурсий, очень удобны плетеные бутербродницы, которые носят на ремеш-

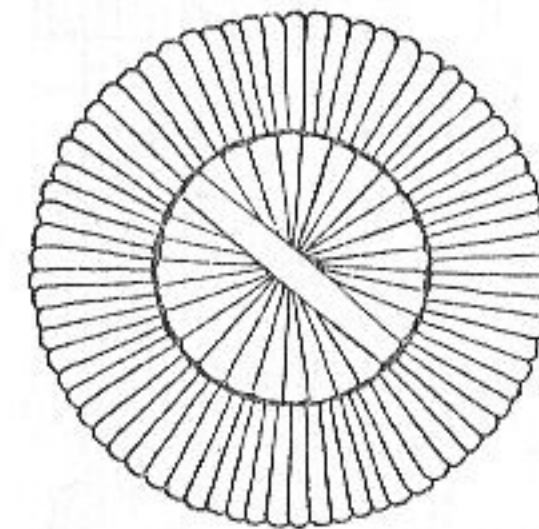

Рис. 222



Рис. 223

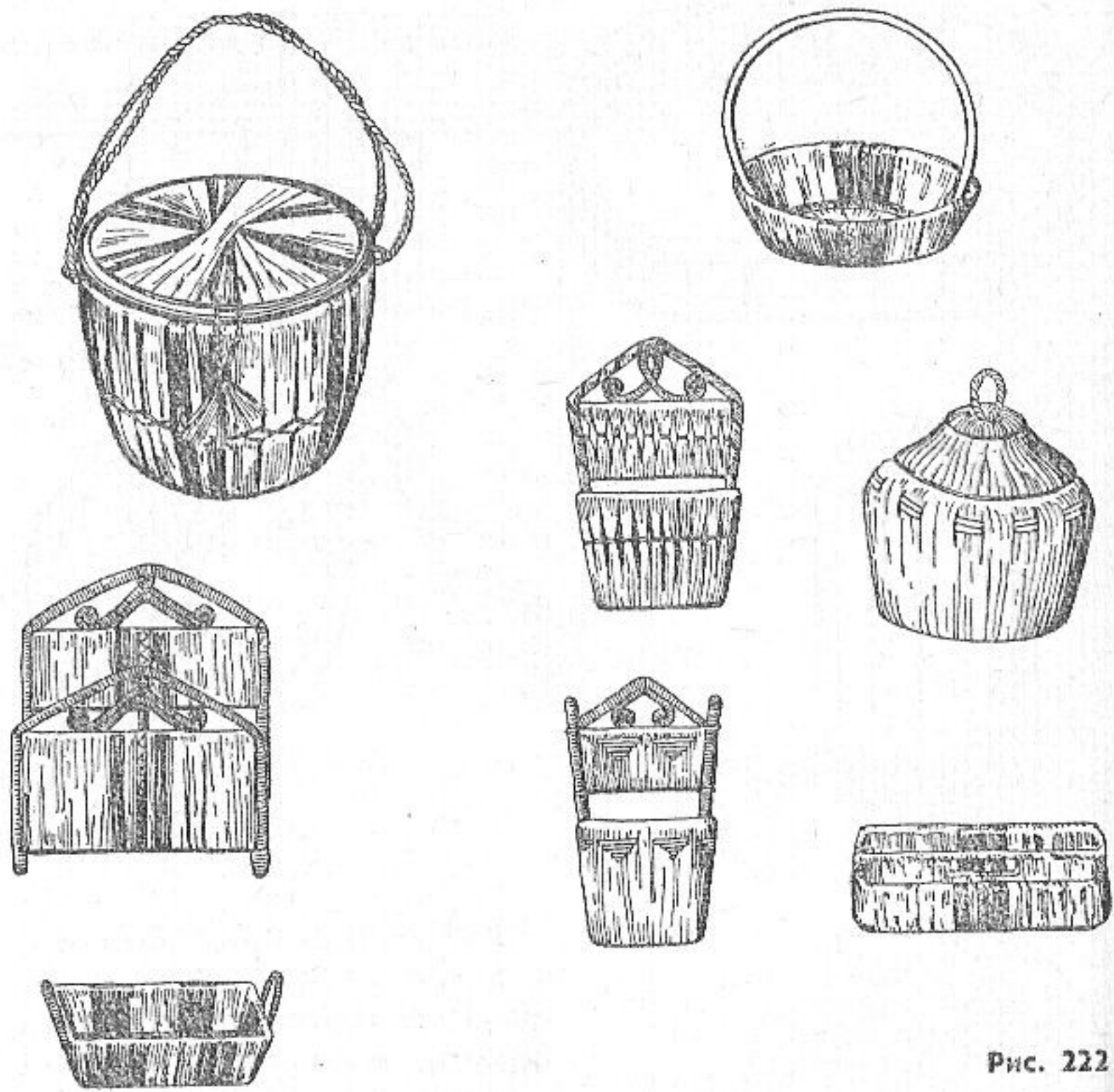

Рис. 224

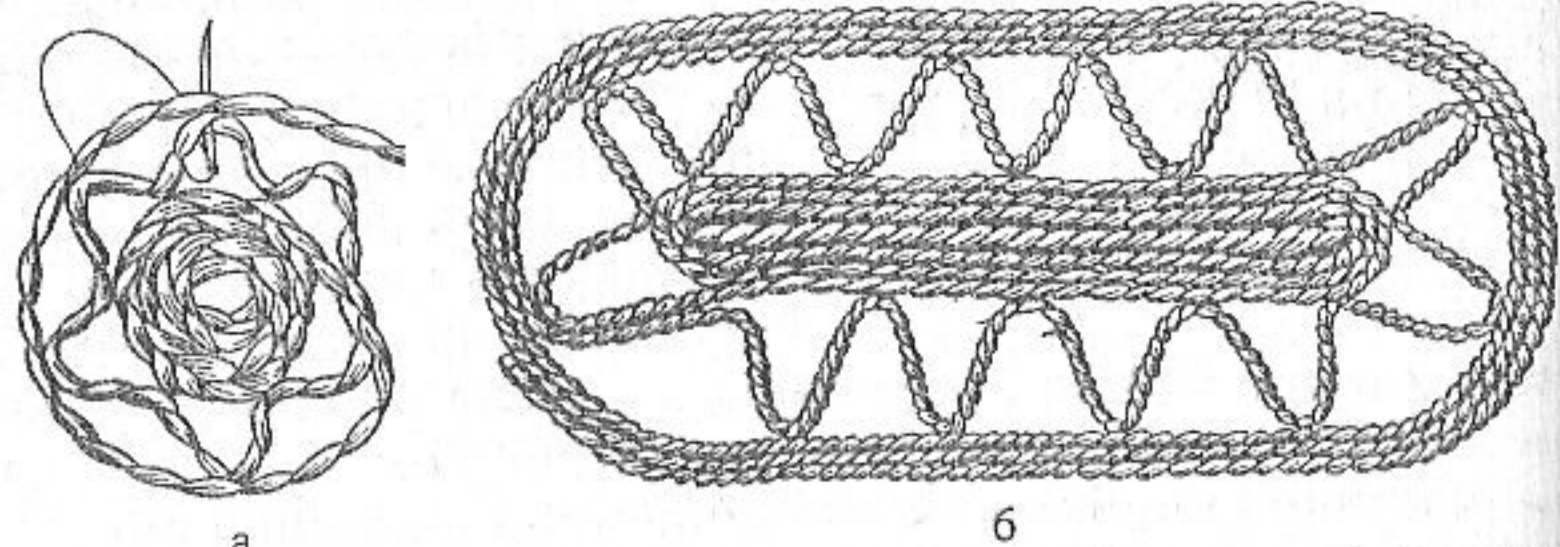

Рис. 225

ках, перекинутых через плечо. Разного вида бутербродницы (как круглые, так и овальные) изготавливают при помощи соответствующих шаблонов и выплетают из тонкой крашеной ленты.

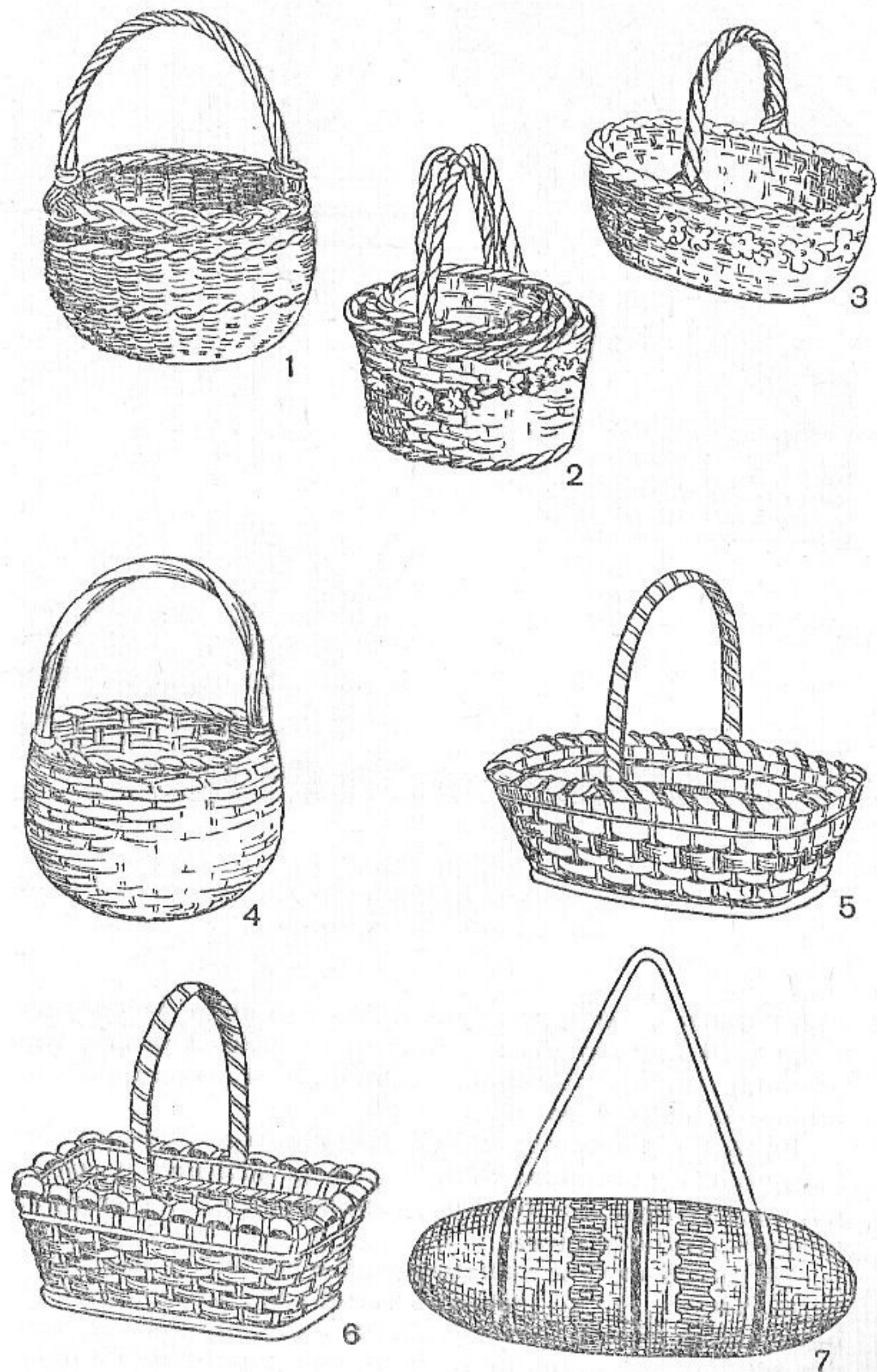
Коробки из лучин (рис. 225). Для изготовления коробки берут кусок соснового бревна (лучше сырого), разрезают, раскалывают на полена длиной 5...7 см, из которых делают тонкие лучины.

Из досок готовят четырехугольную или прямоугольную форму. Если форма четырехугольная, — лучины одинаковой длины, прямоугольная — одни длиннее, другие короче. Прикладывают лучины ко дну формы и посередине временно прикрепляют гвоздиками.

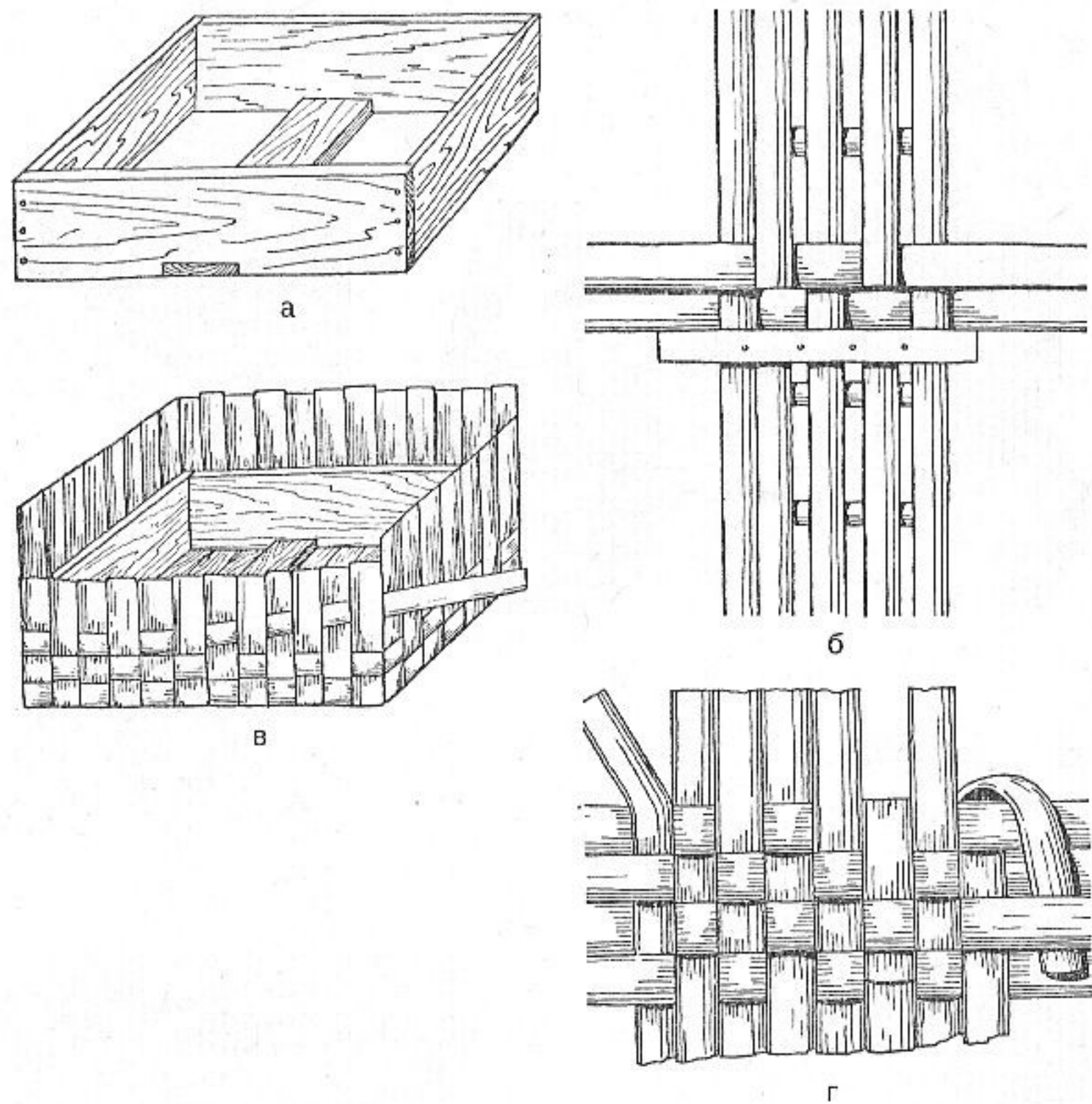

Рис. 226



Рис. 227

Переплетают лучины и загибают вверх. Лучины, используемые для стенок, должны быть на 10...12 см длиннее формы. Стенки начинают оплетать с середины. Обойдя вокруг, конец одной лучины соединяют с концом другой через две или три лучины. После этого плетут с другой стороны так, чтобы места соединения лучин не были в одном и том же месте. Когда стенки достигнут нужной высоты, оставшиеся концы лучин загибают и отрезают.

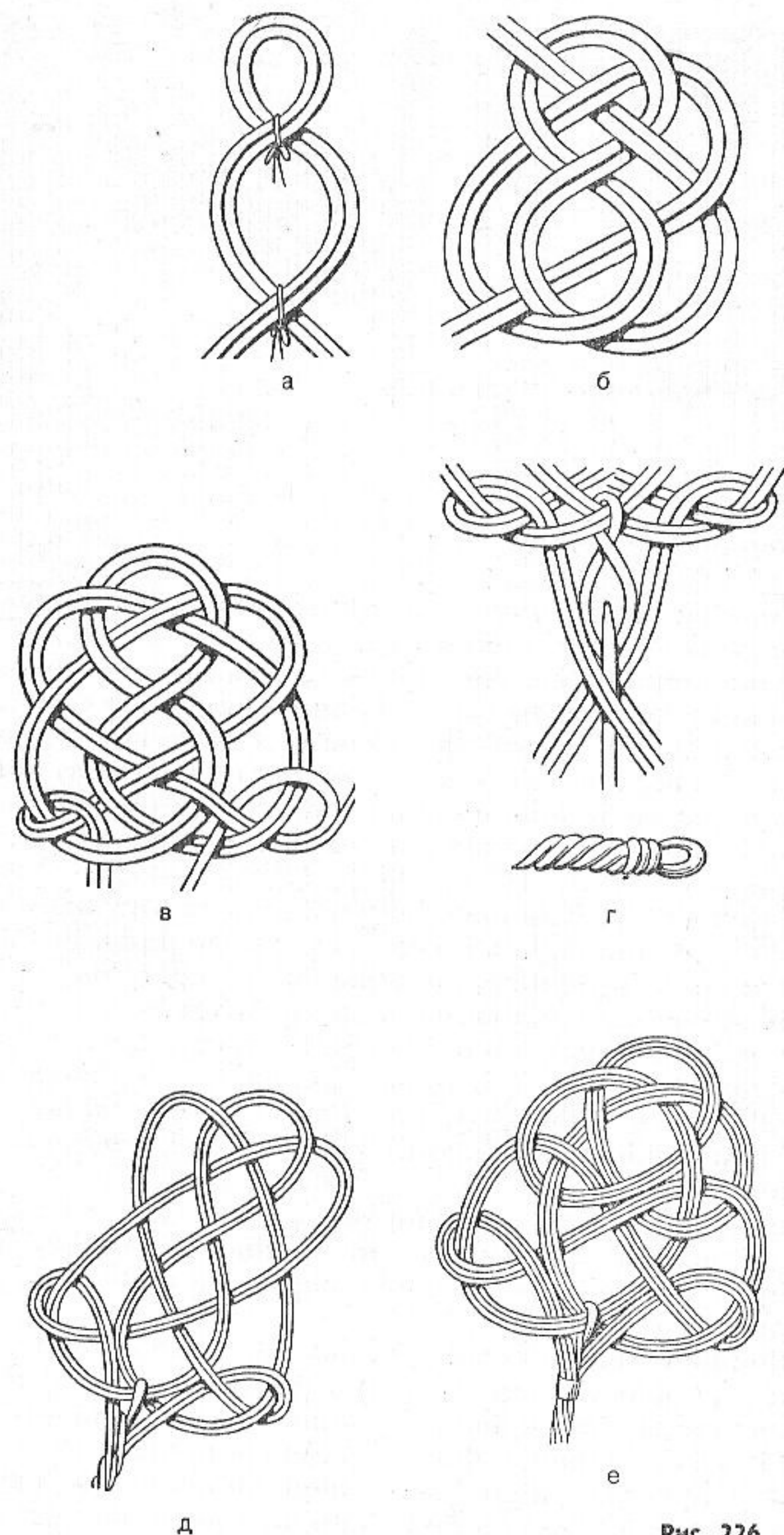
Плетение из камыша педиг. Развязывают камыш и опускают на несколько минут в холодную воду. Вытаскивают из воды и раскладывают на чистой поверхности так, чтобы к камышу не прилипла пыль. Готовое изделие из камыша педиг обжигают спиртовой лампочкой.

Натуральный камыш вымачивают 1...5 ч и используют для плетения выбивалок. На рисунке 226 показано плетение выбивалок и образцы готовых выбивалок из камыша.

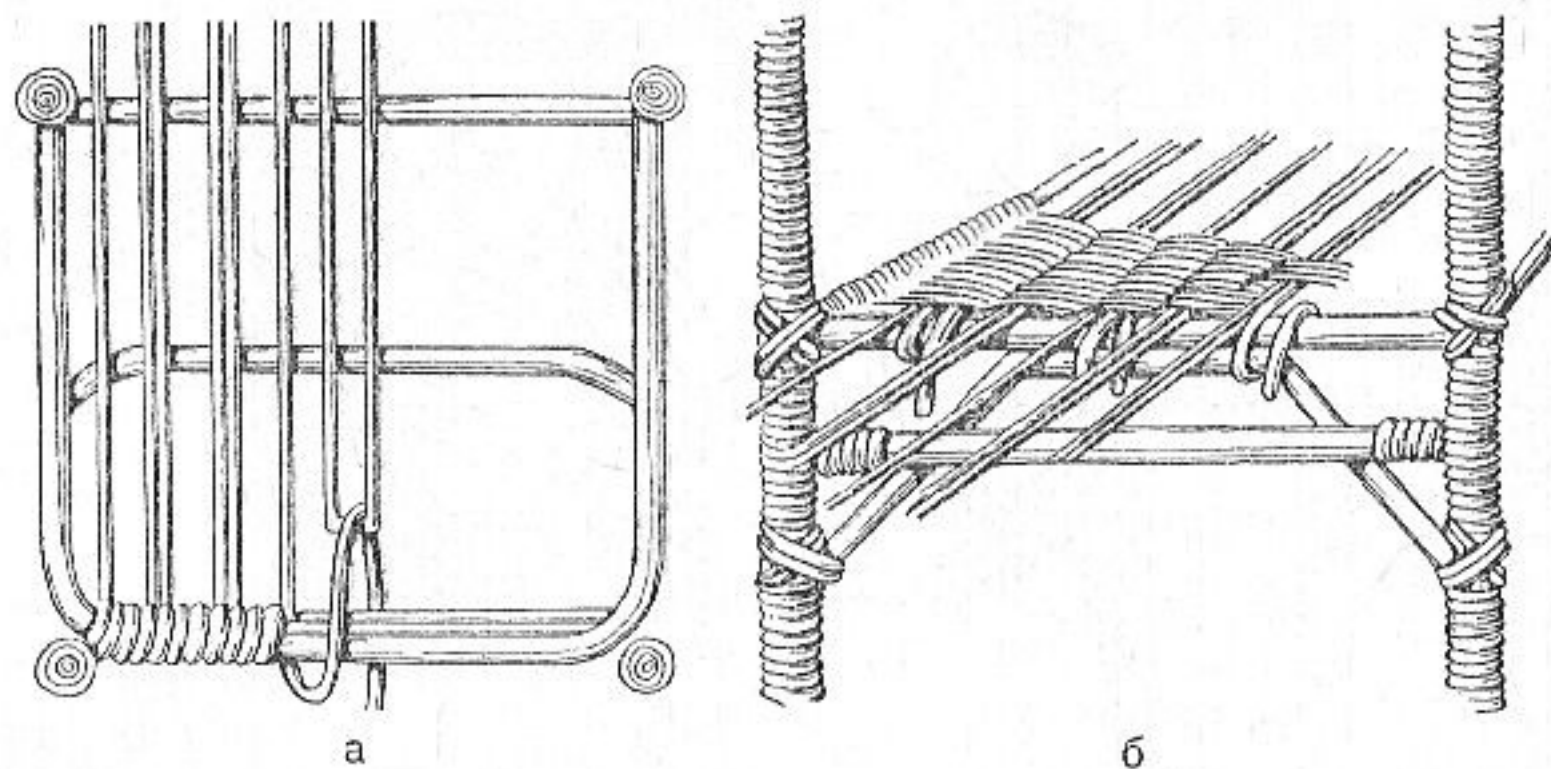
Изделия из камыша педиг плетут простым плетением, так же как из прутьев, только не сбивают колотушкой. Крепление стояков к сиденью, передней раме и обручу показано на рисунке 227.

Корзинка из речного камыша (рис. 228). Изготавливают из фанеры или дощечек форму, вдоль которой кладут стояки из речного камыша. Стояки должны быть на 12...15 см длиннее формы. Смочив камыш, начинают плести простым плетением, переплетая один камыш через другой. Заканчивают дно и плетут вокруг него



Рис. 228

веревочку в два прута. Обходят два-три круга и плетут стенки, переплетая через два и за один стояк до верха формы. После этого выплетают веревочку в два прута и заканчивают корзинку. Смочив стояки в воде, прокручивают любой из них между пальцами и перекладывают через один стояк снаружи вовнутрь. Таким образом, вокруг корзинки делают два круга, плетут из камыша косу и делают ручку. Для этого берут 3—6—9 камышей, пересовывают через верхнюю часть стенки, сгибают пополам, и, прокрутив между пальцами, плетут косу в три камыша. Длина ручек зависит от величины и назначения корзинки.

ПРОИЗВОДСТВЕННОЕ ИЗДАНИЕ

Казимир Казимирович Миринаускас

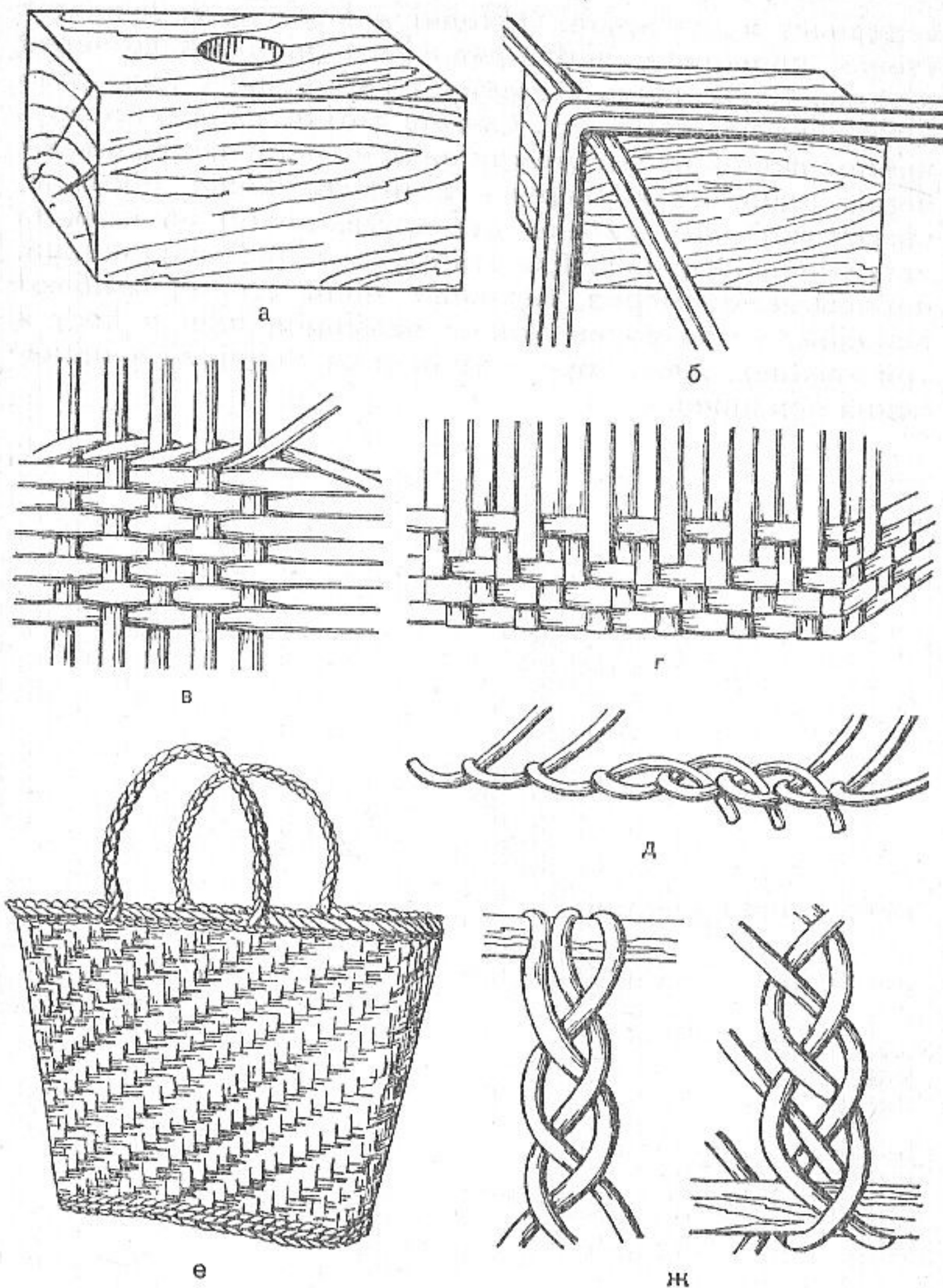
**ИЗГОТОВЛЕНИЕ
ПЛЕТЕНЫХ
ИЗДЕЛИЙ**

Зав. редакцией З. М. Чуприна
Редактор Е. Ю. Зеленецкая
Художественный редактор А. В. Заболотный
Обложка художника С. М. Попенко
Технический редактор М. В. Ильясова
Корректоры А. В. Садовникова, Г. Д. Кузнецова

ИБ № 2146

Сдано в набор 11.11.85. Подписано в печать 21.04.86.
Л89397. Формат 84×108¹/₃₂. Бумага тип. № 1. Гарнитура
жур.-руб. Печать высокая. Усл. печ. л. 6,72. Усл. кр.-отт.
6,93. Уч.-изд. л. 6,59. Тираж 250 000 экз. Заказ № 467.
Изд. № 65. Цена 55 коп.

Россельхозиздат, 117218, г. Москва, ул. Кржижановского,
д. 15, корп. 2.

Книжная фабрика № 1 Росглаволиграфпрома Государ-
ственного комитета РСФСР по делам издательств, поли-
графии и книжной торговли, 144003, г. Электросталь
Московской области, ул. им. Тевосяна, 25.

Отпечатано с фотополимерных форм «Целлофот»

ВНИМАНИЮ ЧИТАТЕЛЕЙ!

Россельхозиздат предлагает вашему вниманию следующие книги, которые выйдут в ближайшее время:

Ш е п е л е в А. М. **Столярные работы в сельском доме.**— 20 л.— В пер.

В книге в популярной форме рассказано, как изготовить своими руками мебель, двери, переплеты, наличники. Даны материалы, инструменты, приспособления, необходимые для выполнения определенного процесса. Уделено внимание отделке мебели фанерованием, лакированием, вощением, полированием. Приведены правила техники безопасности.

Книга рассчитана на широкий круг читателей.

Миринаускас К. К.

М63 Изготовление плетеных изделий.— М.: Россельхозиздат, 1986.— 124 с., ил.

В сельском хозяйстве широко применяются различные плетеные изделия, которые можно изготовить в условиях хозяйства.

Книга знакомит с техникой изготовления плетеных изделий как хозяйственного, так и бытового назначения, материалами для плетения, их подготовкой и окраской, инструментами и оборудованием.

Предназначена для работников сельскохозяйственных подсобных промыслов, а также лиц, желающих самостоятельно научиться плетению.

М 3801000000—104 166—86
М104{03}—86

ББК 37.137