

Екатерина Диппер Александр Седов  
Теория Большого взрыва: гид по сериалу по версии  
Kuraj-Bambej



«Теория Большого взрыва: гид по сериалу по версии Kuraj-Bambej»: Эксмо; Москва;  
2012  
ISBN 978-5-699-52924-7

## Аннотация

Вот уже четыре года телезрители по всему миру с нетерпением ждут выхода новых серий американского ситкома «Теория Большого взрыва», рассказывающего забавные истории из жизни четырех молодых ученых и их симпатичной соседки. «Теория...» входит в топ-100 самых лучших сериалов по версии крупнейшего киносайта Internet Movie Database и получила массу восторженных отзывов как от прессы, так и от представителей науки.

Переводческий коллектив Kuraj-Vambeу, создавший самую популярную озвучку в рунете, которая стала неотъемлемой частью сериала «Теория...» в России, написал этот уникальный гид по сериалу. Эта книга стала больше, чем просто путеводителем по эпизодам телесериала. Помимо описания всех персонажей, актеров, сыгравших их, сюжетов, сценариев, историй со съемочной площадки и многого другого, эта книга стала настоящей энциклопедией nerd-культуры. В отдельных главах дается краткий ликбез в области естественных наук. Благодаря гиду телезрители смогут не только вспомнить лучшие шутки сериала, но и понять смысл научных дискуссий и споров, разгорающихся между героями. Ведь сам Чак Лори, сценарист и идейный создатель, сказал: «Чем больше вы знаете, тем смешнее для вас будет сериал».

## Екатерина Диппер, Александр Седов Теория Большого взрыва: гид по сериалу по версии Kuraj-Vambeу

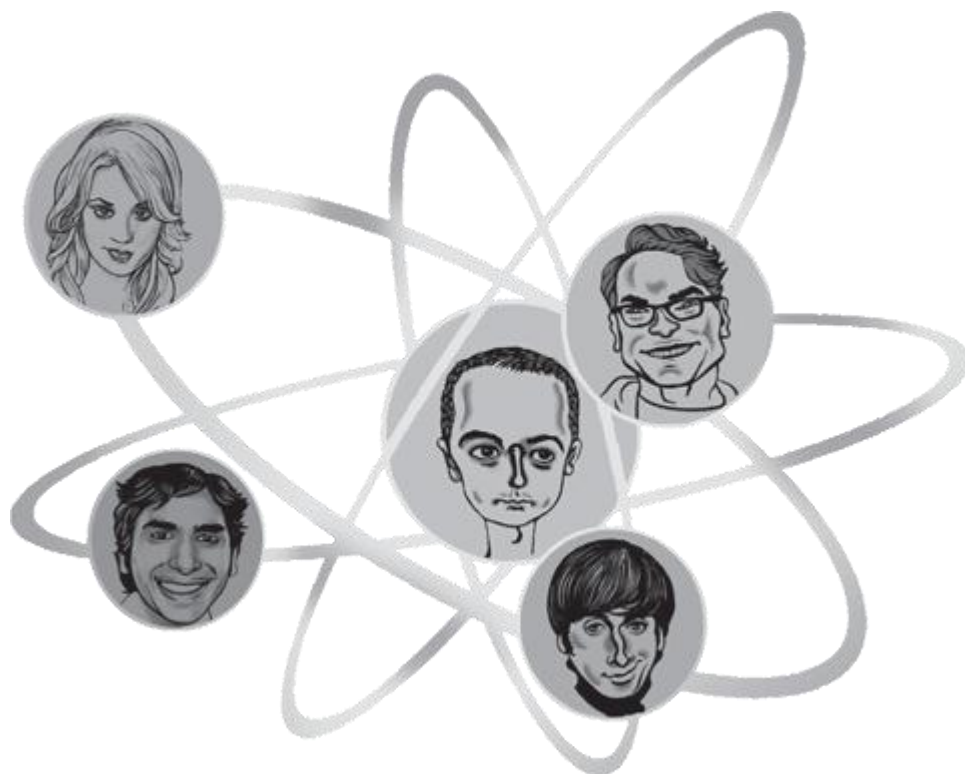

## > Предисловие

*Чем больше вы знаете, тем смешнее для вас будет сериал.*

**Чак Лорри**

**Барри Крипке:** Ты в порядке, Купер?

**Шелдон Купер** (вцепившись в стену на высоте нескольких метров): Не совсем, я чувствую себя как функция арктангенса, которая приближается к асимптоте.

**Барри Крипке:** Ты что, застрял?

**Шелдон Купер:** Какую часть функции арктангенса, приближающейся к асимптоте, ты не понимаешь?

Эта цитата взята из карточки номер 237 <sup>1</sup>, которая появляется в конце тринадцатого эпизода второго сезона «Теории Большого взрыва». Перед цитатой создатели приводят объяснение одной из научных шуток серии, а именно диалога между главным героем Шелдоном Купером и второстепенным персонажем Барри Крипке, произошедшего во время занятия по скалолазанию.

Принцип этой самой функции нетрудно вспомнить из курса математики. Это одна из функций, ограниченных по оси игрек двумя асимптотами сверху и снизу. Но в случае арктангенса, независимо от увеличения или уменьшения игрека, она так и не сможет коснуться асимптоты и в какой-то момент просто пойдет параллельно ей. Комичность ситуации в том, что Шелдон, залезший на стену ради дружбы с Крипке, из-за боязни высоты физически не может добраться до вершины тренировочной стены, и в то же время вряд ли у него получится в итоге подружиться с ним, даже начав разделять его увлечения, по причине отсутствия интереса к дружбе у самого Крипке. То есть делая все правильно и увеличивая свой игрек, он все равно не достигнет цели — асимптоты.

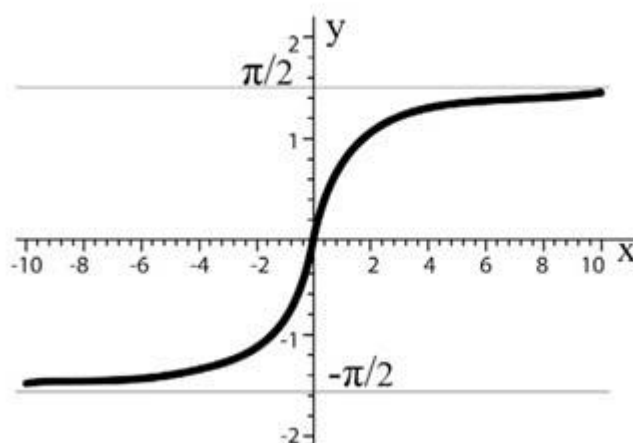

$\pi$

Именно этой сценой и можно объяснить причину появления книги, которую вы сейчас читаете. «Теория Большого взрыва» — редкий пример сериала, содержащего массу скрытых и специфических шуток, и, хотя его можно с удовольствием смотреть и не вникая в них, есть

<sup>1</sup> Карточки тщеславия (Vanity Cards). Подробнее о них читайте на с. 17.

еще масса информации, позволяющей найти упущенные шутки и понять непонятые сцены.

Ведь на самом деле кому как не переводчикам жизненно необходимо понимать все тонкости сериального юмора, знать причуды сленга и обладать информацией об участниках сериала. Задача хорошего переводчика в том, чтобы максимально близко передать оригинальный текст. Если за кадром есть смех, а момент непонятен, то нужно лезть в интернет и искать объяснение. В результате у многих сцен появляется другое значение, а у действий и диалогов персонажей — совсем другой смысл. Поэтому все, что мы узнали за время работы над сериалом, изложено на страницах этой книги. Более того, здесь описаны все основные персонажи сериала, так что если вам понадобится быстро освежить события перед началом очередного сезона, эта книга поможет сэкономить время.

Как говорится, от фанатов — для фанатов! Читайте, узнавайте новое и получайте удовольствие!



## > Создатели и создание

### Что такое «Теория Большого взрыва»?

В начале стоит прояснить этот вопрос для тех, кто с сериалом мало знаком. «Теория Большого взрыва» (в оригинале — *The Big Bang Theory*) — это американский комедийный сериал в жанре ситком (комедия ситуаций) про четырех ученых и симпатичную официантку, запущенный на канале CBS в 2007 году. Почему он заслуживает внимания, могут сказать следующие цифры <sup>2</sup>.



**Количество полных сезонов: 4**

**Количество эпизодов: 87**

**Количество стран, где транслируется сериал: 69**

**Количество номинаций на различные награды: 33**

**Количество побед в номинациях: 8 (включая премии «Эмми» и «Золотой Глобус» Джиму Парсонсу за роль Шелдона Купера)**

По рейтингам телезрителей «Теория Большого взрыва» является одним из самых популярных комедийных сериалов в США, занимает одно из лидирующих мест в Великобритании, а в Канаде это самый популярный сериал из всех транслируемых по ТВ. «Теория» входит в топ 100 самых лучших сериалов по версии крупнейшего сайта о кино *Internet Movie Database (IMDb)* и получила массу восторженных отзывов как от прессы и поклонников, так и от настоящих ученых.

### Большой взрыв

24 сентября 2007 года произошло событие, крайне значимое для любителей сериала «Теория Большого взрыва». Впервые в эфире зазвучал голос Шелдона Купера, а буквально через пару секунд главные герои — доктор Леонард Хофстедтер и доктор Шелдон Купер — вышли из-за угла и запустили один из лучших ситкомов за всю историю телевидения.

Изначально сериал должен был выйти на год раньше, но пилотная серия, подготовленная к 2006 году, не устроила студию, и шоу полностью переработали, оставив в нем только Шелдона и Леонарда. По слухам, рабочее название было «Ленни, Пенни и Кенни» (*Lenny, Penny, and Kenny*), так что Шелдон вполне мог оказаться не Шелдоном. Через несколько лет, когда та самая пилотная серия появилась в интернете, стало ясно, в чем была проблема.

Пилотная серия была снята в более серых тонах и, если сравнить с последними сериями «Теории», была слишком мрачной. Шелдон в ней проявляет необычный для своего текущего образа интерес к плотским утехам, а у Леонарда есть девушка — ученый Гильда (образ которой напоминает сразу и Лесли Уинкл, и Эми Фарра Фаулер). Прообраз Пенни, девушка по имени Кейти <sup>3</sup>, намного старше, менее привлекательна и выглядит даже немного потрепанной. Возможно, пилотная серия была неудачной потому, что в остальных сериалах

<sup>2</sup> Все приведенные данные взяты на момент написания книги.

<sup>3</sup> Актриса Аманда Уолш (*Amanda Walsh*).



Чака Лорри почти все главные персонажи были старше, чем главные герои «Теории». Здесь мы видим не похождения двух молодых людей, а жизненные перипетии двух взрослых мужчин и женщины. Но образы были хорошие, и сериал пришлось переписать лишь частично: Пенни омолодили, а взрослые проблемы заменили на более молодежные. Результат не заставил себя ждать: за четыре месяца до запуска уже был подписан контракт на 13 серий, через месяц после запуска — на полноценный сезон в 22 серии, а на момент написания книги заказаны съемки сериала на три сезона вперед. Так что, если не случится ничего из ряда вон выходящего, поклонники могут рассчитывать еще на три года странностей Шелдона, неловкостей Леонарда, романтики Говарда, вопросов Кутраппали и практичности Пенни.

## До и после Большого взрыва

*Their harmonies are right on. They could outsing us any day of the week.*

*I don't think John and myself ever had the sort of range they do* <sup>4</sup>.

**Бывший «битл», сэр Пол Маккартни о *Barenaked Ladies***

Один из главных вопросов, связанных с «Теорией Большого взрыва», — это почему сериал стал настолько успешным. Нельзя дать определенный ответ, но можно предположить, что повлияли многие факторы, один из которых — серьезное внимание к деталям.

Любой сериал начинается с заставки и основной музыкальной темы. В случае с «Теорией» это песня «History of Everything» канадской инди-рок группы *Barenaked Ladies*. Нам неизвестно, почему выбор пал именно на эту команду, но определенно музыканты с задачей справились. Песня получилась веселая и правильно отражает настроение сериала. Вдобавок ко всему группа имеет отношение к гик-культуре — *Barenaked Ladies* хорошо известны своей любовью к новым технологиям. Они одними из первых начали осваивать интернет и общаться там с фанатами, а дополнительные материалы к своим альбомам предлагали еще во времена дискет. Один из их альбомов распространялся на флешках, а песни на сборник хитов отбирались через интернет-голосование. Кстати, еще одна их песня — «You Can Be My Yoko Ono» — является саундтреком к страданиям Шелдона в шестом эпизоде второго сезона. Можно сказать, и группу, и песню для заставки выбрали удачно.

Существует стереотип, что весь смех в ситкомах — это старые записи смеха аудитории, причем настолько старые, что и смеющихся уже нет в живых. Но в «Теории Большого взрыва» все не так. Сцены в наиболее часто появляющихся на экране местах, например в квартире, точно снимаются перед живой аудиторией. Люди приходят на съемочную площадку, и перед ними снимают серию. Конечно, не все сцены снимают с первого дубля, и в скором времени аудитории уже становится не смешно — в таком случае берут самую удачную запись смеха и накладывают на самый удачный дубль. Возможно, поэтому юмор в «Теории» такой живой, ведь его приходится отыгрывать перед реальными людьми.

Без сомнения, и сам сеттинг (квартиры, институт), в котором Чак Лорри также снимает «Два с половиной человека», делает свой вклад в сериал. Каждое помещение соответствует своему владельцу. Квартира Раджа оформлена в восточном стиле, а комната Говарда могла бы быть комнатой успешного ловеласа, если бы не обилие игрушек и разных гиковских вещей.

Стоит упомянуть тот факт, что за науку в сериале отвечает Дэвид Зальцберг (David Saltzberg), профессор физики и астрономии Калифорнийского университета. Он контролирует правильность всех научных фактов в диалогах и прописывает все формулы на

---

<sup>4</sup> У них отличные гармонии, и они легко могли бы заткнуть нас за пояс в любой момент. Не думаю, что у нас с Джоном даже близко были такие вокальные данные (*здесь и далее перевод авторов*).

досках героев. Нельзя сказать, что это так уж важно, если учесть, что большинство зрителей (да и сами актеры) научную часть практически не понимают, но пристальное внимание к деталям показывает, насколько серьезно работают над сериалом его создатели. В результате «Теория Большого взрыва» получила серьезный отклик со стороны научного сообщества, и в ней, как приглашенные гости, все чаще появляются настоящие ученые в образе самих себя. Например, лауреат Нобелевской премии, известный физик Джордж Смут связался с создателями и выразил желание принять участие в сериале. Кстати, в 2010 году Королевский Канадский институт (Royal Canadian Institute) — организация, занимающаяся популяризацией науки, — наградил создателей и команду сериала почетным членством за «умелое вплетение науки в повседневную жизнь».

Так получилось, что во время съемок сериала не обошлось и без неприятностей, но за все сезоны их было всего три, и, будем надеяться, больше проблем не будет. Первый и самый серьезный удар пришелся по еще молодому сериалу в ноябре 2007 года, буквально через пару месяцев после запуска. Именно в этом месяце началась большая забастовка американских сценаристов, требовавших повышения выплат за свою работу. К февралю им удалось договориться со студиями, и в марте 2008 года сериал снова вышел в эфир. Именно из-за забастовки первый сезон длился всего 17 серий, а не 22, как было запланировано.

Следующий удар судьбы случился во время съемок четвертого сезона и пришелся по основному составу (Шелдон, Леонард, Пенни, Говард и Радж), костяку сериала. (Кстати, главные герои целых пять серий полностью отыграли сами, без дополнительных актеров). 13 сентября 2010 года, в самый разгар съемок, Кейли Куоко, исполняющая роль Пенни, упала с лошади и сломала ногу. Сценаристам пришлось срочно переписывать часть сезона, эпизоды The Desperation Emanation (04.05) и The Irish Pub Formulation (04.06) прошли без ее участия, а в эпизоде The Apology Insufficiency (04.07) она появляется за стойкой бара.

Последней, незначительной неприятностью, которая случилась с «Теорией», стал белорусский сериал «Теоретики». В 2010 году белорусское телевидение привлекло к работе бывших КВНщиков и запустило свою версию «Теории Большого взрыва» под названием «Теоретики». На самом деле в такой ситуации нет ничего необычного, многие сериалы, выходящие в СНГ, — это адаптированные западные сериалы, купленные по лицензии, но для съемок «Теоретиков» никакой лицензии куплено не было. Пилотные серии «Теоретиков» оказались просто плохо переделанной «Теорией», и совсем скоро новость дошла до Чака Лорри и студии Warner Brothers. Попытка подать в суд оказалась неудачной, так как белорусское телевидение — это часть государства Беларусь, и с ним оказалось тяжело судиться за сериал. Чак Лорри пристыдил создателей и актеров «Теоретиков» в одной из карточек, и через какое-то время сами актеры отказались принимать участие в сериале. Фанаты «Теории», не знакомые с белорусской версией, легко смогут найти фрагменты серий на YouTube и лично ощутить разницу между двумя сериалами.

Но, в общем и целом, за эти 4 сезона хорошего произошло намного больше. Сериал вырос как по качеству съемки, вследствие увеличения финансирования, так и по уровню шуток, так как все персонажи обрели свой характер. И, что самое главное, «Теория Большого взрыва» до сих пор не потеряла своего ботанского шарма.

## Создатели

Главное отличие сериала от кинофильма в том, что в сериале намного более важен сюжет и, соответственно, человек, который его пишет. В фильме достаточно продумать качественные сюжетные линии и, если есть возможность, влиять на их реализацию на съемочной площадке. Но при создании сериала приходится заполнять намного больше сюжетного времени (для «Теории», например, около восьми часов на сезон), не допускать ляпов в характерах персонажей, вставлять невероятное количество шуток, да еще и подводить все сюжетные линии к интересной концовке сезона. У большинства сериалов первый сезон обычно завершается хорошо (так как сериал могут не продолжить), однако



дальше сезоны нужно заканчивать так называемыми cliffhanger (в дословном переводе «скалолаз», но лучше сказать «обрыв»), которые обрывают сезон на середине сцены или на глобальном изменении, которое обещает интересное развитие сюжета. Вот и попробуйте вложить это все в 23 серии. В одной из своих карточек Чак Лорри даже написал небольшую молитву сценариста, расписывающую все те проблемы, которые могут свалиться на голову человека, который отвечает за развитие сюжетных линий. В случае с «Теорией», ее создатели Чак Лорри и Билл Прейди являются и сценаристами, и исполнительными продюсерами, то есть они не только пишут, но и напрямую реализовывают свои ходы в сериале.

### **Чак Лорри (Chuck Lorre)**

Признанный отец «Теории Большого взрыва» Чак Лорри начал свою бурную жизнь 18 октября 1952 года. По данным из его карточек, у него была буйная рокерская молодость. На втором курсе он вылетел из Государственного университета Нью-Йорка и начал музыкальную карьеру как гитарист (в 2009 году университет все-таки выдал ему почетную степень). Нельзя сказать, что музыкальная карьера была успешной, но, тем не менее, он написал для певицы Деборы Харри ее хит «French Kissing in the USA» в 1986 году, и через год принял участие в написании заглавной темы к сериалу «Черепашки Ниндзя» (за которую, кстати, ничего не получил).

К этому моменту уже тридцатипятилетний Лорри, скорее всего, не видя никаких серьезных перспектив в музыке, переключился на написание сценариев. Первым сериалом, над сценарием которого он работал, был успешный ситком «Розанна» (Roseanne), а в 1993 году Чак уже запустил свой первый сериал — «Грейс в Огне» (Grace Under Fire).



«Грейс в Огне» и все последующие сериалы Чака получили хорошие отзывы от критиков и публики, а также массу наград. Пожалуй, самым успешным из них является «Два с половиной человека», запущенный в 2003 году и ставший впоследствии самым популярным ситкомом в Америке. В этом сериале писательский талант Чака и блестящая игра Чарли Шина создали великолепный тандем, увы, распавшийся посреди восьмого сезона сериала. На данный момент Чак активно работает над двумя сериалами: это запущенный в 2010 году «Майк и Молли» (также доступен по версии Кураж-Бамбей) и, само собой, «Теория Большого взрыва».

Если посмотреть предыдущие сериалы Лорри, то становится ясно, что именно он ответственен за все взаимоотношения и конфузы в «Теории». Он признанный мастер судеб,

чувств и персонажей и всегда может доказать это: например, в сцене из третьего сезона, когда Пенни бросает Леонарда, видна настоящая драма. Также Лорри любит слегка смешать свои сериалы. Так Чарли Шин появляется в своем образе в эпизоде «Теории» *The Griffin Equivalency* (02.04), а в другом эпизоде Пенни, Леонард и Шелдон смотрят аниме «Ошигуру: Демон Самурай», к которому персонаж Шина пишет саундтрек в сериале «Два с половиной человека». Нельзя не упомянуть и фирменную фишку Чака — его карточки тщеславия (*Vanity Cards*). Карточки с размышлениями, наблюдениями и комментариями, которые он вставляет в конце каждой серии «Драхмы и Грега», «Теории большого взрыва», «Двух с половиной человек» и «Майка и Молли». Во время просмотра прочитать их практически невозможно, но их легко найти на его сайте [chucklorre.com](http://chucklorre.com).

### Билл Прейди (Bill Prady)

*Solve all the state's problems in twenty-two minutes and forty-four seconds with two commercial breaks and a hug at the end*<sup>5</sup>.

**Предвыборный слоган Билла Прейди, во время выборов в губернаторы штата Калифорния в 2003 году.**

Несмотря на то, что Чак Лорри более известен как создатель сериала «Теория Большого взрыва», достаточно всего лишь зайти на твиттер Билла Прейди, чтобы понять, кто отвечает за всю ботанику и всех ботаников (на момент написания книги там можно было увидеть рисунок Билла, изображенного в образе Спока в униформе).

Билл родился 7 июня 1960 года в автомобильной столице США — Детройте. Он является одним из почетных выпускников частной школы Кренбрук (той самой, по которой прошелся рэппер Эминем в финальной сцене фильма «Восьмая Миля») и Государственного Университета Уэйна; ту же школу, кстати, закончил коллега Билла Прейди по сериалам, Тодд Кесслер, продюсер и сценарист второго и третьего сезона отличной драмы про мафию «Клан Сопрано» (*The Sopranos*). После окончания университета Билл занялся разработкой программного обеспечения. В это время он и познакомился с миром нердов и, вполне возможно, подобрал часть историй, воплощенных в сериале. Например, одного из его коллег звали Говард Воловиц, а другой не мог разговаривать с женщинами, будучи трезвым. Знакомо, не правда ли?

В индустрию развлечений он пришел только в девяностые годы. Как и Чак, Билл Прейди — достаточно известная фигура в мире американских сериалов. Он начал с работы над знаменитым «Маппет Шоу» Джима Хенсона, позже участвовал в создании сериалов «Женаты и с детьми» (*Married With Children*), «Девочки Гилмор» (*The Gilmore Girls*), одной из инкарнаций «Звездного пути» (*Star Trek: Voyager*). Во время работы над сериалом «Дарма и Грег» (*Dharma & Greg*) его пути пересеклись с Чаком Лорри. То, что случилось, дальше — это уже история.

Так что все, кто любит «Теорию Большого взрыва» именно за ее ботанскую часть, могут смело записать имя «Билл Прейди» на листочек, подписаться на его твиттер и следить за его дальнейшими проектами.

---

<sup>5</sup> Решу все проблемы штата за 22 минуты 44 секунды, с двумя перерывами на рекламу и обнимашками в конце.



## > Гики, нерды и с чем их едят

*Будьте добры к нердам: вполне возможно, через пару лет вы будете работать на одного из них.*

**Чарльз Джей Сайкс** <sup>6</sup> (ошибочно приписана Биллу Гейтсу)

Понимание субкультуры нердов и гиков (а на западе это давно уже полноценная субкультура популярнее готов и эмо) на самом деле является крайне важным для полного погружения в «Теорию Большого взрыва». Иначе кажется, что это просто смешные ситуации с четверкой ботаников, а ведь на самом деле они являются частью нового организованного подвида человека разумного (или даже слишком разумного) — нердов. Нерд — это человек, сознательно или под давлением обстоятельств выбравший другие увлечения вместо общепринятого открытого социального общения. Так как для не вовлеченного в социальную жизнь человека мнение общества не важно, то увлечения эти часто кажутся окружающим странными или даже откровенно инфантильными.

**Леонард:** Пенни, нельзя называть людей чудаками только за то, что они любят комиксы. Стюарт потрясающий художник, он учился в школе искусств на Род-Айленде.

**Пенни:** Ладно, а как насчет того парня, одетого в футболку супергероя, заправленную в треники?

**Леонард:** Ах, ЭТО. Это Капитан Треники <sup>7</sup>. И вот он на самом деле не очень помогает мне донести мою мысль.

Конечно, люди со странными увлечениями, ведущие замкнутый образ жизни, не всегда наделены серьезными умственными способностями и питают любовь к науке. Тут классификация слегка прихрамывает и часто используются другие термины. В Японии таких людей называют «отаку», и их, кстати, 7 % от взрослого мужского населения! Но в этом разделе мы посмотрим на нерда в его классическом понимании — человека, работающего в научной области, слабо приспособленного к социуму и имеющего странные увлечения.

### Откуда взялось слово «нерд»?

Само слово «нерд» было популяризировано тинейджерским ситкомом *Happy Days* в 70-х, однако появилось намного раньше. Как обычно, есть много теорий происхождения: от используемого в 40-х слова «nert» (искаженная версия слова nut (от англ. — псих) до аббревиатуры канадской компании Northern Electric Research and Development (сокращенно N.E.R.D.), основанной еще изобретателем телефона Александром Беллом. Впервые на бумаге слово «nerd» появилось в 1950 году в книге «Если бы я управлял зоопарком» известного американского детского писателя Доктора Сьюза. Уже через год журнал *Newsweek* впервые написал про использование слова «нерд» в его сленговом значении (на тот момент оно было ближе всего к понятию «зануда») в Детройте. А к 60-м годам слово «нерд» уже вошло в

<sup>6</sup> Чарльз Джей Сайкс — известный американский писатель и радиоведущий, пишет о проблемах общества и образования; большой сторонник нерд-культуры.

<sup>7</sup> Актер Иэн Скотт Рудольф (Ian Scott Rudolf).

обиход большинства американцев и даже некоторых европейцев.



**Леонард:** Даже мое имя говорит, что я нерд. Лео-нерд.



### Становление нерда

Часть рассказа про тяжелое детство любого нерда можно опустить. В сериале хорошо показано, насколько оно было у всех тяжелое, хотя героям, которых не назовешь ботаниками, тоже не всем повезло с материнской любовью и взаимопониманием. Из всех мам сериала две (мама Леонарда и мама Шелдона) так и не смогли справиться со своими чадами. И если Шелдон вырос просто заносчивым, то Леонард несет на себе целый мешок комплексов и плохих воспоминаний. Но то, что не убивает нас, делает нас сильнее, и плохое детство — это обычно первый этап создания настоящего добротного нерда.



**Барри Крипке:** Мы все жалкие ужасные и нас не хотят девушки. Поэтому мы и устраиваем битвы роботов.



Школа является более серьезным испытанием, так как юный ботаник попадает в откровенно агрессивную среду, которая еще больше отталкивает его от общепринятых норм. Тут и украденные завтраки, и трусы на голову, и выбрасывание рюкзаков, в общем, весь комплекс сложных подростковых взаимоотношений. Венцом всего обычно становится неудачная первая любовь или отношения, которые окончательно формируют нерда.



**Пенни:** Не знала, что ты играешь на виолончели.

**Леонард:** Да, мои родители видимо подумали, что назвать меня Леонардом и перевести в класс для одаренных детей было недостаточно для того, чтобы меня били в школе.



В университет наш герой приходит уже закомплексованной и сложной личностью. Но именно здесь он чаще всего находит свое место в жизни. Нерд отдает себя в руки какой-либо естественной науки или технического направления и с этого момента погружается в статику ботанской жизни. И все вроде бы идет хорошо, но иногда такую статику удачно ломает какая-нибудь Пенни, даря нердам массу неудобств, а нам с вами — уже четыре полных сезона отличного ситкома.

## Компьютеры в жизни нерда

*I will NOT fix your computer!*<sup>8</sup>

*Надпись на популярной у гиков майке*

Сегодня понятие «гик» (человек, увлеченный гаджетами и компьютерной техникой) часто неотделимо от понятия «нерд». Все герои сериала, если присмотреться, постоянно щеголяют последними моделями айфонов или с PlayStationPortable, играют на новых приставках, а в одной серии Шелдон даже использует презентационный тачскрин для организации поездки.

Появление первых общедоступных компьютеров стало настоящим рождением nerd-культуры в ее современном виде. Тысячи молодых ученых из совершенно разных областей устремились к новым вычислительным машинам за помощью в сложных расчетах, а так как машинного времени на всех не хватало (и до сих пор не хватает, Шелдон вот постоянно за него борется), то нерды начали делать дома свои собственные компьютеры. Тем самым они создали персональный компьютер и позже начали продавать его сначала бизнесменам, а потом уже и обывателям.

**Женщина** (показывая на полку с сетевым оборудованием): Простите, вы знаете что-нибудь об этих штуках?

**Шелдон:** Я знаю все об этих штуках.

*Она хорошо ко мне отнеслась, даже не поставила на спину кофе, после того, как я починил ее компьютер.*

*Из сериала «IT-Crowd»*

К тому моменту, как компьютер стал действительно массовым явлением, общество поняло, что в виду сложности новых машин, без помощи нердов им никак не обойтись. С некоторых пор одноклассника, который мог переустановить Windows, начали ценить на вес золота (и он частенько попадал домой к симпатичным одноклассницам, даже раньше школьных задир). Одноклассникам, коллегам по офису, да и обычным людям теперь приходилось терпеть присутствие ботанов, которые через какое-то время оказывались не такими плохими ребятами, к тому же и «добрыми внутри». Так началось великое вхождение нердов в общество, значительно ускорил которое приход интернета.

## Интернет как средство нердизации населения

*Хочешь восстановить Бостонское чаепитие в костюмах штурмовиков? В интернете ты найдешь как минимум 10 желающих.*

*Из сериала «Доктор Хаус»*

Интернет стал для нердов последним элементом, необходимым для покорения мира. По всему миру очкарики давно уже делали локальные сети, но именно запуск глобальной паутины объединил их всех в единую культуру и позволил осознать, насколько же их много.

---

<sup>8</sup> Я не буду чинить твой компьютер! (англ.)



**Леонард:** Нам надо расширять наш круг общения.

**Шелдон:** У нас и так широкий круг общения, у меня 212 друзей на MySpace.

Логично, что нерды первыми вырвались в еще молодое цифровое пространство и определили его первые воплощения. Интернет стал местом свободного распространения информации, обмена знаниями и координации разбросанных по миру людей. Если присмотреться, то даже сегодня практически любой человек в интернете либо ищет информацию, либо общается с близкими по духу людьми. Конечно, многие еще зарабатывают в интернете деньги, но авторство этого бизнеса тоже можно приписать нердам. Вряд ли в мире есть более заинтересованные в «заработке не выходя из дома» люди, чем ботаники-затворники. И, так как ничто человеческое ботаникам не чуждо, в интернете появился еще один обширный тип взрослой информации, помогавший им компенсировать неудачи в личной жизни.

**Говард:** Радж, прошу тебя. Миллиарды долларов были потрачены на изобретение интернета и его наводнение изображениями обнаженных женщин, так что нам больше не нужно наблюдать за ними в окна.

Следующим важным элементом в становлении нердов стали социальные сети. Ведь кто как не нерды лучше всего понимают ценность общения, кому как не нердам жизненно важно создать отфотошопленную версию себя на своих страницах и кому как не нердам ценить анонимность и простоту цифровых разговоров и признаний. Появившиеся социальные сети уверенно покорили мир и, как показали революции 2010–2011 года на Ближнем Востоке, уже начали влиять на ход мировой истории. Что будет дальше — неизвестно, пожалуй, даже нердам, но их это мало интересует, они по-прежнему увлечены своими, мало кому понятными делами.

**Говард:** Радж, ты как маленький. В интернете нет места правде.

## Эпилог

*Smart is the new sexy.*<sup>9</sup>

*Главный слоган «Теории», озвученный Говардом в первом сезоне*

Развитие компьютерной техники, компьютерных программ и интернета коренным образом изменило роль нерда в обществе и даже породило совершенно новый вид —

<sup>9</sup> Теперь сексуально быть умным.

звездных нердов! Весь мир давно знает, кто такой Билл Гейтс, а Стива Джобса уверенно считает гением уже не первое поколение пользователей продукции Apple <sup>10</sup>. Истории успеха таких людей, как создатели Google Ларри Пейдж и Сергей Брин и авторы других интернет проектов, ставшие миллионерами еще до тридцати, вызывают восхищение. Да что там говорить, если на 83-й церемонии награждения премии Оскар фильм «Социальная сеть», показывающий историю социальной сети Facebook, получил восемь Оскаров. Вот так и получается, что ботаники, которые по законам эволюции вообще не могут продолжить свой род, получают второй шанс, становясь звездами в областях, связанных с IT, тем самым подтверждая главный слоган сериала.

На данный момент нерды — это полноценная, принятая и довольная собой часть общества. У них есть свои сборища и разные фестивали, например комикс-мекка ComicCon или IT-мекка CeBit, где школьным красавицам приходится позировать с новыми видекартами или джойстиками для X-Box.



**Радж:** Все, что случается на КомикКоне, остается на КомикКоне.

У нердов есть даже своя музыка: nerd-rock — обычный рок, посвященный видеоиграм, — и nerdscore — поджанр хип-хоп музыки, в котором вся лирика посвящена науке, технике, ботанским увлечениям или ботанскому образу жизни. У нердов есть свои сайты, свои фишки, своя мода и даже, о ужас, свои подражатели — люди, которые, посмотревшись на всю nerd-культуру, начинают носить гиковские майки, часто даже не понимая смысл заумной фразы на ней, — своеобразные лже-нерды.

Но главная победа нердов сегодня не в том, что они заняли кресла директоров компаний, создали индустрии и продукты, покоровшие умы миллионов «маглов», или стали главными героями самого популярного ситкома в мире. Главная сила нердов в том, что они смогли напрямую изменить общество. Например, создали моду на компьютерные игры и гаджеты, и теперь современную девушку вполне можно впечатлить последней моделью iPhone/iPod/iPad или танцами на Kinect (проверено. — *прим. авторов*). Запустив цифровую революцию и подмяв под себя интернет, они в течение десятилетия сильно изменили общественное мнение.

Сегодня на западе взрослые теряют серьезную необходимость взрослеть, превращаясь в так называемых «кидалтов» (от англ. Kidalt, kid + adult, ребенок + взрослый) — людей, которые в достаточно серьезном возрасте, имея семьи и работу, продолжают увлекаться комиксами, настольными играми или скейтбордингом. За последние несколько лет это явление стало настолько массовым, что у общества уже нет выхода, кроме как нормально принимать такие увлечения. Современные СМИ давно проиграли интернету, а киноиндустрия уже пару лет как имеет оборот меньше, чем индустрия видеоигр. Что тут скажешь — Nerd Pride Worldwide!

## > Ботанские приколы

Для того, чтобы окончательно понять культуру нердов, мы добавили еще один раздел с

---

<sup>10</sup> На момент написания книги Стив был еще жив. Он умер 5 октября 2011 года после многолетней борьбы с раком поджелудочной железы; реакция всего мира на это трагическое событие показала, насколько огромный вклад он сделал в современное общество.

несколькими примерами вещей, интересующих обыкновенного нерда. Если вы не прочтаете здесь ничего нового — вы нерд, а если откроете для себя много нового — вы как раз в процессе нердизации.

### Как стать чемпионом в Guitar Hero

Выпущенная в 2005 году игра Guitar Hero (а впоследствии и расширенная для всех инструментов Rock Band) повлекла за собой революцию сначала в мире нердов, а затем и во всем остальном игровом мире. Главной фишкой стал контроллер в форме гитары, при помощи которого нужно повторять ритмический рисунок, напоминавший оригинальную партию инструмента. Но самым важным было то, что Guitar Hero позволял ощутить себя настоящей рок-звездой (пусть и стоя в трусах в своей комнате), так что нерды всех мастей бросились осваивать игру полным ходом.

**Леонард:** Он коллекционирует старые мотоциклы, играет в рок-группе.

**Говард:** Ну и что, у нас тоже есть рок-группа.

**Леонард:** Да нет же... Мы играем в рок-группу на нашем иксбоксе.

Сразу используйте классическую постановку руки на гитарном грифе, чтобы все четыре пальца лежали на четырех кнопках и нажимали их автономно. Большой палец при этом должен быть уперт в середину грифа с другой стороны. Без этой постановки не видать вам хорошей четкости на эксперте!



Начинайте играть с уровня Normal в ранних частях GH. Этот уровень сложноват, но начиная с Rock Band его существенно упростили и он позволяет без проблем сыграть даже песни средней сложности. Четыре кнопки сразу направят вас на путь настоящего чемпиона Guitar Hero, а не на путь однопальцевого клацанья для слабаков!

Не старайтесь играть сложные темы с первого раза. Потратьте пару заходов на изучение, а затем одним махом выбейте трек на 100 %.

Больше тренируйтесь. Как и в игре на настоящей гитаре, мастерство приходит только с тренировками.



Не забывайте об экспрессии! Особенно если в комнате есть девушки! Посмотрите на YouTube, как двигаются крутые гитаристы, и скопируйте их фишки. Любую из моделей гитар легко крутить вокруг себя (сначала лучше укрепить ремень скотчем!), заводить за голову, вытягивать на руках, а при

### **желании можно даже играть ногами!**

Вооружившись этими пятью советами, вы быстро станете мастером в Guitar Hero и сможете взорвать любую вечеринку (если, конечно, вас туда пригласят)!

## **«Звездные войны»: 11 фактов, которые нужно знать**

Написанное ниже подразумевает, что ты можешь отличить R2-D2 от C3PO и знаешь, в чем разница между оригинальной и новой трилогиями, жалкий маггл!

### **1. Джедаизм — это религия**

Но пока еще не официальная, хотя английские нерды очень старались. С 2001 года в ряде стран вера в Силу начинает становиться религией (самая подходящая религия для нерда!). Например, в Англии эта цифра приближается к двум процентам. Так что сегодня любой может быть Джедаем, не стесняйтесь писать это в графе «вероисповедание»!

### **2. 4 Мая и 25 Мая**

Это две главные даты «Звездных войн». 25 мая 1977 года в прокат вышел четвертый эпизод — «Новая надежда».

В Лос-Анджелесе городские власти сделали этот праздник официальным в 2007-м (год 30-летия серии). А 4 мая — это дата, полученная из выражения «May The Force Be With You» («Да придёт с тобой сила»), первая часть которого — «May the Force» — звучит как «May the Fourth» (4 мая).

### **3. Лучший эпизод — пятый, худший — первый!**

Это аксиома для любого поклонника «Звездных войн». Пятый эпизод самый сильный как по накалу страстей, так и по революционным на тот момент спецэффектам. Первый, несмотря на красоту, местами даже раздражает своей инфантильностью и откровенно глупым финалом, когда маленький Энакин случайным выстрелом останавливает вторжение роботов.

### **4. Лучшую часть «Звездных войн» снял не Джордж Лукас**

Несмотря на то, что Лукас создатель, пророк и визионер всей саги, из культовой оригинальной трилогии он снял только четвертый эпизод («Новая надежда»), и то после съемок фильм полностью перемонтажировали. Эпизод, признанный большинством фанатов лучшим, — «Империя наносит ответный удар» — снимал Ирвин Кершнер, а шестой эпизод — Ричард Марканд.

### **5. «Хан выстрелил первым!»**

В 1997 году, к 20-летию тогда еще трилогии, Лукас переиздал три оригинальных фильма с большим количеством правок (в основном по части компьютерной графики, которой в 1977 году еще толком не было). Однако часть правок коснулась героев. Так в четвертом эпизоде в сцене встречи Хана Соло и наемника Гридо произошло существенное изменение. В оригинале Хан стреляет первым и без предупреждения убивает Гридо. Лукасу это показалось не очень хорошим поступком, и он дорисовал первый выстрел Гридо, от которого Хан успеваешь увернуться, тем самым сделав поступок Хана более оправданным. Однако у фанатов это изменение вызвало бурю возмущения и создало кучу шуток и мемов

— «Хан выстрелил первым!»

## **6. R2-D2 и C3PO — единственные актеры, игравшие во всех частях**

Единственные два актера, которые были во всех шести частях саги, — это Энтони Блейк в роли C3PO и Кенни Бейкер в роли R2-D2. Кстати, за кадром все было не так, как в саге, и во время съемок их отношения были совсем не дружескими.

## **7. Дарт Вейдер — это три разных актера!**

Удивительно, но факт: фигура, лицо и голос Вейдера — это три разных человека. Большую часть времени Дарта Вейдера ввиду своих размеров играет культурист Дэвид Прауз. Роль без маски в шестом эпизоде исполняет Себастьян Шоу, а озвучивает знаменитого злодея Джеймс Эрл Джонс (также известный любому нерду как Тулса Дум, злодей из «Конана Варвара»). Дело в том, что во время съемок Лукас понял, что изначальный британский акцент не звучит зловеще, и заменил его низким голосом под стать устрашающей фигуре Вейдера.

## **8. X-Wing по техническим характеристикам сильнее Tie Fighter**

В звездных дуэлях между штурмовиками империи и повстанцами преимущество истребителей определить крайне сложно. На самом деле знаменитый X-Wing крепче, быстрее, способен к межзвездным перелетам и даже имеет систему катапультирования для спасения ценных пилотов повстанцев. Tie Fighter же, напротив, массовый, дешевый и слабо защищенный истребитель. В глубинах космоса Империя всегда брала числом.

## **9. Харрисона Форда не должно было быть в фильме**

Изначально Форд просто помогал при кастинге актеров. Он снимался в предыдущем фильме Лукаса — «Американские Граффити», а Лукас не хотел снимать одних и тех же людей. Но волею судеб Форду досталась роль харизматичного Хана Соло, что стало серьезным толчком для его последующей карьеры.

## **10. 1138**

Первый фильм Джорджа Лукаса назывался TNX 1138, это была малобюджетная фантастическая картина, которая провалилась в прокате, став потом культовым фильмом. Тем не менее, номер своей большой неудачи Джордж пронес через массу фильмов, включая «Звездные войны». Например, номер камеры принцессы Леи — 1138.

## **11. «Звездные войны» круче, чем «Звездный путь» <sup>11</sup>**

Вторая и последняя аксиома любого фаната!

### **«Звездный путь»: 11 фактов, которые нужно знать**

#### **1. В главном слогане сериала есть грубая ошибка!**

---

<sup>11</sup> В русскоязычной среде сериал часто называют оригинальным английским названием — «Стар Трек».

В знаменитой фразе «to boldly go where no man has gone before»<sup>12</sup> (которую произносит голос за кадром во вступительной части каждого эпизода и из которой Шелдон и позаимствовал название своей пьесы) на самом деле есть грамматическая ошибка, так как правильно должно быть «to go boldly». Именно с этой ошибкой фраза была частично позаимствована из пресс-релиза Белого Дома, выпущенного по случаю запуска первого советского спутника. В пресс-релизе, судя по всему, фразу изменили для поэтического эффекта, так как в такой конструкции она звучит лучше.

## 2. Треккис

Треккис (Trekkies/Trekkers) — единственное официальное название фанатов, внесенное в Оксфордский словарь. Маленькая, но победа над безликими фанатами «Звездных войн».

## 3. Шаттл «Энтерпрайз»

Знаменитый «Энтерпрайз», тестовый шаттл, запущенный НАСА в 70-х годах, должен был быть назван «Конституция» (в честь двухсотлетия американской конституции). Но треккис завалили президента своими письмами, и шаттл решили переименовать.

## 4. Особенности команды

Команда корабля «Энтерпрайз» в оригинальном сериале была собрана из представителей совершенно разных национальностей (включая даже наполовину вулканца Спока). Таким образом, Джин Родденберри хотел показать свой взгляд на толерантное будущее без расовых предрассудков. Отдельно стоит отметить темнокожую лейтенанта Ухуру, которая не только оказалась в фантазиях многих нердов (включая Леонарда), но еще и вошла в историю, поучаствовав в одном из первых межрасовых поцелуев на экране.

## 5. «Звездный путь» и «Вавилон 5»

Конфликт этих двух сериалов хорошо отражен во взаимоотношениях Леонарда, который любит оба сериала, и Шелдона, который обожает «Звездный путь» и ненавидит «Вавилон 5». Созданный под влиянием «Звездного пути» «Вавилон 5», конечно, проигрывает своему прообразу, но, вдобавок ко всему, еще и вызывает лютую ненависть у треккис. Для примирения сторон жене Джина Родденберри, Меджел, даже пришлось сняться в одном из эпизодов «Вавилон 5».

## 6. Мобильный телефон

Поразительно, но мобильные телефоны существуют во многом благодаря «Звездному пути». Конечно, идея давно витала в воздухе, но создатель мобильного телефона Мартин Купер не раз признавал, что именно «Звездный путь» вдохновил его на изобретение хорошо знакомого всем нам устройства.

## 7. Звездная музыка

Главный оппонент «Звездного пути» — «Звездные войны» — всегда славился своими саундтреками, да и в мире музыки многие коллективы в текстах отдавали дань саге Лукаса. Зато у «Звездного пути» есть своя рок-группа — Warp 11, существующая с 1999 года и

---

<sup>12</sup> «Отважившись отправиться туда, где еще не ступала нога человека».

выпустившая уже 5 альбомов с текстами исключительно о вселенной Звездного пути.

## 8. Последний путь семейства Родденберри

Увы, но создателя сериала Джина Родденберри и его супруги Меджел (тем или иным образом участвовавшей во всех эпизодах всех сезонов «Звездного пути») уже нет в живых. Они оба завещали отправить свой прах в космос, на момент написания этой книги их последний звездный путь запланирован на 2012 год.

## 9. Вулканское приветствие

Знаменитое приветствие Спока, столь любимое Шелдоном, было придумано самим Леонардом Нимоем, исполнившим роль офицера научной службы. Оно базируется на еврейском религиозном благословении. Кстати, новому Споку в исполнении Закари Куинто пришлось склеивать пальцы, так как без этого он повторить приветствие не мог.

## 10. Клингонский язык

Как и во многих других сагах, внимание к деталям всегда делает сериал лучше. Так создатели, не желавшие, чтобы клингонцы говорили абракадабру, разработали для них полноценный язык с грамматикой и правилами произношения. На данный момент на клингонский переведено несколько книг, и его в совершенстве знают тысячи ботаников (включая главных героев «Теории»), а поисковик Google даже имеет клингонскую версию.

## 11. «Звездный путь» круче «Звездных войн»

Да! Бесспорно для фанатов «Звездного пути». Не смотря на то, что спецэффекты для фильмов уже несколько лет делают в компании Industrial Light and Magic, принадлежащей Джорджу Лукасу.

## Пять ученых, которых нужно знать

Конечно, любому поклоннику «Теории» не обязательно быть знакомым со всеми известными именами в современной науке, но как минимум пятерых из них, имеющих отношение к сериалу, хорошо бы знать.

### Стивен Хокинг (Steven Hawking)

*Мне сказали, что каждая включенная в книгу формула вдвое уменьшит число покупателей. Тогда я решил вообще обходиться без формул. Правда, в конце я все-таки написал одно уравнение — знаменитое уравнение Эйнштейна  $E = mc^2$ .*

*Стивен Хокинг*



Именно его упоминает Воловиц в первом же эпизоде сериала. Стивен Хокинг считается одним из самых умных (если не самым умным) из живущих людей, а значимость его открытий в области физики неизмерима. Подвиг Стивена во многом еще и личный, так как он практически полностью парализован и общается с миром при помощи последней



двигающейся мышцы на щеке. Его знаменитый синтезированный голос, кстати, появился в 1985 году, когда на одной из стадий болезни он еще мог шевелить пальцами.

Несмотря на свое состояние Хокинг ведет активный образ жизни, много путешествует, а в 2007 году даже совершил полет в невесомости на специальном самолете. Его абсолютно не смущает его состояние, он много выступает и даже лично озвучивал сам себя в сериалах «Симпсоны» и «Футурама». Помимо научной работы, Хокинг занимается еще и популяризацией теоретической физики, главный его труд в этой области — книга «Краткая история времени», в которой он пусть и сложно, но доступно излагает гипотезы о теориях мироздания.

**Что читать:** «Краткая история времени».



### Ричард Фейнман (Richard Feynman)

Именно в честь него Шелдон назвал одного из своих котов в четвертом сезоне. Участник Манхеттенского проекта, один из создателей атомной бомбы, физик Ричард Фейнман был выдающимся человеком. Помимо того, что он внес большой вклад в теоретическую физику, он был ярким противником коммерциализации науки и видел в этом массу негативных последствий. Работал он, кстати, в Калифорнийском технологическом институте — том самом, где работают главные герои «Теории».

Самый большой интерес для поклонников сериала представляет, пожалуй, его полуавтобиография под названием «Вы, наверное, шутите, мистер Фейнман?», в которой ученый предстает перед миром в неожиданном образе. Вместо «сухаря» и ботаника появляется по-настоящему умный человек с интересной и насыщенной жизнью. Удивительно, но увлечения Фейнмана были очень разнообразными — от взламывания сейфов до игры на барабанах.

**Что читать:** «Вы, наверное, шутите, мистер Фейнман?»



### Ричард Докинз (Richard Dawkins)

Ричард Докинз — известнейший эволюционный биолог и этнолог. Именно он является автором слова «мем», так хорошо известного любому пользователю интернета, и именно его «теорию мемов» применяют Шелдон и Эми, когда запускают в свою социальную группу слухи.

Главное достижение Докинза в науке — это, по сути, сплетение эволюционных принципов с открытиями генетики. В своих книгах он показывает эволюцию как упорядоченный, четкий и даже математический процесс. Если Хокинг вполне может объяснить, как были созданы Вселенная, Солнечная система и наша планета, то Докинз может рассказать, как на этой планете возникли мы. Как человек, «срывающий маску с природы», но не видящий даже намека на создателя, Докинз является большим противником религий и сторонником рационального мышления.

**Что читать:** «Эгоистичный ген».



### Даника МакКеллар (Danica McKellar)

Молодую и привлекательную девушку Эбби, которая в одном из эпизодов третьего сезона хорошо проводила время с Раджем, сыграла Даника МакКеллар. В реальной жизни Даника имеет математическое образование, является большим сторонником популяризации математики и издала несколько книг для девочек школьного возраста, в которых представлен более понятный, привлекательный и даже «крутой» образ математики. И хотя целевая аудитория ее книг — старшеклассницы, есть и немало взрослых, заново полюбивших интегралы и формулы после прочтения трудов Даники.

**Что читать:** «Math Doesn't Suck: How to Survive Middle-School Math without Losing Your Mind or Breaking a Nail».



### Брайан Грин (Brian Greene)

Брайан Грин появляется в четвертом сезоне «Теории» в роли самого себя, представляя свою последнюю книгу. Шелдон завуалированно насмехается над ним прямо в магазине, куда они с Эми приходят развлекаться.

На самом же деле Брайан Грин — известный физик-теоретик, профессор Колумбийского университета. Помимо научной работы он тратит много сил и времени на популяризацию естественных наук, подавая их в максимально простой и понятной форме (за что его, собственно, и не любит Шелдон). Его книги получают восторженные отзывы, они могут стать хорошим стартом для любого человека, любящего науку. Вдобавок ко всему Грин часто выступает научным консультантом или снимается в эпизодических ролях в кино.

**Что читать:** «Элегантная Вселенная: Суперструны, скрытые размерности и поиски окончательной теории».



### Дэвид Зальцберг (David Saltzberg)

Не такое уж и громкое имя, но важное! Дэвид — научный консультант сериала «Теория Большого взрыва» и по совместительству профессор физики и астрономии в Калифорнийском университете в Лос-Анджелесе. В его блоге можно найти массу пояснений к научной части сериала и открыть для себя много нового и полезного.

**Что читать:** <http://thebigblogtheory.wordpress.com/>

## Тест на ботанство

1. Зачем вы взялись за этот тест?
  - а) от скуки
  - б) чтобы узнать, ботаник ли я
  - в) мне сказали, что я ботаник, и мне очень-очень нужно проверить
  - г) чтобы побить чей-то счет
  
2. Сколько времени вы проводите за компьютером в сутки?
  - а) меньше часа
  - б) около часа
  - в) от 3 до 5 часов
  - г) больше 6 часов
  
3. На что еще вы тратите большую часть времени у компьютера, кроме работы?
  - а) использую компьютер только для работы
  - б) на социальные сети
  - в) играю в видео и онлайн-игры
  - г) смотрю порно
  - д) все вышеперечисленное, включая работу
  
4. Вы чаще всего читаете тексты:
  - а) печатных изданий (книг, журналов, газет)
  - б) с экрана компьютера
  - в) с помощью устройства для чтения электронных книг
  - г) не читаю
  
5. Чем вы занимаетесь, когда выключаете компьютер?
  - а) как можно выключить компьютер?
  
6. Каким был ваш любимый предмет в школе?
  - а) математика
  - б) химия, биология или физика
  - в) история или литература
  - г) физкультура
  
7. Какой у вас социальный статус?
  - а) женат/замужем
  - б) у меня есть девушка/парень
  - в) в последний раз я был(а) на свидании несколько лет назад
  - г) в настоящее время свободен(а)
  - д) меня никто не любит!
  - е) любовь — это так негигиенично!
  
8. Последним, что вы прочитали, было:
  - а) художественная книга
  - б) научное пособие
  - в) журнал/газета
  - г) комикс
  - д) да не читаю я!

9. Создателя «Звездного крейсера «Галактика» зовут:

- а) Глен А. Ларсон
- б) Джин Родденберри
- в) Джордж Лукас
- г) не знаю

10. Кто был учителем Аристотеля?

- а) Платон
- б) Ньютон
- в) Сократ
- г) не знаю

11. Какой приблизительный возраст Солнца?

- а) 10 миллиардов лет
- б) где-то 4,5 миллиарда лет
- в) 6000 лет
- г) оно вечно
- д) не знаю

12. Есть ли у вас коллекция комиксов?

- а) да
- б) нет
- в) да у меня свой магазин комиксов!

13. У вас дырявые носки?

- а) сейчас проверю
- б) у меня нет времени заботиться о таких пустяках
- в) дырявые носки — это ужасно!

14. Есть ли у вас в коллекции сериалы «Звездный Путь», «Звездный крейсер Галактика», «Вавилон 5» и «Doctor Who»?

- а) нет
- б) один из них
- в) все
- г) все, а еще «Секретные материалы» и «Светлячок»!

15. Столетняя война длилась 116 лет?

- а) правда, что ли?
- б) я в курсе
- в) это неправильно

16. Вы цитируете фразы из фильмов?

- а) нет
- б) иногда
- в) а как же иначе!

17. У вас есть под рукой:

- а) периодическая таблица  
да | нет
- б) комикс  
да | нет

- в) карта  
да | нет
- г) карта Средиземья  
да | нет
- д) научный калькулятор  
да | нет
- е) футболка с изображением «Звездных войн»  
да | нет
- ж) «Илиада» Гомера  
да | нет | а что это?
- з) световой меч  
да | нет | а что это?

18. Если бы пришлось выбирать, что бы вы предпочли?

- 1. а) свою коллекцию книг
- 1. б) свой компьютер
- 1. в) свой iPod
- 2. а) интернет
- 2. б) секс
- 3. а) коллекцию прикольных футболок
- 3. б) пиво
- 3. в) телевизор
- 4. а) Супермена
- 4. б) Бэтмена
- 4. в) Человека-Паука
- 4. г) не могу выбрать!
- 5. а) Mac (Apple)
- 5. б) Windows
- 5. в) UNIX
- 5. г) не могу выбрать

19. Когда вышел полнометражный фильм «Супермен»?

- а) в 1975
- б) в 1978
- в) в 1981
- г) понятия не имею

20. Вы когда-нибудь спорили, какой супергерой лучше?

- а) нет
- б) да
- в) а потом еще и подрался

21. Вы ботаник?

- а) нет
- б) да
- в) надо посмотреть, что скажет тест

### Ответы

- 1. а) 0, б) 1, в) 5, г) 10
- 2. а) 0, б) 1, в) 5, г) 10
- 3. а) 0, б) 1, в) 5, г) 1, д) 10

4. а) 1, б) 5, в) 5, г) 0  
5. а) 10, б) 1, в) 5, г) 0, д) -5, е) 1, ж) 10  
6. а) 5, б) 5, в) 1, г) -10  
7. а) -10, б) -5, в) 5, г) 1, д) 10, е) 20  
8. а) 1, б) 5, в) 1, г) 10, д) 0  
9. а) 10, б) -10, в) -10, г) 0  
10. а) 10, б) -10, в) 0, г) 0  
11. а) 1, б) 10, в) -10, г) -5, д) 0  
12. а) 5, б) 0, в) 20  
13. а) 5, б) 10, в) 0, г) 0  
14. а) 0, б) 1, в) 5, г) 10  
15. а) -5, б) 10, в) 0  
16. а) 0, б) 1, в) 10  
17. а) да 1, нет 0, б) да 1, нет 0, в) да 1, нет 0, г) да 20, нет 0, д) да 1, нет 0, е) да 5, нет 0, ж) да 1, нет 0, не знаю -5, з) да 1, нет 0, не знаю -10  
18. 1. а) 1, б) 5, в) 0; 2. а) 20, б) 0; 3. а) 10, б) 0, в) 1; 4. а) 1, б) 1, в) 1, г) 10; 5. а) 1, б) 1, в) 1, г) 10  
19. а) 1, б) 10, в) 1, г) 0  
20. а) 0, б) 1, в) 20  
21. а) 0, б) 1, в) 1

### Результаты

**Ниже 0:** Если у вас такой результат, то вы — обычный человек с земными интересами и успешной личной жизнью. Скорее всего, приятной наружности, высокого роста и не обременены ученой степенью. В этом нет ничего плохого. Только непонятно, почему вы смотрите сериал и читаете этот гид. Диагноз — не ботаник.

**От 0 до 100:** Вполне возможно, что вы неплохо учились в школе и дружите с компьютером. Скорее всего у вас все хорошо с личной жизнью и друзья не только в «контакте». Диагноз — не ботаник, в лучшем случае — хорошист.

**От 101 до 200:** Понятно, почему вы любите «Теорию». Скорее всего, вы во многом похожи на героев сериала. Например, на Стюарта или Говарда. Возможен вариант, что вы сами не являетесь ботаником, но соединены семейными узами с одним из них. Знаний и привычек нахваталась за долгие годы общения с вашим нердом и его друзьями. Тем не менее, диагноз настораживающий — вы очень даже ботаник, если вы набрали больше одного очка в вопросе № 7, существует опасность подняться еще выше по нердовской шкале.

**От 201 до 250:** Однозначно — вы нерд со всеми вытекающими из этого последствиями. Скорее всего, вы одиноки, у вас есть красный диплом, прокаченный персонаж в какой-нибудь онлайн-игре, вы носите очки, можете легко собрать и разобрать компьютер, общаетесь с друзьями в основном в сети и живете с мамой. Если хотя бы три из этих утверждений — правда, добавьте себе еще 10 очков.

**Больше 250:** Шелдон, это ты?

## > Шелдон

**Шелдон Купер** (Sheldon Cooper)

**Актер:** Джим Парсонс (Jim Parsons)

**Год рождения:** неизвестен

**Место рождения:** Гальвестон, Техас

**Национальность:** американец

**Рост:** равен IQ

**IQ:** 187

**Образование:** «B.S., M.S., M.A., Ph.D., Sc.D — OMG», закончил Техасский университет в Остине, степень магистра и две докторских степени

**Место работы:** Калифорнийский технологический институт, физик-теоретик

**Семья:** мать — миссис Мэри Купер, сестра Мисси, брат Джордж Купер Младший

**Живет с:** Леонардом и одну серию с Раджем

**Характер:** непостижим обычным умом



**Пенни:** Знаешь, я сдаюсь. Он невозможен.

**Шелдон:** Я не могу быть невозможным, я существую. Я полагаю, ты имела в виду: «Я сдаюсь, он невероятен».







### Краткое описание персонажа

Можно без сомнения сказать, что доктор Шелдон Купер — главный герой сериала «Теория Большого взрыва». Это невероятно умный молодой физик, в котором гений сочетается со странностями, порой граничащими с психическими заболеваниями.

В сериале «Теория Большого взрыва» Шелдон первым начинает говорить, первым появляется на экране, и первая шутка также принадлежит ему. Таким образом, он практически сразу становится столпом сериала, вокруг которого крутятся жизни остальных героев. Хотя нельзя не отметить, что со второго сезона столп этот все-таки начинает прогибаться под давлением не интересующих его «социальных норм». Несмотря на свои

странности Шелдон окружен друзьями, у него есть заботливая религиозная фанатичка **Мать**, любящая его сестра **Мисси**, а со временем появляется девушка **Эми**, такая же странная, как и сам Шелдон.

Естественно, не обходится и без медицинских предположений на тему, что не так с Шелдоном, даже не смотря на то, что «мама его проверяла». Самый близкий вариант — это синдром Аспергера, своеобразная форма аутизма, когда люди обладают слабыми социальными навыками, но в то же время могут демонстрировать серьезный интерес к определенным сторонам жизни и великолепно в них разбираться. Если перечислить все признаки синдрома Аспергера, то почти сходу получится **Шелдон**: педантичная речь, непонимание социальных норм, невосприятие юмора и метафор, слабое умение общаться с людьми и маниакальная увлеченность определенной областью, которая может быть любой — от теории струн до видов дроидов в мире «Звездных войн».

**Уил Уитон:** Этот парень только что сказал «Мечь — это блюдо, которое подают холодным» по-клингонски?

**Стюарт:** Полагаю, да.

**Уил Уитон:** А что с ним не так?

**Стюарт:** У каждого своя теория на этот счет.

Сценаристы и создатели «Теории» Чак Лорри и Билл Прейди, кстати, отрицают наличие у Шелдона этой болезни, а наоборот называют это уникальное отклонение «шелдонией». В реальной жизни синдром Аспергера — не смертельная болезнь. Люди живут с ней и добиваются успеха. Яркий пример — актер Дэн Эйкرويد, известный по фильмам «Охотники за привидениями» и «Братья Блюз».

Зато можно сказать с уверенностью, что у Шелдона есть следующие отклонения:

*Ананкастное расстройство личности* — склонность к сомнениям, повышенное внимание к деталям, перфекционизм, упрямство и часто возникающие навязчивые мысли или навязчивое поведение;

*Нарциссизм* — превозношение себя над остальными;

*Мизофобия* — боязнь микробов;

*Арахнофобия* — боязнь пауков;

*Гуфифобия* — боязнь Гуфи, а также масса других фобий;

*Ипохондрия* — боязнь заболеваний и постоянные жалобы на свое здоровье;

А также неумение врать, запрет на вход в его спальню для людей и боязнь сцены (03.18).

## Место

На самом деле многие из странностей Шелдона легко можно объяснить его математическим складом ума. Например, его место — его личные четыре нуля, — которое является для него началом координат и соответственно отправной точкой для большинства действий и размышлений. Шелдон постоянно оберегает свое место, придавая ему практически сакральный статус. Поэтому пятно краски, оказавшееся на подушке, после того, как Пенни случайно выстрелила в нее из пейнтбольного ружья, становится для Шелдона чуть ли не крахом мироздания и ставит под сомнение многие окружающие вещи (02.16).

**Шелдон:** Это место идеально расположено по отношению к источнику тепла зимой и к воздушным потокам летом, а также оно обращено к телевизору под углом, который позволяет мне погрузиться в игру или просмотр телепередач и не быть вовлеченным в разговор. В итоге я его занял навечно.

Шелдон добровольно уступил свое место только один раз, в знак извинения перед Говардом. После того, как он по собственной неосторожности выболтал агенту **ФБР Пейдж** то, что Говард угробил марсоход, пытаясь впечатлить девушку, Шелдон мучился от чувства вины и в результате отдал Говарду свое место, но уже через 94 секунды взял свои слова и место обратно (04.07).

**Говард:** Но ты любишь это место!

**Шелдон:** Нет, я люблю маму. А мои чувства к этому месту гораздо сильнее. Это то единственное место в мире, вокруг которого вращается моя Вселенная.

## Шелдон и Спок

Раскрывая образ Шелдона, стоит отдельно упомянуть про Спока, одного из культовых персонажей мировой научной фантастики. В среде «людей со странными увлечениями» есть термин «косплей» (сокращение от английского *costume play* — костюмированное представление). По сути это то же самое переодевание, но с серьезным вхождением в образ персонажа, а точнее — копированием манеры речи, фраз и поведения. Так вот, для любого человека, знакомого с сериалом «Звездный путь», вся жизнь Шелдона является своеобразным косплеем остроухого мистера Спока.

**Шелдон:** Так, один из нас должен прекратить показывать Спока!

Для тех, кто с сериалом не знаком, поясняем: Спок — главный научный офицер космического корабля «Энтерпрайз», на котором разворачивается большинство событий знаменитой космооперы «Звездный путь». Он наполовину человек и наполовину вулканец (вулканцы по сериалу — раса, известная своим высоким интеллектом и строгой приверженностью логическим действиям и решениям). (Никого не напоминает?) Еще Спок часто не понимает тех поступков людей, которые основаны на эмоциях, не умеет врать, всегда выбирает самое логичное решение, холоден, рассудителен и всегда прав. Помимо того, что Споку приходится существовать среди обычных людей, ему приходится еще контролировать свое человеческое начало, толкающее его на совсем не вулканское выражение эмоций.

В дополнение ко всему вулканцы считают Спока неполноценным, так как он наполовину человек. Это близко Шелдону, которому тоже сложно общаться с

окружающими. Так что неудивительно, что маленький Шелдон выбрал худого, высокого, логичного и высокоинтеллектуального наполовину человека (или даже сверхчеловека) как образ для подражания. В течение всего сериала Шелдон копирует манеру речи и мышления Спока, использует вулканское приветствие, а однажды даже передевается в него (02.02).

### Образование и работа

Образование Шелли окутано туманом. Он очень рано поступил в Техасский университет в Остине и уже в 14 закончил его. Известно, что у него две докторские и степень магистра и что он с ранних лет преподавал и занимался научной работой.

Текущее место работы Шелдона — кафедра физики Калифорнийского технологического института (Caltech), где он занимается исследованиями в области теории струн и периодически преподает (02.06, 04.14). Благодаря своему сложному характеру, Шелдон не самый популярный человек на кафедре, но нельзя сказать, что у него часто случаются конфликты на работе. Один раз его на некоторое время увольняет новый руководитель доктор Гейблхаузер (01.04), ему прощают обливание главы университета и совета директоров пеной (03.09), а потом его совершенно зря вызывают на встречу с инвесторами университета, где он, как обычно, приносит больше вреда, чем пользы (04.15).

**Пенни:** Он что, с работы уволился?

**Леонард:** Нет он собирается работать дистанционно, на кафедре все ликуют.

Несмотря на все это, Шелдон является серьезным ученым. По невероятному везению для него находится четыре места в экспедиции на Северный полюс с целью поиска магнитных монополей (02.23).

**Леонард:** Он предложил тебе поехать на Северный полюс?

**Шелдон:** Да, на самом деле он был полон энтузиазма. Он сказал: «Откровенно говоря, я бы отправил тебя прямо сейчас, если бы мог».

А чуть позже университет вручает ему премию за вклад в науку (03.18).

**Шелдон:** Хорошо, я подыграю. Какого самовлюбленного напыщенного болвана они собираются чествовать в этом году?

**Леонард:** Рад, что именно ты задал этот вопрос, — тебя.

## Причуды и увлечения

Шелдон — жесточайший приверженец строгой рутины и правил. Все, что касается его самого, он хранит в своей эйдетической памяти, а все, что касается окружающих, — в предписанных для них правилах. Примером является Соседское Соглашение, заключенное с Леонардом (03.22). Как и место Шелдона, Соседское Соглашение — одна из основ мироздания Шелдона, задача которого — максимально регулировать действия его назойливого, но необходимого окружения. Поэтому любые посягательства на него священны и любые изменения в нем сложны и требуют больших временных затрат. Один из самых ярких эпизодов, касающихся переработки Соглашения, происходит, когда приезжает отец Пенни, и Леонарду приходится делать вид, что они с Пенни состоят в отношениях. Шелдон реагирует на это серьезно и тратит ночь на написание подраздела «Пенни» в Соседском Соглашении. В документ тогда был добавлен список ее вредных привычек (№ 12: Злоупотребление фразой «О Боже!»), а Леонарду предполагалось нести финансовую ответственность за нарушения Пенни. Эти изменения так и не вступили в силу, поскольку союз Пенни-Леонард не был возобновлен (04.09).

**Шелдон:** Знай же, что я не сомкнул глаз, но я все-таки закончил подраздел, касающийся Пенни, в Соседском Соглашении.

**Леонард:** Знаешь, зря. Потому что мы опять расстались.

**Шелдон** (разбрасывает листки бумаги): Леонард, ты хоть когда-нибудь думаешь о других? Хоть когда-нибудь?

Несмотря на то, что Леонард постоянно, но безрезультатно, протестует против некоторых пунктов, Соглашение по-настоящему попадает под угрозу, когда в дело вступает его девушка **Прия**, сестра Раджа и юрист по профессии. Шелдон терпит несколько поражений, но, умело используя шантаж, заставляет Леонарда подписать новую версию Соглашения (04.21). В третий раз Шелдон вносит изменения в «Соглашение» для приглашенных гостей в связи с временным проживанием в его квартире Раджа, выдворенного из своего Радж-Махала любовным союзом Прии и Леонарда (04.24).

У Шелдона есть свой календарь, но данных о Шелдонианском Календаре катастрофически мало. Помимо этого, есть еще особое расписание предпочтений в еде и способов свободного времяпрепровождения. Вот все, что нам известно.

**Шелдон:** ...к вашему сведению, я пью горячий шоколад только в месяцы, в которых присутствует буква «р».

**Говард:** Почему?

**Шелдон:** Ну, жизнь без капризов — это не жизнь.

понедельник	тайская еда	
вторник	«Сырники от тети Глаши»	
среда	индийская кухня (предположительно)	магазин комиксов ночь «Halo»
четверг	пицца	
пятница	китайская еда	винтажные видео-игры
суббота		вечер стирки (8:15)
воскресенье		пейнтбол (один из выходных дней)

Шелдон Купер, несомненно, гениален, но вождение автомобиля ему не дается (что особенно забавно для США, где за руль садятся почти все), поэтому в вопросах передвижения он сильно зависит от друзей. Друзей это не всегда устраивает, и Шелдона безуспешно пытаются научить водить машину (02.05).

**Леонард:** Как биологически совершенный Хомо Новус завтра доберется на работу?

**Шелдон:** Хомо Новус не знает.

**Леонард:** Ну ладно, подожди здесь, может быть ты эволюционируешь во что-нибудь с крыльями.

Единственный раз Шелдон садится за руль, когда **Пенни** вывихнула руку, поскользнувшись в ванной. Последствия у поездки в больницу оказываются не самые лучшие (03.08). Зато нелюбовь к автомобилям с лихвой компенсируется увлечением другим транспортным средством — Шелдон обожает поезда (02.17).

Шелдон — невероятный поклонник комиксов, он относится к ним серьезнее, чем Леонард, Говард или Радж. Он настолько любит свою коллекцию, что после того, как их квартиру ограбили, он первым делом побежал проверять, не украли ли его комиксы (03.13). К своей коллекции он, кстати, дает доступ только в резиновых перчатках, а самые ценные экземпляры хранит в банковском сейфе. Шелдон — не только большой любитель коллекционирования и чтения комиксов, еще он обожает спорить о различных хитросплетениях сюжетов и научных нестыковках в этих казалось бы детских журналах. Такие споры происходят постоянно и почти не влияют на жизнь компании. За исключением, пожалуй, того случая, когда Шелдон вступил в спор со **Стюартом**, чем отвлек его от свидания с Пенни (02.20).

**Стюарт:** Дик Грейсон стал Найтвингом, самодостаточным супергероем, а Бетменом номер два должен стать второй Робин, Джейсон Тодд.

**Шелдон:** Должен? Должен? Я надеюсь, ты намеренно меня провоцируешь?

Помимо привязанности к комиксам, Шелдон также привязан ко всем своим ботанским безделушкам и даже к виртуальным вещам, нажитым часами игры в World of Warcraft. В

серию, когда его персонажа Шелдора обворовывают, он яростно требует отмщения и даже берет в руки оружие, правда не настоящее, — клингонский баттлет (04.19). Также Шелдон показывает серьезное отношение к некоторым вещам в случаях, когда друзья покупают машину времени (01.14) и случайно находят Кольцо Всевластия (03.17). В обоих сценах он настаивает на том, что эти артефакты должны принадлежать ему.

Шелдон — огромный поклонник научной фантастики. Его любимые фантастические сериалы: «Doctor Who», «Звездный крейсер «Галактика», «Светлячок» и, само собой, «Звездный путь». Также он любит «Звездные войны» и еще массу других культовых научно-фантастических картин.

**Шелдон:** Знаешь, в таких сложных ситуациях я обращаюсь к силе, превосходящей меня.

**Эми:** Религии?

**Шелдон:** Стар Треку.

Из всей четверки Шелли демонстрирует, пожалуй, самые крайние степени гиковства и любви к компьютерам. Он никогда не использует дружелюбно-простые «маки», а предпочитает Windows и еще более сложный Linux. При этом любит держать по несколько операционных систем на одном компьютере.

**Шелдон:** На моем новом компьютере стоит Windows 7. Windows 7 гораздо дружелюбней к пользователю, чем Windows Vista. И мне это не нравится.

Если говорить о компьютерных играх, то Шелдон особенно сильно любит совсем старые, где графику приходилось компенсировать воображением, вплоть до текстовых квестов, которые являются уже крайней степенью ботанства.

**Шелдон:** Я нашел онлайн-эмулятор, который позволяет играть в классические текстовые квесты 80-х годов.

**Леонард:** Ну что ж, очень мило.

**Шелдон:** О да, он использует самый мощный графический чип в мире — мое воображение.

Нельзя назвать Шелдона сильным лингвистом (исключение — клингонский, которым он владеет в совершенстве), он чаще бросается громкими фразами, но несколько раз все-таки предпринимает попытки выучить какой-нибудь язык. Например, он пытался учить китайский, чтобы понять, что ему подают в местном китайском ресторане (01.17), и финский, пока шла переустановка операционной системы на его ноутбуке (03.12). Ролик его диалога с официантом из китайского ресторана в китайской части интернета зажил



собственной жизнью и стал хитом просмотров.

(Весь диалог приведен на неправильном китайском.)

**Шелдон:** Покажите мне свои сопли! Свои сопли!

**Чен:** Высморкайся и проваливай отсюда!

**Шелдон** (показывая на коробочку с едой): Это не велосипед с мандаринами.

**Чен** (переходя на английский): Безумец, позвоните в полицию!

Еда занимает важное место в жизни Шелдона: она регламентирована, строго расписана по дням, должна быть приготовлена по определенным правилам и, самое главное, ее никто не должен трогать. Больше всего головной боли по этому поводу достается лучшему другу — Леонарду. Любимая еда Шелдона — тайская, нелюбимая — греческая. Но, несмотря на зашкаливающий IQ, питается вся компания по большей части фаст-фудом. В какой-то момент Шелдон, правда, осознает неправильность своего образа жизни и начинает искать решения.

**Шелдон:** Пытаюсь определить, сколько мне еще осталось на этой брэнной земле.

**Леонард:** Поверь, многих интересует эта цифра.

Одно из найденных им решений — переход на полезную, здоровую пищу, чтобы продлить свою жизнь (04.02). Длится это недолго, и буквально в следующем эпизоде Шелдон уже уплетает свою привычную еду. Кстати, еще один метод продления жизни, примененный в том же эпизоде, — остаться в спальне и общаться с миром через виртуальное устройство присутствия, — оказывается вполне себе действенным и даже привычным для друзей Шелдона.

Ввиду невероятной изобретательности его мозга, Шелдон — большой любитель придумывать различные игры. Его авторству принадлежит не только целая серия коротких научных игр для поездок в машине, но и такие достаточно комплексные шедевры, как «Шахматы на троих» (04.22), «Контр-Факты» (придумана вдвоем с Эми Фарра Фаулер — 04.03) и игра «Научно-исследовательская лаборатория», слоган которой: «Физика теоретическая, а удовольствие реальное!» (03.07). И, без сомнения, самое важное изобретение Шелдона — это усовершенствование традиционной игры «камень-ножницы-бумага» до «камень-ножницы-бумага-ящерица-Спок».

**Шелдон:** Ножницы режут бумагу, бумага заворачивает камень, камень давит ящерицу, ящерица травит Спока, Спок ломает ножницы, ножницы отрезают голову ящерице, ящерица ест бумагу, бумага подставляет Спока, Спок испаряет камень, и, как обычно, камень разбивает ножницы.

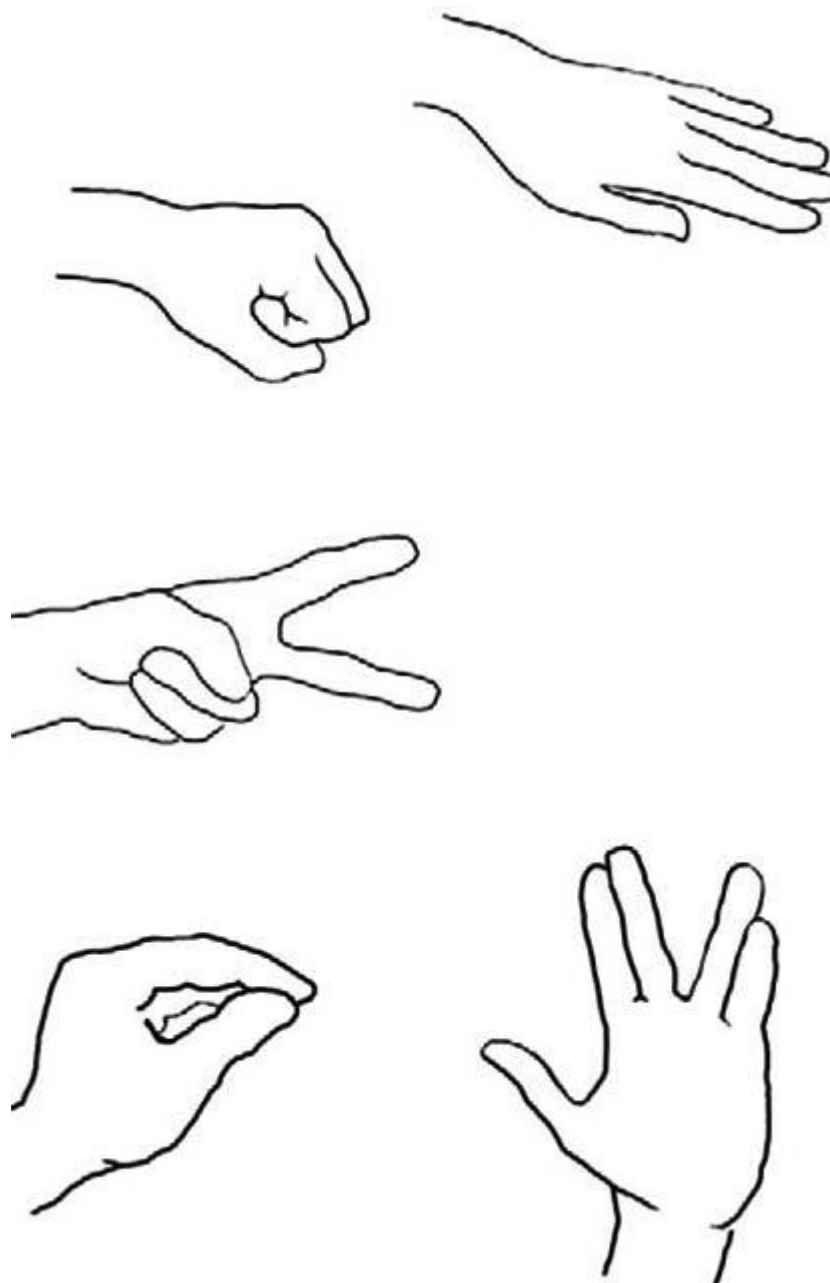

У Шелли совершенно не получается лгать, он патологически не умеет хранить секреты и, что еще хуже, меряет аналитические способности других по себе, ударяясь в создание более сложных паутин лжи, которые чаще всего и рушат все замыслы. Так ему приходится выдумывать **родственника-наркомана**<sup>13</sup> (01.10), выезжать из квартиры (02.01) и даже строить целую легенду об ирландской барменше, чтобы прикрыть Леонарда (04.06).

Даже несмотря на свою железную волю и принципиальность, ввиду вынужденного общения с обычными людьми, примерно со второго сезона Шелдон начинает немного очеловечиваться и поддаваться социальным нормам. Что пугает еще больше, чем его обычное состояние.

---

<sup>13</sup> Актер ДиДжей Куоллс (DJ Qualls).

**Шелдон:** Пенни, привет.

**Пенни:** Привет, Шелдон.

**Шелдон:** Какие дела?

**Пенни:** Что, прости?

**Шелдон:** Это на разговорном, так завязывают неформальную беседу. Ну, ты находишь погоду приемлемой? Или празднуешь какую-нибудь победу местной спортивной команды?

**Пенни:** Да что с тобой такое? Ты меня пугаешь!

### Бугагашенька (Bazinga!)

Бугагашенька (в оригинале — «Bazinga») — это, можно сказать, фирменная шутка Шелдона. Так как социальные нормы ему чужды, то и подобные шутки в основном базируются на подражании или искажении социальных норм. Чаще всего Шелдон имитирует что-то общепринято нормальное (и абсолютно не свойственное ему), выдерживает паузу и говорит Бугагашенька! подчеркивая момент шутки. Впервые Бугагашенька появляется в конце второго сезона, как прикол над пишущим формулы Леонардом, и остается с Шелдоном навсегда (02.23).

**Леонард (исправляя формулу):** А если так?

**Шелдон:** Вообще-то изначально было правильно. Ты снова попался на один из моих классических розыгрышей. Бугагашенька!

В дальнейшем шутки и розыгрыши Шелдона эволюционируют и становятся еще более интересными, хотя смешат по большей части только его. Например, он подражает обычной женской болтовне Пенни и Бернадетт о туфлях (03.10).

**Шелдон:** Говард?

**Говард:** Да.

**Шелдон:** Твои туфли восхитительны! Где купил?

(Говард смотрит с непониманием)

**Шелдон:** Бугагашенька, мне все равно.

Иногда его шутки не лишены самоиронии (03.23).

**Шелдон:** Надо было взять зонтик.

**Леонард:** Зачем? Дождя не обещают.

**Шелдон:** Знаю, но с такой светлой кожей я рискую получить лунный ожог.

**Говард:** Это сейчас Бугагашенька была?

**Шелдон:** Одна из самых удачных, согласись?

Во время своего выступления в состоянии алкогольного опьянения Шелдон применяет Бугагашеньку на сцене — просто для того, чтобы разрядить обстановку (04.18). Одна меткая Бугагашенька в машине чуть было не стоила Леонарду жизни (04.02). Наконец, самый массовый способ применения Бугагашеньки был замечен, когда Шелдон зашел в тупик в своих исследованиях и убежал от Леонарда в бассейне с шариками, выкрикивая «Бугагашенька!» (03.14).

### Внешний вид

Стиль одежды Шелдона настолько интересен, что стал культовым вне сериала. Шелдон постоянно носит вещи, в которых поровну супергеройского детства и научной взрослости. Расцветка его брюк варьируется от спокойных тонов к рябящим клеткам, на нижнем белье чаще всего есть значки супергероев. Майки являются отдельной темой, в интернете им посвящено несколько сайтов. Скажем так, чаще всего на его майках можно увидеть его любимого супергероя Флэша, чуть реже — Зеленого Фонаря, еще реже — других супергероев или даже научные принципы.

Также Шелдон большой любитель тематических костюмов. Он никогда не упустит момент, когда можно надеть униформу из «Звездного пути» или костюм супергероя, облачиться в средневекового монаха или даже изобразить научный принцип — эффект Доплера (правда, в тот раз он, как обычно, был не понят окружающими) (01.06). Наконец, совершенно внезапно, несмотря на рост и комплекцию, Шелдон оказывается великолепен в строгом деловом костюме (03.18).

### Друзья Шелдона

**Пенни:** Кто-нибудь, объясните мне, как у него появились друзья?

**Говард:** Ну, вообще нам нравился Леонард.

### Шелдон и Леонард

По сюжету Леонард является соседом и лучшим другом Шелдона. Нельзя сказать, что это такая уж почетная должность. С Шелдоном, а особенно со всеми его правилами и причудами, крайне сложно жить на одной территории, тем не менее, он — один из немногих людей, с кем Леонард может поговорить на научные темы и к кому может даже обратиться за советом (хотя в большинстве случаев Шелдону все равно).

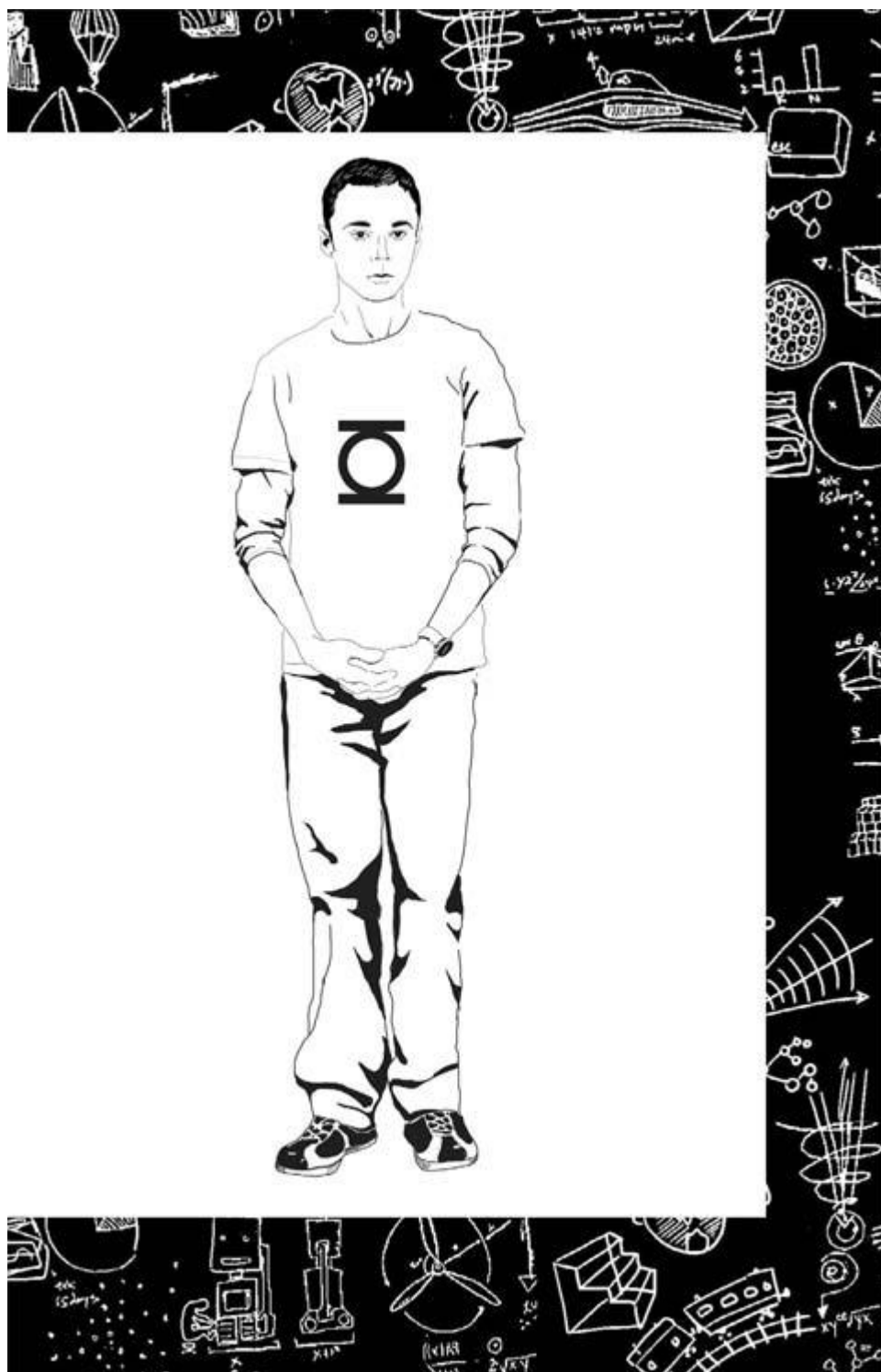

Они знакомятся, когда Леонард приходит смотреть квартиру Шелдона. Шелли сразу хочет выяснить две вещи: первое — обладает ли Леонард достаточными научными знаниями, а второе — является ли он настоящим поклонником сериала «Звездный путь». На оба вопроса Леонард отвечает правильно и становится соседом Шелдона, тем самым обрекая себя на годы ссор и страданий.

**Леонард:** Прошу прощения, я ищу квартиру Шелдона Купера.  
**Бывший сосед Шелдона:** А, комнату пришел смотреть?  
**Леонард:** Да.  
**Бывший сосед Шелдона:** Спасайся, пока не поздно, чувак!

Как друг, Шелдон постоянно вмешивается в отношения Леонарда с женщинами. Движимый своими собственными целями, он часто дает ценные советы или, наоборот, портит все, даже не отдавая себе отчета в этом. Сначала он выступает в роли катализатора в расставании Леонарда и доктора **Лесли Уинкл**, своего заклятого врага (02.02). Потом пытается сохранить отношения Леонарда и **доктора Стефани** (так как считает, что их социальной группе, и особенно ему самому, очень нужен врач). В итоге Леонард и Стефани все-таки расстаются, но совсем не из-за невероятной помощи Шелдона (02.09, 02.10). Что касается отношений Леонарда и Пенни, то он сначала своими советами способствует их началу (01.03, 01.17), а потом разрушает их из-за своего неумения врать (02.01). Когда же Леонард и Пенни снова сходятся, Шелдон смиренно терпит массу раздражающих его вещей. Тем не менее, он не протестует против этих отношений и даже помогает Леонарду разобраться в правилах американского футбола, когда у того появляется желание вписаться в компанию друзей Пенни (03.06).

**Говард:** Шелдон разбирается в футболе?  
**Леонард:** Видимо, да.  
**Говард:** Я бы понял квиддич <sup>14</sup>. Но футбол?

Единственные отношения, в которые Шелдон не вмешивается, это отношения Леонарда с **Прией**. Возможно, потому, что ему не интересно, а возможно, потому, что он наконец поддается влиянию социальных норм.

Кроме того, Шелдон и Леонард ссорятся еще несколько раз. Когда им обоим выпадает возможность выступить с докладом по результатам совместного исследования, Шелдон сначала отказывается, а потом срывает выступление Леонарда (01.09). Потом Шелдон обижается, когда к нему приезжает очаровательная и крайне развратная **доктор Элизабет Плимптон**, а Леонард, практически не задумываясь, поддается ее чарам (03.21). В конце концов, он демонстрирует крайнюю степень эгоизма и нарциссизма, когда вся компания пишет мобильное приложение по распознаванию формул, взяв за основу идею Леонарда (04.12).

---

<sup>14</sup> Квиддич — выдуманное спортивное состязание из серии книг о Гарри Поттере; ближайшими реальными аналогами можно назвать гандбол и регби.

## Шелдон и Радж

**Леонард:** Я вот никогда не мог понять, почему индусы не едят говядину.

**Радж:** Ну, мы верим, что коровы — боги.

**Шелдон:** На самом деле, не совсем так: в индуизме считают, что эти животные подобны богам.

**Радж:** Не учи меня моей культуре, Шелдон, понял? Я сейчас на взводе — как врежу, мало не покажется! Коровой клянусь!

Пожалуй, больше всего конфликтов, причем ярких, возникает у Шелдона с Раджем. Всезнающий Шелдон постоянно спорит с Раджем о его культуре, пытается переспорить его по теме супергеройств, а настоящий кошмар (причем для обоих) начинается, когда им приходится работать вместе. В этой ситуации полностью раскрывается и западный менталитет Шелдона, и восточное упрямство Раджа (03.04, 04.04).

**Шелдон:** Кто ты такой, чтобы говорить мне о космосе?

**Радж:** Я астрофизик, блинский еж! «Астро» значит «космос»!

**Шелдон:** «Астро» значит «звезда»!

**Радж:** Знаешь, что я тебе скажу: если бы мы сейчас спорили об этом на моем родном языке, я бы надрал тебе задницу.

**Шелдон:** Английский и есть твой родной язык!

**Радж:** Ладно, тут ты прав, но здесь ты ошибаешься!

(Показывает на доску.)

Кроме того, за время сериала Шелдону удается испортить Раджу свидание с очаровательной девушкой **Лолитой** (01.08) и в честном бою отвоевать его воздушного змея, настоящего боевого Патанга (03.06). Также Шелли приходится изо всех сил сдерживаться, чтобы не высказать Раджу все, что он о нем думает, после того, как тот попадает на страницы журнала People (02.04).

**Леонард:** А что, если эта история с журналом — лучшее, чего Радж сможет достичь?

**Шелдон:** Такой вариант я не рассматривал.

**Леонард:** Идем.

**Шелдон:** Все время забываю, что некоторые люди ограничены.

Тем не менее, между Раджем и Шелдоном есть кое-что от дружбы. К примеру, Шелдон, пусть и в обмен на ценные раритетные игрушки, соглашается пойти с Раджем на поиски женщин и даже пытается ему помочь (03.12). Более того, в конце четвертого сезона Шелдон остается очень доволен тем, что Радж переезжает к нему вместо Леонарда (04.24).



**Шелдон** (глядя на красиво накрытый стол): Что это такое?

**Радж:** Это разница между банальным утолением голода и приятным ужином.

**Шелдон:** Поразительно. Я только сейчас понял, насколько халтурил Леонард все это время.



### Ценный знакомый Шелдона — Говард



**Шелдон:** 15 лет, а? Дэннису Киму 15 лет, и он уже исправляет мою работу. Сегодня я из Вольфганга Амадея Моцарта стал... ну, вы поняли, этим другим парнем.

**Говард:** Антонио Сальери.

**Шелдон:** О боже, теперь даже ты умнее меня.



Для Шелдона отношения с Говардом находятся в разделе «третьестепенная дружба», и называет он Говарда не иначе, как «ценным знакомым». Шелдон относится к Говарду свысока, так как у того нет докторской степени, и постоянно делает ремарки по поводу его умственного развития. Но, в то же время, он может прийти на помощь, когда требуется отремонтировать космтуалет (02.22) или вернуть в рабочее состояние марсоход (02.08).



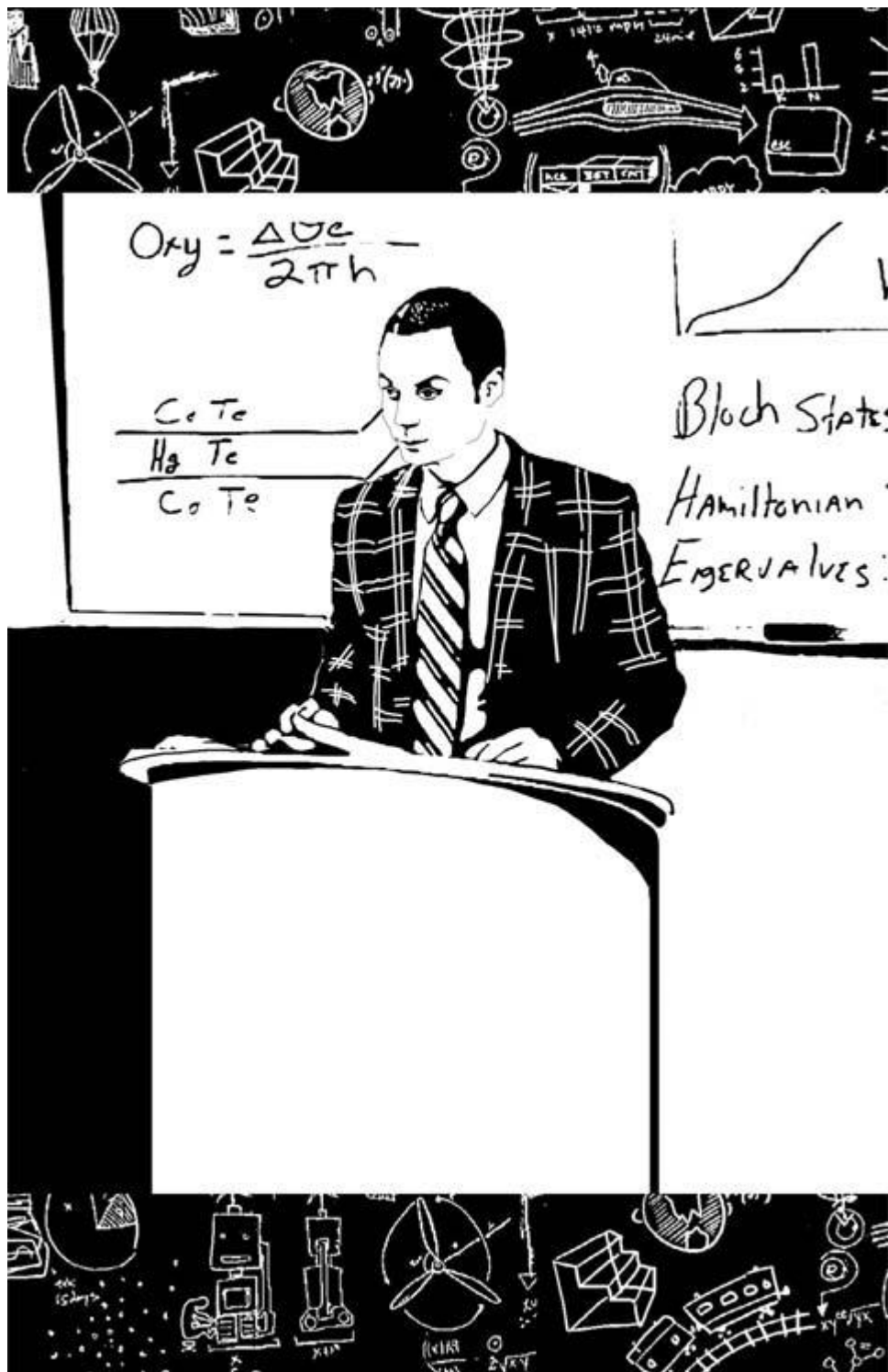

**Шелдон:** Итак, это основные вопросы, которые завтра будут обсуждаться в радиопередаче. Мне необходимо убедиться в том, что они достаточно просты для понимания менее образованной публикой. Говард, почитай и скажи, что тебе непонятно.

Бывает и так, что Шелдон ощущает потребность в Говарде, например, когда нужна команда для игры в Halo (01.07). Однажды Шелдон даже пытается дружить с ним и Раджем против Леонарда, когда речь идет о написании мобильного приложения (04.12).

Говард пару раз отыгрывается за оскорбления: первый раз, когда на спор определяет вид сверчка, оставляя Шелли без ценного номера «Флеша» (03.02), и второй раз, когда загоняет Шелдона в тупик простым карточным трюком, который тот не может понять.

**Шелдон:** Я вижу, вы, джентльмены, наслаждаетесь своими напитками, возможно, вы улучшите их вкусовые качества, если будете пить из этого (достаёт кружки с надписями).

**Радж** (читает надпись на чашке): Величайший астрофизик в мире.

**Шелдон:** Не нужно благодарности, ты это заслужил.

**Говард** (читает надпись на чашке): Говард Воловиц. А почему не величайший инженер в мире?

**Шелдон:** Извини, я даже набрал эту фразу, но рука не поднялась нажать Enter.

### Шелдон и женщины

**Шелдон:** Я черпаю свои знания о женских эмоциональных кризисах из комиксов про Кэти. Когда она расстроена, она говорит «Гадство» и ест мороженое.

### Шелдон и Пенни

Из всех персонажей сериала только Пенни удастся, будучи полной противоположностью Шелдона, через некоторое время стать его самым близким другом (после Леонарда, конечно). И хотя между ними по-прежнему происходит масса недопониманий, их общению это уже не угрожает.

**Продавщица в магазине:** (Шелдону) Я не понимаю, о чем вы говорите, и вы заставляете меня чувствовать себя неловко.

**Говард:** Видишь, прямо как у вас с Пенни.

Изначально Пенни не подозревала о том, что представляет из себя Шелдон, и стадия их знакомства была, скажем так, сложной — впрочем, сложной не только для Пенни. В день знакомства с ней Шелдон лишается штанов, когда вместе с Леонардом едет забирать телевизор Пенни у ее бывшего парня **Курта** (01.01). Когда Шелдон помогал занести в ее квартиру шкаф, он обнаружил дикий беспорядок, который сводил его с ума настолько, что ночью он пробрался в квартиру Пенни и прибрался в ней.



**Шелдон:** У меня не было выбора! Я не мог уснуть, зная, что за моей спальней находится наша гостиная, за нашей гостиной есть холл, а дальше, если пройти через этот холл, находится ЭТО!



Пенни не в восторге оттого, что кто-то был в ее квартире, пока она спала, хотя потом она прощает друзьям этот момент и даже остается довольна уборкой (01.02).

Настоящий момент истины в отношениях Шелдона и Пенни происходит, когда они вместе едут в супермаркет. Оставшись с Шелдоном наедине, Пенни в полной мере ощутила все прелести его характера и пришла в легкий шок (01.04).



**Шелдон:** Вот это здорово! Посмотри на меня: я в реальном мире обычных людей, живущих своей унылой обыденной жизнью!

**Пенни:** Спасибо.



В дальнейшем они, конечно, кое-как уживаются, но так до конца и не привыкают друг к другу, что, впрочем, не мешает им дружить.

Удивительно, но Пенни несет ответственность за самый лучший подарок и, в то же время, за самую большую драму Шелдона. На рождество она дарит Шелли использованную салфетку с автографом (а соответственно — и с остатками ДНК) Леонарда Нимоя. Даже применив свои суперсхемы равнозначного подарка, Шелдон оказывается не готов к такому щедрому дару (02.11).



**Пенни:** Да, он заходил в наш ресторан, ты уж извини, что она грязная. Он ею рот вытер.

**Шелдон** (вскакивает): То есть у меня есть образец ДНК Леонарда Нимоя!



Это компенсируется вызовом Шелдона в суд за нарушение правил дорожного движения в ту ночь, когда он вез Пенни в больницу (03.08). Из-за суда и кратковременного заключения (по собственной вине) Шелдон пропускает встречу со знаменитым Стэном Ли. Пенни пытается исправить ситуацию, отправившись с Шелдоном к Стэну Ли домой, и, конечно, все идет наперекосяк, но Шелли остается весьма доволен результатом (03.16).

Из-за несхожести характеров у Шелдона и Пенни однажды происходит серьезная ссора, которую Пенни решает, позвонив маме Шелдона (02.07). И Пенни никогда не упустит случая подколоть Шелли на тему его всезнайства (02.18).

**Шелдон:** Я физик. Я владею практическими знаниями обо всей вселенной и всем, что она содержит.

**Пенни:** Кто такие Radiohead?

Но, несмотря на все ссоры, отношения между Шелдоном и Пенни основаны на дружеской взаимопомощи.

Кроме того, Шелдон случайно знакомит Пенни с миром онлайн-игр (02.03), выручает ее деньгами (02.14), помогает ей с организацией собственного бизнеса (02.18) и даже пытается обучить ее физике (03.10). Пенни же пересылает ему данные с забытой дома флешки (02.17) и дает пристанище на ночь, когда величайший из умов забывает ключи от квартиры в самой квартире (02.21).

**Пенни:** Я вот подумала: не мог бы ты немножко подучить меня физике?

**Шелдон:** Немножко?

Шелдон влияет на отношения Леонарда и Пенни и привносит в них и хорошее, и плохое. Вначале они оба обращаются к нему за помощью, и он дает полезные советы: например, подсказывает им решение, приводящее в итоге к их первому нормальному свиданию. Но он может и все испортить: например, так происходит, когда из-за своего неумения врать Шелдон не может скрыть тот факт, что Пенни соврала по поводу учебы в местном колледже (02.01). Тем не менее, между Леонардом и Пенни завязываются романтические отношения, которые доставляют Шелдону массу неудобств. Часть из них он пытается исправить с помощью «дрессировки» Пенни, чем вызывает недовольство Леонарда (03.03).

**Леонард:** Шелдон, ты не можешь дрессировать мою девушку, как лабораторную крысу.

**Шелдон:** Знаешь, оказалось, все-таки могу.

**Леонард:** Но ты не должен так делать.

**Шелдон:** Тебе не угодить, Леонард.

Так или иначе, за все время их отношений настоящих серьезных проблем так и не возникает, разве что как-то раз Пенни разбивает Шелдону нос (03.17), а в другой раз у них происходит конфликт на тему того, кто из них поедет с Леонардом в Швейцарию (03.15). Зато Шелли через некоторое время как бы превращается в их общего ребенка, и Леонард с Пенни после расставания делят обязанности по уходу за ним (03.20).

**Леонард:** Ну ладно. Но не корми его фаст-фудом, а то получится, что я накуплю нормальной еды, а он ее и есть не захочет.

**Пенни:** Мы едем в Диснейленд, Леонард, там только фаст-фуд и продается.

**Леонард:** Я просто прошу предупредить.

**Пенни:** Ладно, как скажешь.

### **Шелдон и Эми, или Шейми Эми Фарра Фаулер (Amy Farrah Fowler)**

**Актриса:** Майем Биэлик (Mayim Bialik)

**Образование:** докторская степень в области нейробиологии

**Семья:** мать

**Семейное положение:** помолвлена с принцем Файзалом из Саудовской Аравии

**Живет:** одна

**Стиль одежды:** нелепый

**Характер:** самодовольная несносная ханжа

**Эпизоды:**

The Lunar Excitation (03.23)

The Robotic Manipulation (04.01)

The Zazzy Substitution (04.03)

The Desperation Emanation (04.05)

The 21-Second Excitation (04.08)

The Alien Parasite Hypothesis (04.10)

The Love Car Displacement (04.13)

The Benefactor Factor (04.15)

The Cohabitation Formulation (04.16)

The Toast Derivation (04.17)

The Zarnecki Incursion (04.19)

The Herb Garden Germination (04.20)

The Agreement Dissection (04.21)

The Wildebeest Implementation (04.22)

The Roommate Transmogrification (04.24)



**Шелдон:** Эми верно заметила, что наш с ней генетический материал обладает потенциалом для производства первого поколения повелителей — сверхразумных, но милосердных, способных привести человечество к светлому будущему.



Появление Эми Фарра Фаулер в жизни сериала является результатом эксперимента, проведенного Говардом и Раджем. Им пришлось в голову проверить надежность сайта знакомств, обещавшего найти пару любому. Объектом для эксперимента стал Шелдон. Прежде чем начать собирать для него партнершу по кусочкам, как невесту Франкенштейна, они решили, что им стоит дать шанс сайту знакомств. В тайне от Шелдона они заполнили анкету, не особо надеясь на успешный результат. Реклама не обманула, программа выдала данные претендентки, настоящей женщины — «грудь и все такое». Труднее оказалось уговорить Шелдона встретиться с ней. Он согласился лишь под давлением шантажа грязным носком (03.23).

Эми сама не была в восторге от идеи, что ей нужно встречаться с мужчинами, но была вынуждена пообещать матери ходить на свидания хотя бы раз в год. Шелдон и Эми оба отнеслись скептически ко встрече, но были приятно удивлены схожестью суждений и взглядов на жизнь. А Радж и Говард были напуганы перспективами того, что может получиться из этого союза.

**Говард:** Расскажи нам о своей работе, Эми.

**Эми:** Сомневаюсь, что ты поймешь. Шелдон говорил, что у тебя всего лишь степень магистра.

В четвертом сезоне Эми становится постоянной гостьей. Они с Шелдоном ежедневно общаются и даже подумывают завести ребенка (04.01). Естественно, без отвратительного процесса обмена жидкостями, а исключительно в стерильных условиях лаборатории. «Первое поколение повелителей сверхразумных» так и не появилось на свет по вине Пенни, которая сначала уговорила их пойти на настоящее свидание. Когда оно еще больше укрепило Шелдона в желании завести потомство, Пенни применила единственный беспронитывный способ борьбы с Шелдоном — пригрозила рассказать обо всем его матери.

**Пенни:** Шелдон, ты рассказывал Эми, каким было твое детство в Техасе?

**Шелдон:** Нет.

**Пенни:** Ну так расскажи.

**Шелдон:** Это был ад.

Появление Эми в сериале сначала внесло смятение в сердца зрителей и в жизнь наших героев. Поначалу она была двойником Шелдона в юбке. Та же категоричность суждений, та же бестактность и внимание к деталям (особенно хороша легендарная фраза Шелдона: «У вас горит лампочка «проверьте двигатель»). Леонард назвал ее «самодовольной несносной ханжой» и даже предложил Шелдону общаться с Эми на нейтральной территории, так как их компания не может терпеть сразу двоих таких существ. Но союз «Йоко и Йоко» дал трещину из-за критики Эми в адрес исследований Шелдона. Он предложил прекратить общение, не осознавая, насколько сильно успел к ней привязаться. Чтобы заполнить пропасть во время отсутствия Эми, ему понадобилось целых 25 котов (04.03).

**Эми:** Ты предлагаешь нам в жизни руководствоваться философией, почерпнутой из дешевой научной фантастики?

**Шелдон:** Дешевой научной фантастики? (Замолкает и закрывает глаза.)

**Эми:** Что ты делаешь?

**Шелдон:** Использую Колинар <sup>15</sup>, чтобы подавить гнев, вызванный последним комментарием.

Благодаря миссис Купер и ее мудрости Эми снова вернулась в жизнь Шелдона и компании. Чем ближе мы знакомимся с Эми, тем теплее начинаем к ней относиться. Ее человеческая сторона проявляется благодаря общению с Пенни. По непонятной причине Эми выбирает ее в лучшие подруги. Впервые в ее жизни появляются интересы, помимо науки. Она принимает участие в первой в своей жизни пижамной вечеринке, на которой играет в «правду или желание», красит ногти и хулиганит по телефону (04.08). Дальше — больше. Она знакомится с **Заком**, приятелем Пенни, и это открывает ящик Пандоры — Эми стремительно катится под откос (04.10). Ее эндокринная система играет с ней злую шутку, пробуждая основной инстинкт по отношению к Заку. Шелдон крайне разочарован и называет ее «похотливой девицей». Но Эми мало зова плоти и безупречных внешних данных Зака. Она, увидев «бессмысленное приматообразное выражение на [его] лице, решила освоить вулканические практики Колинар» и сдержат зов плоти. Однако работа над собой в этом направлении не совсем успешна: ключ к ящику Пандоры теперь лежит на дне бокала, и стоит ей пригубить хоть каплю, как уже становится мало электрической щетки по имени Жерар, а душа начинает просить приключений. Даже Шелдон уже не Шелдон, а «секси карапуз», и Эми уже все равно, с кем провести вечер. После приятного времяпровождения она заманивает Шелдона в свои апартаменты шоколадным коктейлем, но ей не удается довести дело до конца. Злое зелье прерывает свидание на самом интересном месте, оставляя ей наутро в подарок головную боль, тошноту, стыд, визитку корейца в декольте и провалы в памяти — «бесплатный приз на дне каждой бутылки» (04.21).

---

<sup>15</sup> Колинар — вулканские ментальные упражнения для самоконтроля.





### Лолита Гупта

С очаровательной студенткой-дантистом из Индии Лолитой Гуптой Шелдон знакомится случайно. На самом деле, на свидание с ней идет Радж, но Шелдон невероятным образом оказывается для нее более привлекательным, и она уходит с ним. Финал этого общения, правда, был немного предсказуем (01.08).

**Леонард:** Ииии... ты не собираешься с ней продолжать отношения?

**Шелдон:** А зачем мне с ней продолжать отношения, у меня уже есть дантист.

### Рамона Новицки (Ramona Novitzki)

**Актриса Рики Линдхоум (Riki Lindhome)**

**Рост:** выше среднего

**Образование:** аспирантка кафедры физики

**Стиль одежды:** скромный

**Характер:** педантична, бдительна, навязчива, немного сумасшедшая

**Интересы:** физика

**Эпизод** The Cooper-Novitzki Theorem (02.06)

**Рамона:** Адресок ваш у меня уже есть.

Несмотря на откровенное нежелание Шелдона вкладывать свои силы в просвещение аспирантов, он умудряется покорить ум и сердце молоденькой аспирантки, Рамоны Новицки. Он не подозревал, что под предложением бесплатного обеда кроется опасная ловушка. Ничто не предвещало беды.

**Пенни:** А куда вы идете?

**Рамона:** Квартира 4А.

**Пенни:** О, ты к Леонарду!

**Рамона:** Нет, к доктору Куперу.

**Пенни (спотыкается):** К доктору Шелдону Куперу?

**Рамона:** Да, у нас ужин.

**Пенни:** С Шелдоном Купером? Такой высокий, худощавый, немного похож на гигантского богомола, да?

**Рамона:** Он симпатичный, правда?

Вся компания собирается, чтобы посмотреть на это чудо. Рамона сразу берет быка за рога, говоря Шелдону о своих чувствах. Она находит его гипотезы физически возбуждающими. Намеков, даже плохо скрытых, Шелдон не понимает, и Рамоне ничего не остается, кроме как стать верным другом и помощником, производя при этом на него очень положительное впечатление.

**Шелдон:** Она умна, проницательна, и у нее уникальный способ, понимаешь, поклоняться мне.

Но по-настоящему Рамона покорила Шелдона, положив на лопатки его заклятого врага, **Лесли Винкл**.

**Лесли:** Так, Шелдон, я слышала, ты приводишь в порядок свои статьи для Смитсоновского музея тупости?

**Рамона:** Там не будет и комнаты, пока не избавятся от постоянной выставки Лесли Винкл!

**Шелдон:** О, отлично сказано!

**Лесли:** А я смотрю, ты получил аспиранта, который будет сражаться в твоих битвах за тебя. Я позволю тебе оставить твои деньги на ланч, дорогой.

**Рамона:** Хорошо, доктор Купер сейчас на пороге великого открытия. Если ты собираешься остаться, ты должна соблюдать почтительное молчание.

(Лесли уходит.)

**Леонард:** Подожди меня!

Отношения продолжают стремительно развиваться, наводя ужас на всех членов компании. Особенно страдает Пенни. Ей не посчастливилось войти в квартиру Шелдона в неподходящий момент.

**Пенни:** Рёбанный йод!

**Леонард:** Привет, Пенни!

**Пенни:** Привет! Думаю, тебе не стоит туда входить.

**Леонард:** Почему? Что они делают?

**Пенни:** Я смогу показать это только у психиатра на куклах.

Вскоре события принимают крутой оборот. Рамона помогает Шелдону сконцентрироваться на работе, но он не сразу понимает, что в глазах Рамоны поговорка «Делу время» не имеет продолжения. Отвлекаться Шелдону не положено ни на что, даже на игру в Halo.

**Рамона:** Разве не говорил один великий человек: «Наука требует не меньше, чем пылкое и безусловное посвящение ей всех наших жизней»?

**Шелдон:** Говорил.

**Рамона:** И кто был этот великий человек?

**Шелдон:** Я. Извини, Леонард.

**Леонард:** Ты серьезно? Ты не идешь?

**Шелдон:** Разве ты не слышал ее? Как я могу спорить сам с собой?

Далее положение начинает ухудшаться в геометрической прогрессии. Теперь Шелдону запрещено не только играть в Halo, но и во все остальные игры, не дозволено смотреть «Звездный крейсер «Галактика» и общаться с друзьями. Страдания Шелдона воспеты и запечатлены навечно в клипе на песню «You can be my Yoko Ono». Доходит до того, что Шелдон чувствует себя, как заключенный в тюремной камере, общающийся через стену с помощью азбуки Морзе. В отчаянии он бросается за помощью к Леонарду.

**Шелдон:** Мне нужна твоя помощь.

**Леонард:** О чем ты говоришь?

**Шелдон:** Я апеллирую к пункту «SkyNet» нашего дружеского соглашения.

**Леонард:** Он применяется, если тебе нужна моя помощь в уничтожении искусственного интеллекта, созданного тобой и захватившего Землю.

**Шелдон:** Ну перестань, не придирайся!

**Леонард:** Спокойной ночи!

**Шелдон:** Я перейду к параграфу «Похищение тел».

**Леонард:** «Похищение тел» требует от меня помочь тебе в уничтожении кого-то, о ком нам известно, что он подменен инопланетянами.

**Шелдон:** Да. Она в гостиной. Давай. Жду здесь.

**Рамона:** Шелдон, ты почему не в постели?

**Шелдон:** Давай, сделай это!

**Рамона:** Ты же знаешь, что тебе нужно придерживаться режима сна, чтобы поддерживать когнитивные способности на оптимальном уровне.

**Шелдон:** Параграф «Годзилла»?

**Леонард:** Не раньше, чем она уничтожит Токио.

**Шелдон:** Вот дрянь!

Казалось бы, нет спасения Шелдону от грозной Рамоны, но выход находится вместе с решением научной проблемы, над которой работал Шелдон.

**Шелдон:** Я сделал это! Я наконец-то согласовал информационный парадокс черных дыр с моей теорией струнно-сетевых конденсатов!

**Рамона:** Это невероятно! Это меняет парадигму.

**Шелдон:** Я бы не сделал этого без тебя.

**Рамона:** Ну перестань! Я только немножко поддержала тебя!

**Шелдон:** Ты помогла мне проработать массы всех фермионов и отшлифовала мои большие пальцы ног. Могу ли я как-нибудь отблагодарить тебя?

**Рамона:** Ну ты не хотел бы назвать ее теорией Купера-Новицки?

**Шелдон:** А кто такой Новицки?

**Рамона:** Я Новицки.

**Шелдон:** О, так ты хочешь быть соавтором?

**Рамона:** Ага.

**Шелдон** (меняется в лице): Пошла прочь!



Так пропала из жизни Шелдона милая девушка Рамона Новицки. Правда, жизнь так ничему и не научила Шелдона, несмотря на его высокий IQ. Место Рамоны тут же занимает Кэти О'Брайен. И адресок у нее тоже есть...

### Мама Леонарда



**Шелдон:** Я бы очень хотел посмотреть на снимки вашего мозга.

**Беверли:** Я пришлю тебе ссылку, но его физиология не слишком впечатляет.



Оба приезда мамы Леонарда — Беверли Хофстедтер — становятся яркими событиями как для Шелдона, так и для Беверли. Они внезапно осознают, что у них много общего, и после первого приезда между ними устанавливаются даже более близкие отношения, чем у Беверли и Леонарда. Невероятно, но между ними возникает еще не известное науке чувство (и это объясняется тем, что их обоих вряд ли можно классифицировать, как обычных людей), которое в первый раз выливается в совместную игру в Rock Band (02.15), а во второй — во внезапный, но бесполезный поцелуй (03.11).

### Марта

Как-то раз Радж уговаривает Шелдона пойти с ним на университетскую вечеринку. Там Шелдон знакомится с симпатичной брюнеткой Мартой. Несмотря на интерес со стороны Марты и даже на то, что у них было два свидания, отношения не складываются. Шелдону не дано понять, чего от него хотят девушки (03.12).



**Шелдон:** Уже поздно. Пора в кровать.

**Марта:** Согласна.

**Шелдон** (подражая Халку): Спокойной ночи, жалкий человечиска.



### Враги Шелдона

#### Уил Уитон (Wil Wheaton)

#### Эпизоды:

The Creepy Candy Coating Corollary (03.05);

The Wheaton Recurrence (03.19);

The 21-Second Excitation (04.08).

**Шелдон:** О, это же Уил Уитон, Джа-Джа Бинкс вселенной «Стар Трек».

Из всех известных людей, появившихся в эпизодах сериала, Уилу Уитону досталась самая большая роль. Он сыграл более подлую версию самого себя и всего за одну серию превратился в заклятого врага Шелдона. Шелдон испытывает ненависть к Уитону, потому что тот не приехал на «Стар Трек» конвенцию в Техасе, на которую Шелдону пришлось несколько часов ехать на автобусе, чтобы подписать фигурку Уэсли Крашера, — персонажа, сыгранного Уитоном в «Звездном пути». Узнав, что Уитон будет принимать участие в локальном чемпионате по «Мистическим войнам Ка-а», Шелдон решил отомстить Уитону, но не учел того, насколько он подлый (03.05).

**Шелдон:** Я пришел сюда уничтожить Уила Уитона, человека, растоптавшего мои мечты. Но я не могу уничтожить Уила Уитона, человека, любившего свою бабулю. «Заколдованный кролик»!

**Радж:** Нет! Только не «заколдованный кролик»!

**Уил Уитон:** Я зову свою бабулю Нана. Она будет очень рада узнать, что мой маленький камешек убил твоего заколдованного кролика. Игра окончена, Пирожочек!

Второй раз Уитон встретился с нашими героями во время состязания по боулингу. Он снова показал себя не с лучшей стороны и, чтобы одержать победу, коварно разрушил отношения Пенни и Леонарда. Пенни, на которую вся команда возлагала большие надежды, покинула команду, и Уитон наслаждался победой (03.19).

**Шелдон:** Это ведь ты подстроил?

**Уил Уитон:** Ты серьезно думаешь, что я готов разлучить пару только для того, чтобы выиграть матч по боулингу?

**Шелдон:** Нет, думаю, нет.

**Уил Уитон:** Ну и отлично, думай так дальше.

Сезоном позже Уил Уитон появился в сцене, где герои идут смотреть новую режиссерскую версию фильма «Индиана Джонс: В поисках утраченного ковчега» (04.08). Проиригнорировав очередь, Уитон и трое его друзей вошли в кинотеатр и заняли как раз те четыре места, которые должны были достаться Шелдону, Леонарду, Раджу и Говарду.

### Доктор Эрик Гейблхаузер (Doctor Eric Gablehauser)

**Актер:** Марк Харелик (Mark Harelik)

**Эпизоды:**

The Luminous Fish Effect (01.04)

The Jerusalem Duality (01.12)

The Bat Jar Conjecture (01.13)

The Barbarian Sublimation (02.03)

The Griffin Equivalency (02.04)

Доктор Гейблхаузер появляется в первом сезоне сериала как новый глава факультета физики и, по совместительству, начальник главных героев. Как только он появляется в четвертой серии первого сезона, у них с Шелдоном сразу же возникает конфликт, поскольку Шелдон относится к нему с презрением и не считает серьезным ученым (01.04).

**Леонард:** Ты назвал Гейблхаузера школьным учителем.

**Шелдон:** Но добавил «Со всем уважением, сэр».

Неуважительное отношение к начальству ведет к увольнению, и Шелдону приходится заняться собственными домашними исследованиями. Чуть позже ради спасения ситуации приезжает его **мама**. Сцена, в которой Шелдона заставили принести извинения доктору Гейблхаузеру, а затем выгнали из кабинета, — это забавный реверанс в сторону фильма «Форрест Гамп», в котором мама главного героя «уговаривает» учителя оставить маленького Форреста в школе. В конце серии Шелдон, совсем как ребенок, спрашивает: «Станет ли доктор Гейблхаузер моим новым папой?»

В следующих сериях доктор Гейблхаузер уже не является сюжетообразующим персонажем. В одной из серий он представляет героям юного корейского гения Дэнниса Кима (01.12), а в другой ведет университетский кубок интеллектуальных игр по физике (01.13). Во втором сезоне доктор Гейблхаузер появляется эпизодически: решает спор между Шелдоном и Лесли Винкл касательно времени использования суперкомпьютера (02.03) и отечески опекает Раджа, внезапно попавшего в список «30 молодых ученых до 30» журнала «People» (02.04).

**Гейблхаузер:** Ребята, у меня к вам такой вопрос. Кто в этой комнате открыл звезду?

**Радж:** На самом деле 2008-NQ Sub-17 — планетоид.

**Гейблхаузер:** Да я не о тебе, я о себе.

Столкновения героев с доктором Гейблхаузером — это метафорическое отражение характерного для научных кругов типа конфликта. Гейблхаузер — типичный функционер от науки: без таких людей, как он, наука не выживет, но другие ученые их презирают. Так, Шелдон открыто выражает свое презрение к ученым, которые по собственному желанию или из-за отсутствия великих открытий, взяли в свои руки руководство, организацию и

«писанину». Тем не менее, доктор Гейблхаузер имеет докторскую степень и не упускает возможности подшутить над недоученым Воловицем.

**Гейблхаузер:** Доктор Купер, доктор Хофстедтер, доктор Кутраппали... мистер Воловиц.

**Говард:** У меня, между прочим, степень магистра.

**Гейблхаузер:** Да у кого ее нет.

### Лесли Уинкл

Доктор Лесли Уинкл — второй заклятый враг Шелдона после Уила Уитона. Лесли — физик, работает на той же кафедре и открыто презирает Шелдона. Лесли постоянно подкалывает его, оскорбляет, исправляет его формулы (01.05), а однажды выступает против него на университетском кубке по физике.

**Лесли:** Подожди, вы будете соревноваться с Шелдоном Купером?

**Говард:** Да.

**Лесли:** Этим заносчивым, тупым женоненавистником из восточного Техаса, который сказал, что я должна бросить свою работу с высокоэнергетичными частицами ради стирки и деторождения?

### Дэннис Ким (Dennis Kim)

**Актер Остин Ли (Austin Lee)**

**Эпизод The Jerusalem Duality (01.12)**

Дэннис Ким — пятнадцатилетний гений, бежавший из родной Северной Кореи и заинтересованный в возможности заниматься исследованиями на кафедре физики университета, где работают главные герои. Парадоксально, но он умнее Шелдона, что вызывает у последнего огромное недовольство. Шелдон бросает свои исследования и пытается «примазаться» к кому-нибудь из друзей, чем вызывает недовольство уже у них. В итоге Леонард, Говард и Радж путем хитрых махинаций убивают интерес Кима к физике, заменив его на интерес к девушкам и молодежным забавам, а это в свою очередь возвращает Шелдону чувство собственного достоинства.

**Леонард (Шелдону):** Как будто смотришься в маленькое отвратительное зеркало, да?



## Барри Крипке (Barry Kripke)

**Актёр Джон Росс Боуи (John Ross Bowie)**

**Эпизоды:**

The Killer Robot Instability (02.12)

The Friendship Algorithm (02.13)

The Electric Can Opener Fluctuation (03.01)

The Vengeance Formulation (03.09)

The Toast Derivation (04.17)

Барри Крипке — коллега главных героев по университету. Он такой же ботаник, как и четверка главных героев, с той лишь разницей, что основная его функция в сериале — вызывать легкое отвращение. У Крипке проблемы с дикцией (он не выговаривает «л» и «р») и еще ряд неприятных для окружающих привычек.

Таких, как Барри, обычно не жалеют в школе, поэтому персонаж он довольно злобный. Появляется он во втором сезоне и сначала отправляет на свалку боевого робота, собранного главными героями (02.12). Однако в следующей же серии, узнав, что у Барри есть доступ к университетскому суперкомпьютеру, Шелдон решает с ним подружиться. Он почти преуспевает в этом, пока не узнает, что расписание работы суперкомпьютера не во власти Барри, и тут же устраняет его из своего круга общения (02.13).

**Крипке:** Я люблю почистить зубы перед едой. Так мои дырки в зубах открыты для новой еды.

**Шелдон:** Ну так, Крипке, я вот подумал, может ты выделишь мне немного времени для работы на новом компьютерном кластере?

**Крипке:** Нет.

**Шелдон:** Нет? Но мы же друзья.

**Крипке:** Извини. Нет... друг мой.

В третьем сезоне Барри появляется только в двух эпизодах. В начале сезона он насмехается над Шелдоном в кафетерии (03.01), а позже крайне подло портит Шелдону эфир на национальном радио (03.09).

**Крипке** (заправляя шланг с гелием в комнату Шелдона): Вот это будет «лзака»!

Ближе к финалу четвертого сезона Барри опять появляется в сериале, и на этот раз Шелдон снова пытается подружиться с Барри и устраивает дружеские посиделки с ним, Стюартом и Заком, в то время как остальная часть компании предпочитает проводить вечера у Раджа. Естественно, попытка заканчивается неудачно, и Шелдон ретируется из квартиры, где Барри, Стюарт и Зак закатывают вечеринку (04.17).

## Тодд Зарнеки (Todd Zarnecki)

**Актер Кристофер Дуглас Рид (Christopher Douglas Reed)**

**Эпизод The Zarnecki Incursion (04.19)**

Тодд Зарнеки — один из новых врагов Шелдона, подло обокравший его сначала в «World of Warcraft», а потом и в реальной жизни. Тодд такой же ботан, как и главные герои, но, в отличие от них, ему больше повезло с комплекцией. Тем не менее, даже высокий рост не спасает его от Пенни, которая приезжает восстанавливать справедливость.

## Шелдон и мир

Шелдон как персонаж настолько многогранен, что часть относящихся к нему историй и событий не получается вписать в определенные рамки, поэтому в этом разделе будут описаны взаимоотношения Шелли с такими интересными вещами как, например, закон, кофе и спиртное.

## Шелдон и закон

С таким сложным характером Шелдону тяжело уживаться с законом. Он часто конфликтует с официальными инстанциями и даже имеет два судебных запрета на приближение к Леонарду Нимою и Стэну Ли (03.16).

## Ограбления

В обоих случаях, когда Шелдона грабят (сначала в реальной жизни (03.13), а потом в виртуальной (04.19), он обращается к представителям власти за помощью. Каждый раз он выдвигает невероятные требования, например, вызвать CSI или посоветовать ему крутого частного детектива. К счастью, ему еще не удалось достать копов настолько, чтобы угодить в тюрьму или под психологический надзор.

**Шелдон:** Пропало мое магическое оружие, мои грозные гладиаторские доспехи, мой посох абсолютной силы и все мое золото.

**Леонард:** Ты вызвал полицию из-за того, что кто-то взломал твой аккаунт в «World of Warcraft»?

**Шелдон:** А что мне было делать? Великого Шелдора, кровавого эльфа 85-го уровня, прославленного героя восточных миров, ободрали как липку. А в ФБР меня даже слушать не стали.

## Арест

Однажды Шелдон, пусть и не надолго, но все же оказывается в тюрьме. Причина в том, что когда он спешил отвезти Пенни в больницу, он нарушил правила дорожного движения и за это получил повестку в суд. В суде он пытается доказать свое превосходство над всеми людьми, в том числе и над судьей, и поэтому оказывается в камере (03.16).

**Судья:** Виновен. Оплатите в кассе.  
**Шелдон:** Я протестую! Вы абсолютно игнорируете закон!  
**Судья:** Нет, я следую букве закона я игнорирую вас.

### Правительство и спецслужбы

С правительством Соединенных Штатов Америки у Шелдона сложились особые отношения.

**Шелдон:** Оказывается, нельзя взломать правительственный суперкомпьютер, попытаться купить уран и избежать разговора мамы с Министерством внутренних дел.

Шелдону с его научной фантазией постоянно требуются вещи вроде урана, а этот факт, конечно же, не нравится правительству, и поэтому Шелдон частенько сталкивается с людьми в пиджаках. В этот раз его спасла **мама**, которая максимально эффективно решила сложившуюся ситуацию. Кстати, правительство предприняло попытку привлечь разум Шелдона к себе на службу, но попытка провалилась, так как Шелдон не умеет врать (02.01). Тем не менее, столкнувшись с **агентом ФБР Пейдж**, Шелдон внезапно высказывает серьезные претензии к правительству (04.07).

**Шелдон:** 18 лет назад я послал в лабораторию ФБР образцы из бумажного пакета с экскрементами, подожженного на моем крыльце. Послал для анализа ДНК и отпечатков пальцев. Почему я до сих пор не получил ответ?

**Агент Пейдж:** Ну, у криминалистов в лаборатории ФБР ужасно много дел.

**Шелдон:** Это, знаете ли, слабое утешение для нации, пытающейся соскрести горящие экскременты с ботинок.

### Охранные службы

Когда у Шелдона происходит нервный срыв из-за невозможности продвинуться дальше в исследованиях, он проникает в детскую комнату торгового центра, прыгает в «бассейн» с разноцветными шариками и начинает сортировать их для визуализации своих наблюдений. К счастью, охранник оказывается понимающим и обращается к Леонарду до того, как вызвать полицию (03.14).

**Леонард:** Спасибо, что не вызвали полицию.

**Охранник:** Да ерунда, у моей сестры сын тоже, ну, знаете, блаженный.

**Леонард:** Ну да, а этот у нас очень-очень блаженный.

### Шелдон и вещества

Как сверхразумное существо, Шелдон не испытывает никакого интереса к спиртному и стимуляторам (за исключением энергетиков), но несколько раз за сериал судьба заставляет его сойти с прямой дороги.

**Шелдон:** Я думал, что ты хотела попросить меня выбрать коктейль. К счастью, благодаря компьютернообразованным алкоголикам для этого есть даже специальное приложение.

Шелдон выпивает всего несколько раз за сериал. Первый раз его спаивает Пенни, добавив рома в безалкогольный «Куба либре», и опьяневший Шелдон исполняет на рояле популярные еврейские мотивы (01.08). Второй раз он пьет по необходимости, чтобы справиться со своей боязнью выступлений перед публикой. Увы, он сильно перебирает, и устраивает вместо выступления какое-то подобие стенд-ап комедии, и дарит миру великолепный ролик «Физик на сцене снимает штаны» (03.18). А несколько раз он не доводит процесс до конца, а только берет в рот спиртное и быстро выплевывает, и этим напоминает легендарного доктора Брауна из трилогии «Назад в будущее», который напивался, просто нюхая рюмку (04.07).

Еще два раза Шелли принимает необычные для него вещества, когда вся компания помогает Пенни с ее бизнесом и работает целую ночь напролет и когда Шелдон отселается от Леонарда и ночует у Говарда. В первом случае Пенни убеждает Шелдона, что они не справятся без его лидерства, и Шелдон выпивает кофе, который его сильно ускоряет (02.18). А во втором случае — раздраженный Говард насыпает ему в молоко пригоршню валиума. После этого одурманенный Шелдон выкладывает Леонарду некоторые секреты (02.01).

**Леонард:** Да не этот секрет, другой секрет

**Шелдон:** Я — бэтмен!

### Нестыковки

*Помилостивей к слабостям пера:*

*Грехи поэта выправит игра.*

*Уильям Шекспир «Ромео и Джульетта» (пер. Бориса Пастернака)*

Так как Шелдон — персонаж сложный и многогранный, естественно, не обошлось и без пары ляпов в его образе (что для ситкомов считается нормальным). Ляпы совсем незначительные и быстро забываются, но, тем не менее, заслуживают упоминания.

После того, как Пенни в первый раз отвергла Леонарда, тот впал в депрессию и решил

завести кота. Шелдон и его астма были настроены категорически против, но Леонард заявил, что нашел породу котов, не вызывающих проблем у астматиков (01.03). Впоследствии астма больше нигде не упоминается, а в четвертом сезоне Шелдон из-за ссоры с Эми окружает себя целой толпой котов, без единого слова об астме (04.03).

Поразительно, но в ранних сериях в образе Шелдона была сексуальность! Когда он показывает Пенни свою доску, то внезапно так необычно ухмыляется и говорит: «Да, я такой!» Вполне возможно, что это могли быть остатки от образа из пилотной серии, где Шелдон был более человечным и даже «практиковал соитие». Там же можно найти ключ к фразе из диалога в самой первой серии, когда в банке спермы для высокоинтеллектуалов Леонард упоминает, что Шелдон в этом деле практически профессионал (01.01). Хотя дальше в сериале Шелдон не был замечен в интересе к самоудовлетворению.

Строгость правил и Соседское Соглашение также меняются по ходу сериала. В начале Шелдон даже не испытывает проблем, когда Пенни по приглашению Леонарда ночует у них в квартире (01.07). Он намного проще относится к нарушениям его распорядка и ставит Леонарду меньше условий и ограничений.

В эпизоде, когда Шелдон одалживает Пенни денег, он говорит о своих сбережениях и о том, что его доходы превышают расходы (02.14). Тем не менее, в другой серии он заявляет Леонарду, что жил бы один, если бы мог оплачивать квартиру. Еще более забавно то, что в одном и том же доме расточительная официантка Пенни без проблем снимает двухкомнатную квартиру, а два экономных и серьезных научных работника вынуждены делить три комнаты.

Шелдон категорически против любых подарков и считает их глупой идеей, однако в эпизоде, где главные герои писали приложение под смартфоны, он сам назначает себя главой комитета по рождественским подаркам (04.12).

Отношение Шелдона к больницам тоже меняется за время сериала. Во втором сезоне Шелдон сам приходит в больницу к доктору Стефани, чтобы пройти обследование (02.11), а также появляется в больнице, когда Леонарду зашивают порез на руке (02.10). В третьем сезоне он везет в больницу Пенни, которая вывихнула плечо (03.08). Однако в четвертом сезоне, когда Говард и его мама попадают в больницу, Шелдон вдруг начинает паниковать и даже сначала отказывается ехать (04.23).

Один из, пожалуй, самых серьезных промахов сценаристов — это заявление Шелдона о том, что он не танцует (03.03).

**Пенни:** Доброе утро, Шелдон. Потанцуй со мной.

**Шелдон:** Нет

**Пенни:** Почему же нет?

**Шелдон:** Знаешь, Пенни, я хоть и сторонник теории параллельных миров, согласно которой существует бесконечное множество Шелдонов в бесконечном множестве вселенных, уверяю тебя, ни в одной из них я не танцую.

Хотя при этом он танцует вместе со всеми на курсах сальсы (01.07) и танцует ча-ча-ча (правда, не в такт) (04.21), более того — упоминает о своем участии в скверденсе (04.01).

Конечно, для сериала это незначительные огрехи, и нужно отдать должное сценаристам — уже четыре сезона они держат хороший баланс юмора и взаимоотношений героев. Фанаты вправе простить их, ведь несмотря ни на что образ Шелдона Купера великолепен и забываем.

## > Леонард

**Леонард Лики Хофстедтер** (Leonard Leakey Hofstadter)

**Актер** Джонни Галеки (Johnny Galecki)

**Место рождения:** Нью-Джерси

**Рост:** 165 см, на 1 см выше Говарда

**IQ:** 173

**Образование:** докторская степень в области физики

**Работа:** Калифорнийский технологический институт, физик-экспериментатор

**Семья:** мать — доктор Беверли Хофстедтер, отец, младший брат и старшая сестра

**Живет:** с Шелдоном Купером

**Характер:** податлив, нерешителен, не уверен в себе

**Стиль одежды:** «похож на манекен из подросткового отдела»

**Любит:** настольные и компьютерные игры, игры на Xbox и Wii, пейнтбол, супергероев, шоколадный торт, свистеть, играть на виолончели, «Вавилон-5», Супермена и все, что с ним связано, Victoria's Secret.

**Не любит:** молочные продукты, дыню, кукурузу, иголки, контактные линзы, свое имя, когда его называют гомункулом, «Секс в большом городе», пение Пенни, ее вождение и непунктуальность, когда ее мягкие игрушки наблюдают за ними во время секса

**Влияние алкоголя и других веществ:** следует избегать содержащих молочные продукты коктейлей и мятного шнапса; текила неплоха, но ведет к чрезмерной болтливости; употребление волшебных печенок снижает умственные способности до уровня плинтуса.



**Леонард:** Меня зовут Леонард Хофстедтер. Я никогда не мог угодить родителям и поэтому, да, мне нужно одобрение от вас, незнакомцев.





### Образ Леонарда

Мы знакомимся с добрым славным Леонардом в первую минуту первой серии. Неизвестно, за какие грехи судьба подследила его в квартиру Шелдона. Пройдя сложнейшее трехэтапное собеседование, ответив на все вопросы с «подвошкой», подписав легендарное Соглашение о проживании и проигнорировав предупреждение «Спасайся, пока не поздно, чувак, беги без оглядки!» и надпись на стене его комнаты «Сдохни, Шелдон, сдохни!», оставленные предыдущим жильцом, он заработал не только соседа, но и мешок обязанностей и забот.

**Пенни:** Какого лешего ты вообще со всем этим согласился?

**Леонард:** Ну, это была лучшая квартира из всех, что я видел, и цена была очень умеренной. Ну и, кроме того, когда пройдешь три испытания, ужасно хочется играть дальше.

Рассмотрим подробнее содержание Соседского Соглашения.

Соседское Соглашение служит средством разрешения конфликтов между соседями по квартире — Шелдоном и Леонардом. Документ этот «весьма специализированный», но к нему есть список наиболее часто задаваемых вопросов, а если заинтересованная сторона предпочитает человеческое общение, то по вторникам вечером Шелдон рад ответить на вопросы в веб-чате под названием «Квартирные разговоры». Соглашение содержит немалое количество страниц, но нам открыты только несколько параграфов. Вот то, что удалось собрать из многочисленных обращений к сему священному документу.

### **СОСЕДСКОЕ СОГЛАШЕНИЕ (или Соглашение о проживании)**

#### **Общие правила из различных разделов**

Животные запрещены «Соглашением о проживании». Исключение составляют служебные животные, такие как собаки-поводыри и, в перспективе, кибернетические мартышки-помощники (нарушено Шелдоном в тяжелые дни разлуки с Эми — он завел 25 кошек).

Сосед наделен правом заполнять 50 % общей площади в кубических метрах, уведомив другого по электронной почте.

При равенстве голосов в голосовании окончательное решение принимает Шелдон. Голосовать позволено только проживающим в квартире.

Температура на термостате устанавливается и регулируется Шелдоном (21 °С).

Оговоренная заполняемость душа — 1 человек, за исключением случаев нападения водорастворимых инопланетян.

**Приложение И:** В случае, если Шелдон принимает душ вторым, должны быть приняты все и всяческие меры для обеспечения достаточного количества горячей воды.

**Подраздел Б пункта 9:** Право на конфиденциальность нахождения в ванной комнате временно приостанавливается в случае возникновения обстоятельств непреодолимой силы (не указано, какие ситуации являются чрезвычайными).

Четверг — вечер пиццы «Франкони». Выбор нового ресторана требует открытых заседаний и 60-дневного промежутка для оценки (Шелдон пренебрег этим пунктом и в дальнейшем был жестоко наказан «шашлыком из баранины с острым привкусом пота»).

#### **Обязанности Леонарда (или любого другого соседа Шелдона):**

- Водить Шелдона на работу, в магазин комиксов, в парикмахерскую, а так же на час в парк каждое второе воскресенье, чтобы подышать воздухом.
- Приносить ужин из ресторанов (традиционные заказы описаны в приложении Б).

П



**Обязанности Шелдона:**

- Один раз в день справляться о делах и самочувствии соседа по квартире, не взирая на то, что Шелдону это глубоко неинтересно.
- Не устраивать биологически опасных экспериментов после 10 вечера.
- Отказаться от амбиции научиться тувинскому горловому пению.

**Раздел 3. Статья № 1**

Созыв экстренного собрания в особых случаях.

**Поправка о дружбе****Приложение В. «Обязательства на будущее»**

**№ 37.** В случае, если одного из друзей пригласят посетить Большой Адронный Коллайдер, в настоящий момент строящийся в Швейцарии, он обязан пригласить соседа его сопровождать.

В случае, если одного из друзей пригласят поплавать в домашний бассейн Билла Гейтса, второй получает право его сопровождать.

Если один из друзей обретет суперсилу, он обязан сделать второго своим напарником.

Если один из друзей будет укушен зомби, второй не имеет права его убить.

**Пункт «Премия Макартура»:** применяется в случае, если кто-либо из друзей будет ее удостоен.

**Пункт «SkyNet»:** применяется, если другу нужна помощь в уничтожении созданного им искусственного интеллекта, захватившего Землю.

**Параграф «Похищение тел»:** требует помощи в уничтожении кого-то, о ком известно, что он был подменен инопланетянами.

**Параграф «Годзилла»:** используется при нападении монстра.

**Параграф 74С:** Различные обязанности в случае, если одна из сторон становится роботом. (Предположительно, одним из требований состоит обеспечение транспортировки).

**Раздел 8. «Гости». Подраздел С. «Женщины»**

Требуется 24-часовое письменное предупреждение о том, что дама, не состоящая в родственных связях с проживающим, планирует провести ночь (или несколько) в квартире.

**Параграф 4. «Совокупление»**

Проживающие должны оповещать друг друга о предстоящем совокуплении за 12 часов.

Девушка считается «проживающей» с Леонардом, если она остается в течение:

- а) 10 ночей подряд;
- б) более 9 ночей в течение трех недель;
- в) все выходные месяца плюс три будничные ночи.

В данном случае требуется перераспределение полок в холодильнике, переработка расписания ванной комнаты и дополнительная уборка. Плюс девушка должна подписать документ, обязуясь отказаться от игры на ударных или духовых инструментах.

**Раздел «Телевидение и фильмы»** (должен быть под номером 8, но он уже закреплен за разделом «Гости»)

Проживающие согласны зарезервировать вечер пятницы для просмотра нового великолепного сериала Джосса Видона под названием «Светлячок».

**Раздел 9. «Разное»**

Флаг квартиры — грозный золотой лев на лазурном фоне. Нельзя вешать вверх

ногами, за исключением чрезвычайных ситуаций в квартире.

Если кто-нибудь из друзей изобретет машину времени, то первым путешествием должна стать встреча при подписании договора ровно через пять секунд после оглашения данного пункта.

Но даже эти строгие правила не отвели Леонарда от соседства с Шелдоном. К тому же доктор Купер оказался неплохим другом. Он защитил Леонарда от грозящей опасности федеральной тюрьмы, спас ему жизнь и не сдал его ни домовладельцу, ни полиции, ни службе национальной безопасности за происшествие с лифтом (03.22). Так началась многолетняя дружба, настолько крепкая, что Шелдон как-то раз назвал себя приемной семьей Леонарда (03.11).

**Шелдон:** Отсутствие физиологических признаков лжи характерно для жестоких социопатов.

**Леонард:** Шелдон, ты обеспокоен своей безопасностью?

**Шелдон:** Нет, я полагаю, что если бы ты хотел убить меня, ты бы сделал это давным давно.

**Леонард:** Ты чертовски прав.

Возможно, способность уживаться с такими людьми, как Шелдон, развивалась у Леонарда с детства. Когда в сериале появляется его мать, точная копия Шелдона, становится понятно, что жизнь под одной крышей с таким индивидуумом для него не в новинку. Будучи великолепным дипломатом, Леонард постоянно смягчает силу удара при столкновении окружающих с «Шелботом». Мы видим, как нужно ладить с доктором Купером: достаточно соблюдать Соседское Соглашение и инструкцию по пользованию Шелдона. Но, несомненно, только такой невероятно терпеливый человек, как Леонард, смог бы жить с ним под одной крышей (01.10).

Леонарду постоянно приходится терпеть огромное количество придинок, жалоб и насмешек. И очень редко ему выдается возможность отыграться (03.14).

**Шелдон:** А для тебя, мой друг, фирменный большой буррито, без сметаны, без сыра и без нелицеприятных последствий от твоей непереносимости лактозы. Bon appetit!

**Леонард:** Постой! Черная фасоль, не бобы?

**Шелдон:** Да.

**Леонард:** Двойное гуакомоле?

**Шелдон:** Конечно.

**Леонард:** Без кориандра?

**Шелдон:** Без.

**Леонард:** Измельченный салат, не нарезанный?

**Шелдон:** Так точно.

**Леонард:** Ты понимаешь, почему я с тобой так поступаю?

**Шелдон:** Вполне.

**Леонард:** Тогда все.

Леонард — связующее звено, которое скрепляет отношения четверки. Он подружился с Шелдоном и привел в компанию Раджа и Говарда. Шелдону нелегко было признать, что Леонард является ядром их социальной группы (04.17).

**Эми:** Если бы она была городом, он назывался бы Леонардоградом, исламская страна называлась бы Леонардостаном, если бы ваша группа была местом рождения кинематографа, мы бы пели «Да здравствует Леонардвуд».

Сам Билл Прејди в интервью с Бобом Андельманом говорит о важности персонажа Леонарда: «Я вижу Джонни эмоциональным центром шоу. Пенни тянет Леонарда в сторону внешнего мира, Шелдон тянет его обратно. Леонард с Шелдоном находятся где-то посередине, тогда как Кутраппали и Воловиц обрамляют их по краям». Леонард мудр, тактичен, заботлив и патологически порядочен. Он постоянно находится между молотом и наковальней, решая регулярно возникающие конфликты между героями сериала, находя правильные слова, порой в ущерб самому себе.

(Пенни целует Леонарда)

**Леонард:** Пенни, а сколько ты сегодня выпила?

**Пенни:** Да всего лишь... много.

**Леонард:** Ты уверена, что твое состояние и ваша ссора с Куртом не были причиной того, что сейчас здесь происходит?

**Пенни:** Возможно. Да ты действительно умный парень!

**Леонард:** Я долбаный гений!

**Пенни:** Леонард, ты такой замечательный! Почему все ребята не могут быть такими, как ты?

**Леонард:** Потому что если бы все ребята были такими как я, человеческая раса не смогла бы выжить.

## Карьера и работа

**Шелдон** (Леонарду): Большая часть твоих трудов — это бесстыдное заимствование. И не волнуйся, это не тайна, это и так все знают.

Хотя Леонард и очень умен, особых успехов в профессиональной области у него нет. Он постоянно меняет поле деятельности, но значительных результатов так и не достиг (02.01).

**Пенни:** Ну, что нового в мире физики?

**Леонард:** Да ничего, если честно.

**Пенни:** Правда, вообще ничего?

**Леонард:** Ну, за исключением теории струн, ничего особенного не происходило с 1930 года, а теорию струн нельзя доказать ни в коем случае. Максимум, что можно сказать: «Смотрите-ка, моя идея логична и последовательна!»

Его коллеги постоянно насмеваются над его высокими амбициями и посредственностью научных работ (01.09).

**Шелдон:** В день, когда ты получишь Нобелевскую премию, я начну исследовать коэффициент трения кисточек у ковра-самолета.

Хотя его идея по созданию приложения «Ленволоппали» все же заслужила одобрение самого Шелдона (04.12).

**Шелдон:** Знаешь, Леонард, а идея на самом деле неплохая, молодец!

**Леонард:** А можно это как-то по-другому сказать, не так, словно я кот который наконец приучился ходить в туалет в положенном месте?

**Шелдон:** Нет. Оба этих достижения одинаково удивительны и замечательны. Хотя если выбирать, небольшой перевес все-таки на стороне кота.

Леонард не оправдывает свое великое имя, которое получил от создателей сериала в наследство от известных ученых — фамилия ему дана предположительно в честь нобелевского лауреата физика Роберта Хофстедтера, имя досталось им с Шелдоном на пару от известного продюсера Шелдона Леонарда, чьими поклонниками являются авторы сериала, а второе имя, Лики, ему досталось от родителей. Согласно сюжету, его отец когда-то работал с известным антропологом Луисом Лики (01.06).

**Леонард:** Эта вечеринка — мой первый раз, когда Пенни увидит меня в контексте ее социальной группы. И тебе необязательно ставить меня в неловкое положение сегодня вечером.

**Шелдон:** Что ты имеешь в виду?

**Леонард:** Ну, например, сегодня никто не обязан знать, что мое прозвище «Лики»<sup>16</sup>.

**Шелдон:** Но в этом нет ничего унижительного для тебя. Твой отец работал с Луи Лики, выдающимся антропологом. И это не имеет ничего общего с тем, что ты писался в кровать.

**Леонард:** Я прошу тебя об этом, так как эта вечеринка — прекрасная возможность для Пенни увидеть меня в качестве члена ее окружения, потенциального близкого друга и, возможно, даже больше. (Рассматривает свои накладные эльфийские уши в зеркале.) Я не хочу выглядеть, как полный урод.



## Внешность, привычки и странности



**Пенни:** Меня всегда интересовало, каким был Леонард, когда он был маленьким.

**Доктор Хофстедтер:** Полагаю, что ты говоришь о его детстве, так как маленьким он был всегда.



Внешностью Леонард тоже похвастаться не может. Он постоянно страдает из-за своего роста — 165 см, который даже ниже его IQ (173). Насмешками по этому поводу его не награждает только ленивый.

---

<sup>16</sup> leaky (англ.) — прохудившийся, протекающий, дающий течь или испытывающий проблемы с недержанием мочи.



Он отчаянно близорук, без очков не видит дальше своего носа. И к тому же никак не может подружиться с контактными линзами, хотя и делает над собой усилие в одном из эпизодов, жертвуя ради новой девушки даром зрения (04.18). Поэтому постоянным атрибутом его внешности являются очки в толстой оправе. Гардероб он не обновлял с восьмого класса, последней стадии его физического роста. В нем сохранены редкие экземпляры — вроде двустороннего галстука, который можно считать за два, и вельветового костюма, подобные которому уже давно перестали шить.

Правда, он покупает новые рубашки каждый раз, когда отправляется на свидания с барышнями. У последней его пассии даже получилось изменить весь его внешний облик. Но надолго ли?

**Пенни:** Держи это, и это, и это, и вот это.

**Леонард:** Я должен это все примерить?

**Пенни:** Нет, ты должен это все выбросить. И серьезно, даже не отдавай на благотворительность. Этим уже никому не поможешь.

Особенно часто упоминается его непереносимость лактозы. Только Стефани удалось деликатно высказаться по этому поводу (02.09).

**Леонард:** Все, что я хочу: если смогли победить желтую лихорадку и малярию, почему еще не могут это сделать с непереносимостью лактозы.

**Стефани:** Леонард, ты собирался забыть эту тему, ну что ты. Тебе попался маленький кусочек сыра, ты пукнул, мне показалось это милым.

Его укачивает в машине, и он вынужден либо всегда быть за рулем, либо сидеть на переднем сидении, но даже это не дает стопроцентной гарантии против тошноты. Он болезненно стеснителен, часто в разговоре от волнения начинает нести чепуху, а иногда вынужден прибегать к услугам ингалятора, чтобы побороть приступ паники и восстановить дыхание. Детство, как видно, наложило на него тяжелый отпечаток. Недостаток любви и тепла, а также постоянная борьба за внимание матери привили ему потребность постоянно угождать женщинам и во всем им потакать (02.10).

**Пенни:** Леонард, солнышко, если тебе не нравится, как все происходит, ты можешь сказать ей об этом.

**Леонард:** Ты уверена? Звучит как-то не так.

**Пенни:** Поверь мне, твои чувства так же важны, как и ее.

**Леонард:** Нет, это тоже как-то все неправильно.

## Женщины в жизни Леонарда

Хоть Леонард и приbedняется, и постоянно сетует на одиночество, он пользуется успехом у слабого пола. В школе у него была некая **Ветреная Барышня**, на которую он потратил много лет, выполняя ее домашнюю работу. Но она разбила его сердце, поступив в университет благодаря его знаниям, а потом не признавая даже факт их знакомства (01.12). Также до событий, описанных в сериале, он какое-то время встречался с **Француженкой** с докторской степенью по французской литературе (02.01). После нее был 27-дневный роман с **Джойс Ким**<sup>17</sup>, очаровательной шпионкой из Северной Кореи.

<sup>17</sup> Актриса Элли Маки (Allу Makі).

Действие романа разворачивалось вскоре после того, как Леонард въехал в квартиру Шелдона. В то время Леонард занимался засекреченным проектом, связанным с разработкой военно-ракетного топлива. Девушка как бы между прочим интересовалась, чем Леонард зарабатывал на жизнь, а он, наивная душа, обещал показать ей и даже притащил составляющие к себе домой. К счастью, твердые правила Шелдона по поводу приглашения барышень в квартиру успешно отвадили вражеского разведчика от Леонарда до того, как он успел ей что-либо рассказать (03.22).

Следующий роман, тоже достаточно прерывистый и непродолжительный, случился с **Лесли Винкл**.

### Лесли Винкл (Leslie Winkle)

**Актриса Сара Гилберт (Sara Gilbert)**

**Рост:** средний

**Образование:** докторская степень в области физики

**Работа:** в одной лаборатории с Леонардом

**Стиль одежды:** практичный

**Характер:** независима, умна, резка, неразборчива в связях

**Любит:** физику, в частности квантовую петлевую теорию гравитации, классическую музыку, игру на скрипке, пейнтбол

**Не любит:** Шелдона Купера

**Эпизоды:**

The Fuzzy Boots Corollary (01.03)

The Hamburger Postulate (01.05)

The Bat Jar Conjecture (01.13)

The Codpiece Topology (02.02)

The Barbarian Sublimation (02.03)

The Cooper-Novitzki Theorem (02.06)

The Cushion Saturation (02.16)

The Lunar Excitation (03.23)



По груди встречают а провожают по уму. ©

Лесли Винкл — целеустремленная женщина-физик, коллега Леонарда. Ее не интересуют покупки, модные журналы и танцуйки, все свое свободное время она проводит в лаборатории, обед разогревает с помощью лазера. Она не прочь поразмять мозги, принимая участие в научных викторинах, общается с мужчина-ми-учеными на равных, и, наконец, легко может заткнуть их за пояс неоспоримыми аргументами. Мужчин использует только как «средство снятия стресса».

Появляется в первом сезоне в качестве потенциальной партнерши Леонарда (01.03). Отчаявшийся от одиночества Леонард ищет утешения в обществе Лесли.



**Леонард:** Я подумал о некотором биологически-социальном исследовании применительно к нейро-химическим процессам.

**Лесли:** Елки-булки, ты приглашаешь меня на свидание?

Лесли принимает участие в «эксперименте» Леонарда, предложив, правда, опустить отвлекающие компоненты вроде разговоров за ужином и предлагает сразу перейти к решающему фактору — поцелую. Результат эксперимента оказался отрицательным, судя по ее наблюдениям: «Хороший поцелуй, подходящая техника, никаких инородных слюней, но никакого возбуждения». Леонард было смирился с поражением, но Лесли изменила свои взгляды на него после участия в репетиции струнного квартета (01.05).

**Лесли:** Хорошо работаешь пальцами. Может быть, как-нибудь попробуешь на моем инструменте?

**Леонард:** Я думал, я тебе не интересен.

**Лесли:** Это было до того, как я увидела, как ты держишь этот кусок дерева между своих ног.

**Леонард:** Ты имеешь в виду виолончель?

**Лесли:** Это было очевидное грубое двусмысленное выражение. Я соблазняю тебя.

**Леонард:** Серьезно?

**Лесли:** Что я могу сказать, я страстная и импульсивная женщина.

Леонарда не пришлось просить дважды. Эксперимент завершился удачно. Но союз Леонарда и Лесли неприятно отразился на самооущении Шелдона. Лесли имела неосторожность исправить вычисления на его доске.

**Шелдон:** Я не прихожу к тебе домой и не трогаю твою доску!

**Лесли:** На моей доске нет неправильных вычислений.

С этого момента Лесли Винкл становится заклятым врагом Шелдона. И он вздыхает с облегчением, узнав, что Лесли всего лишь удовлетворила с Леонардом свои физиологические потребности и вовсе не собиралась продолжать с ним отношения.

Но эта неприязнь играет на руку Леонарду, Говарду и Раджу в борьбе против заносчивости Шелдона, не желающего придерживаться командной игры. Их команде требовался сильный игрок, и Лесли была решением их проблем (01.13). Лесли подогревает страсти во время Кубка физики, делая проигрыш Шелдона еще невыносимее.

Его неприязнь к ней не стихает и во втором сезоне, хотя остальные члены группы к ней благосклонны (02.02).

**Шелдон:** Ее методика исследования неряшлива, она неоправданно настаивает на теории петлевой квантовой гравитации и, что самое худшее, очень плохо относится ко мне.

**Радж:** А мне кажется, она очень горячая штучка.

**Говард:** Я бы вдул.

Она называет Шелдона «дурилкой» и «пассивно-агрессивным восточно-техасским засранцем». А он перед ней постоянно тушует и называет ее «недостаточно разумной личностью», ставит ее научную работу под сомнение: «Считалочка — экспериментальный метод Лесли Винкл». И на его беду в жизни Лесли наступил такой момент, когда «она устает просыпаться на чужом диване в компании незнакомых людей». Лучшего кандидата на то, чтобы «сбавить темп», чем Леонард, не нашлось. Поэтому Лесли предлагает ему возобновить отношения.

**Леонард:** И как это будет происходить?

**Лесли:** В твоей квартире, закажем китайской еды, возьмем фильм, затем легкий петтинг без соития.

**Леонард:** Звучит неплохо.

**Лесли:** Детали ты можешь сам продумать. Думаю, роль мужчины лучше подойдет тебе.

**Леонард:** Спасибо, это вполне разумно.

**Лесли:** Отлично. (Кокетливо) Позвони мне!



Но Леонарду и Лесли не суждено было быть вместе. Шелдон расшевелил осиное гнездо и заставил их посмотреть правде в глаза — между ними пропасть почище религиозных различий: теория струн или квантовая петлевая теория гравитации — «вот в чем вопрос».

**Лесли:** Ты ведь согласен со мной, так? Петлевая квантовая гравитация — это будущее физики!

**Леонард:** Прости, Лесли, но, пожалуй, мой космос струнный, а не петлевой.

**Лесли:** Я рада, что узнала правду о тебе, пока все не зашло так далеко.

**Леонард:** Правду? Какую правду? Мы же говорим о неподтвержденных гипотезах! Не важно!

**Лесли:** Ах вот так, да? Скажи, Леонард, как же мы будем растить наших детей?

**Леонард:** Я думаю, мы подождем, пока они подрастут и дадим им выбрать свою собственную теорию.

**Лесли:** Мы не можем позволить им выбирать, они же дети!

**Леонард:** Постой, куда же ты?

**Лесли:** Прости, я могу смириться с тем, что наши дети будут генетически не способны съесть мороженое или разглядеть все вокруг в толпе, но это! С этим я смириться не могу!

Так или иначе, женщины использовали Леонарда для достижения собственных целей на протяжении всей его жизни, будь то цели северокорейского правительства или удовлетворение физиологических потребностей. А потом испарялись за горизонтом, оставляя его в объятьях хандры и апатии, ищущего утешения в нудных эмо-песнях и походах в зоомагазин «посмотреть на кошечек» (01.03). Единственным исключением, пожалуй, была **Стефани**.

### Доктор Стефани Барнетт (Dr. Stephanie Barnett)

**Актриса Сара Рю (Sara Rue)**

**Образование:** медицинское

**Работа:** настоящий доктор, хирург в больнице Фримонт Мемориал

**Живет:** какое-то время с Леонардом

**Краткое описание:** пышнотелая брюнетка со здоровым румянцем

**Стиль одежды:** эффектный

**Характер:** умна, весела, смешлива, навязчива

**Любит:** отправлять «виртуальный домашний скот незнакомым мужчинам»

**Не любит:** когда незнакомые соседки заявляются в квартиру ее парня в нижнем белье

**Эпизоды:**

The Lizard-Spock Expansion (02.08)

The White Asparagus Triangulation (02.09)

The Vartabedian Conundrum (02.10)

Я только что сделала Шелдоноктомию! ©



Знакомству со Стефани Леонард обязан Говарду. Именно он заинтересовал ее возможностью управления марсоходом, подпустил ее к пульту управления, а потом, пытаясь спасти свою карьеру от полного краха, поручил Леонарду подвезти ее домой. Леонард же, оказав милой барышне услугу, получил больше, чем рассчитывал (02.08).

**Леонард:** Так я тебя увижу еще когда-нибудь?

**Стефани:** А ты еще в этот раз не закончил... (Страстно его целует.)

В нем долго боролись укоры совести и основной инстинкт. За советом он как всегда обращается к своей любимой соседке (02.08).

**Леонард:** Позволь спросить кое-что. Если твой друг думает что встречается с кем-то, но на самом деле нет потому что это ты встречаешься с ней, значит ли это, что ты плохой человек?

**Пенни:** Ну, по обстоятельствам.

**Леонард:** Каким?

**Пенни:** Друг — это Воловиц?

**Леонард:** Ну да.

**Пенни:** Положи на него, все в порядке.

**Леонард:** Че, серьезно?

**Пенни:** Ну ты уже спал с ней? (Леонард расплывается в улыбке.) Ах ты кобелюга! Молодчик!

**Леонард:** Это что-то меняет?

**Пенни:** Нет.

**Леонард:** Тогда почему ты спросила?

**Пенни:** Такая вот я любопытная!

Выбрав свои интересы, Леонард и Стефани оставили бедного Говарда безутешным. Но все-таки смогли исправить ситуацию с помощью соседки Лизоньки, недавно пережившей разрыв.

Но если Говард пострадал от подобного союза, то Шелдон, наоборот, воспрянул духом. В Стефани он видел надежного товарища в десантном отряде и в собственной квартире, обращаясь к ней за медицинским советом по малейшему поводу. Стефани справилась с ним идеально. Сначала потакала ему и проводила исследования, затем попыталась его вразумить, а в конце концов избавилась от него с помощью ложного диагноза, при котором Шелдону запрещалось говорить.

Желая сохранить Стефани в своем окружении, Шелдон пошел на многочисленные уловки, включая взлом страницы Леонарда на Facebook и изменение его статуса. Этот новоиспеченный способ публичного признания серьезности отношений был встречен взаимностью со стороны Стефани и понят чересчур буквально. Их отношения начинают стремительно развиваться (02.10). Незаметно для Леонарда его девушка перебирается к нему жить. Сначала она стала контролировать его гардероб, подарив ему штаны из «шерсти и огня» и свитерок с птицей, а потом — и всю его жизнь, заняв его спальню, ванную и полки холодильника.

**Леонард:** Не думаешь же ты, что если бы со мной жила женщина, я бы первым об этом узнал?

**Пенни:** О милый, ты бы узнал об этом последним.

Пенни и Шелдон открывают Леонарду глаза на реальное положение вещей. Леонард озадачен и недоволен. Для начала, он срывает раздражение на новых штанах.

**Леонард:** Слушай, у тебя есть кондиционер для белья?

**Пенни:** Да, конечно. (Леонард выливает в машинку всю бутылку.)

**Пенни:** Ты что там стираешь? Крокодила?

**Леонард:** Нет, брюки, которые мне купила Стефани.

**Пенни:** Милый, их нельзя так стирать в машинке, они же испортятся.

**Леонард:** Ты уверена?

**Пенни:** Абсолютно!

**Леонард** (засовывает штаны в машинку и включает ее): О нет, как жаль, что я не узнал об этом раньше!

Пенни убедила Леонарда поговорить со Стефани и попросить ее сбавить темп в развитии отношений. Но привязчивая Стефани не пошла на уступки. Каждый раз, когда Леонард пытался с ней поговорить, она использовала один верный отвлекающий маневр.

**Пенни:** Ну как прошел разговор со Стефани?

**Леонард:** Ну, с одной стороны очень, очень, очень хорошо.

**Пенни:** Так ты ей сказал, что хочешь сбавить темп?

**Леонард:** Ну не прямым текстом. Но я сказал ей, что у меня есть чувства.

**Пенни:** Отлично. И что потом?

**Леонард:** А потом тема беседы как-то поменялась, что ли...

**Пенни:** Сексом занимались, значит, да?

**Леонард:** Ну чуть-чуть так, на полшишечки.

**Пенни** (смотрит на часы и озадаченно хмурится)

**Леонард:** Чего?

**Пенни:** Нет-нет, ничего. Ну здорово, звучит, как будто бы все получилось.

**Леонард:** Да, все хорошо, все получилось. Так или иначе.

**Пенни:** Ну ладно, Леонард, перестань! Ты можешь попробовать и делать то, что хочешь именно ты!

**Леонард:** Серьезно?

**Пенни:** Конечно! Ты не всегда должен делать то, что хочет женщина.

**Леонард** (задумывается)

**Пенни:** Что?

**Леонард:** Не-не-не, просто переосмысливаю свою собственную жизнь.

Леонард пытался отстоять свои интересы много раз, и каждый из них заканчивался одинаково. Наконец, он решился на трусливый поступок — объясниться с помощью текстового сообщения.

**Леонард** (отправляет смс): «Я думаю, для наших отношений будет лучше, если ты переедешь обратно к себе». Ну все, готово.

**Говард**: Молодчинка.

**Леонард**: Да уж, молодчина. Теперь у меня больше никогда не будет секса! (Приходит ответ от Стефани.) Хотя нет, я ошибся! Давайте, увидимся!

Но с этого момента Стефани пропала из нашего поля зрения. Мы так никогда и не узнаем, как они расстались. Может быть, Леонард все-таки смог с ней поговорить. Но, как сказал Билл Прејди в одном из интервью: «История со Стефани дает Леонарду возможность понять, что любовь не всегда взаимна и лучше ждать своего человека, чем оставаться с тем, которого просто устраиваешь ты. Понимание этого — важный момент для множества таких же Леонардов. Надеюсь, наш герой делает правильный выбор».

И Леонард не сдаётся. Он идет навстречу своей судьбе — ни для кого не секрет, что он «немного запал» на прекрасную соседку Пенни (01.17).

**Шелдон**: Немного запал? Тогда Менелай тоже «немного запал» на Елену Троянскую!

## > Пенни

**Пенни (Penny) \*Фамилия неизвестна**

**Актриса Кейли Кристин Куоко (Kaley Christine Cuoco)**

**Место рождения:** Омаха, штат Небраска

**Знак Зодиака:** Стрелец

**Национальность:** американка

**Рост:** 171 см

**Образование:** среднее

**IQ:** обычный

**Работа:** официантка / барменша в заведении «Сырники от тети Глаши», а также начинающая актриса в поисках работы

**Семья:** отец Уайетт, мать, сестра и многочисленные родственники

**Живет:** одна в квартирке в доме 2311 на Северной Лос Роблес

**Характер:** верная и веселая оптимистка, умеющая постоять за себя и за того парня

**Внешность:** белокурое создание со вторичными половыми признаками, «развитыми что надо»

**Стиль одежды:** миленький

**Любит:** ванильное масло, петь, красивых высоких накачанных парней, Сан-Франциско, мяту, шоу про пляж на MTV, покупки, туфли и стейк

**Не любит:** когда ее будят до 11 часов утра, когда ее учат жить, хитрых блондинок,



просыпаться после свиданий

**Влияние алкоголя и других веществ:** критическое снижение моральных устоев

**Шелдон:** Пенни, у тебя что ни день, то провал. Как ты справляешься?

**Пенни:** Я пью.



**Пенни:** Когда я особенно нервничаю по какому-нибудь поводу, то я иду и покупаю какую-нибудь миленькую кофточку или забавную юбочку и по-новому начинаю смотреть на жизнь.

**Шелдон:** И ты не понимаешь, что в конечном счете ты остаешься той же самой нервной девушкой в милой кофточке и забавной юбочке?

**Пенни:** Да, и именно тогда я иду за туфлями.

Тайна имени Пенни до сих пор не раскрыта. Как уже показали создатели сериала, имена они выбирают не случайно. Есть ли подтекст в выборе имени героини, нам доподлинно не известно. Если полагаться на ее ник в онлайн-игре «Age of Conan» (02.03), Пенни — уменьшительное от Пенелопа. Вряд ли имеется в виду гомеровская героиня, много лет ожидающая своего Одиссея. Скорее всего, имя Пенни нарицательное. На американском слэнге «Penny» — «самая замечательная девушка на свете». Может быть, именно поэтому у нее нет фамилии? Просто Пенни-Девушка-Мечта. Нам только остается догадываться. Авторы сериала признались, что фамилия девушки будет открыта, но когда и в чем здесь секрет — неизвестно, нам придется подождать, чтобы узнать эту тайну.

### Карьера и работа

Пенни — обычная провинциальная девчонка с завышенными амбициями в погоне за американской мечтой, еще один стереотип в сериале. Оставив свою семью и знакомый образ жизни, она отправляется в Лос-Анджелес, чтобы стать актрисой. Ее актерское резюме небогато — неудачное выступление в мюзикле и роль Анны Франк в зале над боулингом.

**Пенни:** Я — профессиональная актриса.

**Леонард:** Ты работала где-то актрисой, где тебе за это платили?

**Пенни:** Поверь, не это определение профессионализма.

**Леонард:** Вообще-то вроде так и есть.

Чтобы оплачивать счета и параллельно пытаться осуществить свою мечту, ей приходится довольствоваться «лакейской» работой в заведении под названием «Сырники от тети Глаши». Ей катастрофически не хватает денег. Приходится брать дополнительные смены на работе, осваивать ремесло бармена и выкручиваться, как можно.

**Пенни:** У меня напряженка с кэшем.

**Леонард:** А сколько есть?

**Пенни:** А нисколько.

**Леонард:** И как же ты живешь без денег?

**Пенни:** Ну я красивая, как-то получается.

## Внешность, привычки и странности

Мы знакомимся с Пенни в переломный момент ее жизни. Она расстается с парнем, с которым встречалась четыре года, и переезжает в квартиру 4Б в доме 2311 по Северной Лос Роблес. После разрыва, когда становится ясно, что карьера никак не складывается, она решает начать все сначала. И провидение посылает ей подарок (или проклятие?) в виде четверки друзей-ботаников.

С одной стороны, их общество приносит явные преимущества: для начала это бесплатный интернет и техподдержка (01.13).

**Пенни:** Ребята, помогите мне. Я писала имейл и клавиша «А» залипла. И теперь получается «А-а-а-а!»

**Леонард:** Что ты на нее пролила?

**Пенни:** Ничего. (Леонард смотрит на нее скептически.) Диетическую колу. (Еще один взгляд.) И йогурт. И немного лака для ногтей.

И даже если они не смогут собрать шкафчик, то хотя бы занесут его, а еще могут съездить за телевизором или организовать бизнес. Или просто накормить. Что же можно сказать о Пенни, если взглянуть на нее глазами четверки друзей?

У нее мешок недостатков. Она патологически неряшлива, трогает чужую еду, совершенно не считается с принципом правильного распределения пищи и неуважительно относится к собственности окружающих (02.17).

**Шелдон:** Сдвинь панель вниз на 2 миллиметра, ты услышишь маленький щелчок.

**Пенни:** Секунду, Шелдон. У тебя есть какая-нибудь эмоциональная привязанность к этой коробочке?

**Шелдон:** Нет, это всего лишь шкатулка, которую я заказал по интернету. Ты слышала щелчок?

**Пенни:** Пока нет. (Давит шкатулку ногой.) А вот и щелчок!

К тому же, она может запросто заявиться в квартиру в отсутствие хозяев и поживиться молоком. Она громко разговаривает и ужасно поет («Если бы кошки умели петь, им бы тоже это не понравилось»). Она никогда не ходила в колледж, не имеет знаний в области квантовой физики и не говорит на клингонском. Кроме того, она все еще не проверила двигатель в своей машине. Зато она может стать достойным партнером по игре, будь то боулинг или Halo (01.07).

**Шелдон:** Я не знаю, как она это делает, но она жульничает. Никто не может быть привлекательным и опытным в видео-играх одновременно!

**Пенни:** Подожди, Шелдон, вернись, ты кое-что забыл!

**Шелдон:** И что же?

**Пенни:** Вот эту плазменную гранатку! (взрыв)

У нее феноменальная память: может запомнить и воспроизвести на одном дыхании тексты любой сложности. Способна прожить без денег и покупать при этом дорогие туфли. У нее умелые и крепкие руки.

Может выпотрошить лягушонка, как оленя, и кого угодно связать и кастрировать за 60 секунд. Да и вообще она хороша в родео (во всех отношениях). Она способна собрать шкаф, дать совет по поводу гардероба и ухода за ним, избавиться от паука или хулигана и отстоять Кольцо Всевластия одним ударом кулака.

**Шелдон:** В случае аварии где-нибудь в глуши твои рабоче-крестьянские навыки и крепкие руки дадут нам шанс выжить в дикой природе.

**Пенни:** Крепкие руки?

**Леонард:** Они больше моих.

А главное, она выполняет важнейшую функцию. Она — тот якорь, который тянет их в мир реальных людей, противовес играм, научным экспериментам, комиксам и супергероям (01.13).

**Леонард:** Откуда ты все это знаешь?

**Пенни:** Ну, я иду на улицу и общаюсь с людьми.

Впрочем, и друзья-ботаники доставили ей немало проблем. Чего стоила только ситуация с машиной времени — застрявшая в лестничном пролете громада помешала Пенни попасть на работу и стала причиной ее гнева.

**Пенни:** Вы же взрослые люди! Как вы можете тратить всю свою жизнь на эти глупые игрушки, костюмы, комиксы, и эту, как ее..

**Шелдон:** Напоминаю, машину времени.

**Пенни:** Да никакая это не машина времени! В ней только можно в образе Элтона Джона рассекать по Эверглейдсу.

**Шелдон:** Нет, она перемещается только во времени, в болоте она более чем бесполезна.

**Пенни:** Жалкие! Вы! Все! Ничтожно жалкие!

Да, зачастую она перегибала палку и говорила довольно резкие вещи. Но она — то правдивое зеркало, в которое время от времени нужно было взглянуть ребятам, чтобы не совсем отдалиться от реальности. Не только в целом, но и в многочисленных не слишком существенных условностях повседневной жизни.



Но обо всем по порядку. Сначала Пенни познакомилась с Леонардом и Шелдоном. И если на первого она сразу произвела неизгладимое впечатление, то со вторым отношения строились долго и сложно.

## Пенни и Шелдон

Шелдон в принципе не переносит перемен. Его вполне устраивал тихий сосед-трансвестит с его любовью к коктейльным платьям и порядку. А тут в его жизнь ворвался ураган по имени Пенни. Она пыталась усесться на его место на диване, громко щебетала о своей жизни и пристрастии к астрологии. И вдобавок в первый же день оставила его без штанов. В буквальном смысле. Ее наплевательское отношение к порядку выводило его из равновесия, он не выдержал и ворвался в ее квартиру, чтобы произвести уборку. Но, чудом избежав смерти от руки разгневанной Пенни, он неизбежно втянулся в зарождающуюся крепкую дружбу.

**Пенни:** Привет, ребята!

**Леонард:** Мы, к сожалению, опоздали.

**Пенни:** Опоздали?

**Шелдон:** Уже пять минут восьмого. Ты сказала, что вечеринка начинается в семь.

**Пенни:** Да, я сказала, что вечеринка начинается в семь, но, как правило, никто не приходит ровно в семь.

**Шелдон:** Но уже пять минут восьмого.

Первое настоящее проявление заботы произошло во время болезни Шелдона. Покинутый всеми своими друзьями, он пришел в кафешку, где работает Пенни. Нельзя сказать, что она была очень рада такому повороту судьбы, но все же испытывала к больному искреннее сочувствие. Так она научилась правильно натирать Шелдону грудь мазью и петь легендарную песню про котенка (01.11).

Теплый пушистый котенок спит,  
Свернулся в клубочек и мурчит.

Шелдон отвечает любезностью, неумело подставив ей свое плечо в трудную минуту — в День Неудачного Прослушивания и Проглоченной Мухи (02.03).

**Пенни:** Я уже почти два года в Лос-Анджелесе, не получила ни одной крохотной роли, я ничего не достигла, не получила повышения на работе, секса уже полгода не было и только что, когда я поднималась по лестнице, мне в рот залетела муха, и я ее проглотила!

**Шелдон:** Ну вообще-то насекомые являются основным диетическим продуктом у многих народов. Это почти чистейший белок.

**Пенни** (роняет покупки): Да растуды ж твою-то!

**Шелдон:** Полагаю, конденсат от замороженных продуктов ослабил прочность структуры бумажного пакета. (Испепеляющий взгляд Пенни.) Но

вернемся к головоломке с твоим ключом. Может быть, стоит вызвать слесаря и попросить его, чтобы он открыл дверь?

**Пенни:** Я вызвала. Он сказал, что придет, когда придет.

**Шелдон:** И ты раздражена, потому что он сформулировал свой ответ в форме бессмысленной тавтологии, так?

**Пенни:** Нет, я раздражена, потому что у меня все происходит в жизни через одно место, а изо рта пахнет мухой! (плачет)

**Шелдон:** Ну-ну! Ты предпочла бы подождать слесаря в нашей квартире?

**Пенни:** Нет, Шелдон, я лучше буду сидеть здесь на ледяном полу и рыдать, как трехлетняя девчонка.

**Шелдон:** Ну и ладно.

**Пенни:** Да боже ж мой! (Бежит в квартиру Шелдона.)

**Шелдон:** И только я начал думать, что научился распознавать сарказм!

Совершенно несведущему в подобных вопросах Шелдону все же удается помочь Пенни. Не совсем, правда, традиционным способом. Несчастливая плакса Пенни превратилась в воинственную королеву Пенелопу. Ее чуть было не затянуло в виртуальный мир окончательно, но ее спас, как ни странно, Воловиц, пригласив на свидание в своем виртуальном обличье. Осознав, на что она чуть было не согласилась, она смогла вырваться из опасной трясины.

Но отношения с Шелдоном не всегда были равными. Пенни сводила его с ума, называла «большим занудным долбозвончиком» и вдобавок отказывалась играть по правилам, неуважительно относилась к его еде и месту на диване. Разыгралась жестокая битва, чуть не закончившаяся детским родео. Но к счастью, воспользовавшись козырной картой с номером телефона мамы Шелдона, Пенни выигрывает войну (02.07).

**Пенни:** Я могу садиться, где захочу? (Шелдон нервничает.) Нет, ладно, забудь, это несущественно конечно. Шелдон, это так благородно с твоей стороны. Я очень это ценю.

**Шелдон:** Спасибо, Пенни, отлично разыграно.

**Пенни:** Спасибо.

**Шелдон:** Только помни — с большой властью приходит большая ответственность.

**Пенни:** Я поняла.

Несмотря на постоянные шероховатости в отношениях, в трудную минуту они всегда поддерживали друг друга. В последних сезонах все чаще возникают ситуации, в которых они обращаются за помощью друг к другу. Шелдон не позволил Пенни «жить в коробке из-под холодильника и мыть волосы дождевой водой», помог выйти из сложной финансовой ситуации (02.13). Она гостеприимно предоставила ему место в своей маленькой квартирке в Ночь Забытого Ключа и снова пела ему про котенка (02.21).

**Пенни:** Это правда так необходимо?

**Шелдон:** Ну мы можем, конечно, не спать и разговаривать всю ночь.



**Пенни:** «Теплый пушистый котенок спит...»



Но настоящее проявление дружбы произошло в День Вывихнутого Плеча (03.08). Наплевательское отношение Пенни к мерам безопасности привело к печальным последствиям. Шелдон поступил, как настоящий рыцарь — спас даму в беде. Задача эта была не из легких.



**Шелдон:** Я не вижу здесь никакой организационной системы. Какие трусики ты носишь по понедельникам?

**Пенни:** Да не нужны мне трусики. Просто дай мне шорты и майку.

**Шелдон:** Мама говорила мне, что всегда нужно надевать чистое белье, мало ли что случится.

**Пенни:** Ну так вот оно уже случилось!

**Шелдон:** Это не значит что этим все обойдется, особенно если я буду за рулем.

**Пенни:** Одежда, Шелдон, мне нужна одежда!

**Шелдон:** Хорошо, пожалуйста.

**Пенни:** Ты серьезно? Эти шорты с этой майкой?

**Шелдон:** Ну ладно. (Протягивает другой вариант.)

**Пенни:** Нет. (Еще один.) Ну что ты! (Еще один.) А вот это ничего, да.

**Шелдон (смотрит на ее выбор):** Надо бы проверить тебя на сотрясение мозга.

**Пенни:** Так, а теперь помоги мне одеться.

**Шелдон:** Ладно.

**Пенни:** Но только не глядя!

**Шелдон:** Как это, не глядя?

**Пенни:** Я не хочу, чтобы ты видел меня голой.

**Шелдон:** А, вполне резонно. (Закрывает глаза.) Тебе, может быть, интересно узнать, что запрет на подглядывание хорошо представлен в греческой мифологии: Лот и его жена, Персей и Медуза, Орфей и Эвридика...

**Пенни:** Да-да, здорово!

**Шелдон:** Они все подсматривали, и ничем хорошим это не закончилось.

**Пенни:** Так, а теперь помоги мне засунуть руку в рукав.

**Шелдон:** Хорошо.

**Пенни:** Это что, рука по-твоему?

**Шелдон:** На ощупь не похоже.

**Пенни:** Ну так, может тогда это трогать не надо?

**Шелдон:** Ладненько.



Единственное, с чем Шелдон не справился в тот день, был запрет на подглядывание. Благодаря ему мы узнали, что на правой ягодице Пенни красуется татуировка в виде китайского иероглифа, обозначающего слово «суп». В остальном он отлично справился: довез ее до больницы, помог заполнить документы и даже немножко успокоил.



**Пенни:** Шелдон, послушай меня. Мне очень больно и очень страшно. Ты не мог бы хотя бы на минутку перестать быть самим собой и стать, ну не знаю, человеком? Попробовать меня как-то успокоить?



**Шелдон:** Конечно, прости. Ну-ну, все будет хорошо. (Пробует к ней прикоснуться.) Шелдон рядом.

**Пенни:** Спасибо, так гораздо лучше.

Неизвестно, стало ли причиной влияние болеутоляющих препаратов или рыцарские подвиги Шелдона, но Пенни начинает видеть его светлую человеческую сторону.

**Пенни:** Знаешь, все думают что ты эдакий чудаковатый человек-робот, который всех доводит до белого каления, и они безусловно правы! Но тем не менее ты как тот робот Валли. Ты полон сострадания, ты можешь спасти цветочек, можешь заставить толстяков вылезти из летающих кресел.

**Шелдон:** Метафора несколько притянута за уши, но я понял, о чем ты, и ценю это.

**Пенни:** Споешь мне про пушистого котенка?

**Шелдон:** «Пушистый котенок» — это песня на случай болезни. А ты не больна.

**Пенни:** С вывихнутым плечом и под обезболивающим — это, по-твоему, не больна?

**Шелдон:** «Теплый пушистый котенок спит...»

Жаль, но его доброта не осталась безнаказанной. Чуть позже Шелдон попал за решетку из-за нарушения правил дорожного движения, которое произошло во время его рыцарского поступка. Пенни не стала прикрывать его спину, опасаясь дополнительных штрафных баллов к своим правам. Так, из-за благих намерений, Шелдон попал в тюрьму (03.16).

Но даже эти моменты не испортили их дружбы. Шелдон готов был помочь Пенни если не во всем, то во многом. Даже пытался обучить ее основам физики (03.10).

**Шелдон:** С какого момента ты перестала понимать?

**Пенни:** Ну, даже не знаю. Где мы там смотрели в ночное небо?

**Шелдон:** В Греции.

**Пенни:** Ребаный йод!

**Шелдон:** Ладно, здесь не из-за чего переживать. Люди обучаются с разной скоростью. В отличие от объектов, падающих в вакууме, которые...  $ma = mg$ ?

**Пенни:** В квадрате?

**Шелдон:** Нет.

**Пенни:** Аристотель?

**Шелдон:** Нет?

**Пенни:** Пять? (Плачет.) Ну тогда я не знаю.

**Шелдон:** Почему ты плачешь?

**Пенни:** Потому что дура я!

**Шелдон:** Это не повод, чтобы плакать. Обычно плачут потому что расстроены. Например, я плачу оттого, что вокруг меня глупые люди, и это меня расстраивает.

## Пенни и Леонард (глазами Пенни)

То, что Леонард влюбился в Пенни с первого взгляда, окончательно и бесповоротно, всем известно. Но для Пенни все начиналось с хорошей крепкой дружбы. Ей было приятно его внимание. Несомненно, она привыкла к рою парней, готовых для нее на все: отправиться на другой конец города за телевизором, тащить мебель на любой этаж, угощать ее ужином, настраивать и чинить ее технику и тому подобное. Но, в отличие от **Алиши** (02.19), она не вела игру в одни ворота. Она старалась устроить Леонарду веселый день рождения, растроганная историей о его грустном детстве. Притом, чтобы уговорить Шелдона и Говарда помочь, ей пришлось приложить немало усилий и применить те методики психологического воздействия, которые в народе называют «кнут и пряник» (01.16).

**Пенни:** Послушай, ты либо помогаешь мне, либо я иду в твою спальню, вскрываю все твои драгоценные нетронутые комиксы и в одном из них, ты не узнаешь, в каком, я нарисую крошечный смайлик, чернилами.

**Шелдон:** Ты не сможешь этого сделать. Если ты заметишь нетронутый комикс, он уже не будет нетронутым.

**Пенни:** Шелдон, ты понимаешь концепцию шантажа?

**Шелдон:** Ну конечно же я... Ой! Есть у меня идея. Давайте устроим охренетительную вечеринку в честь дня рождения Леонарда!

Вечеринка получилась славная, хотя Леонард на нее так и не попал, но ему было приятно подобное внимание со стороны друзей.

Пенни встает на защиту интересов Леонарда и остальных парней перед **Алишей**, не считаясь с потерями в виде вырванных волос и расцарапанного лица (02.19). Также она неоднократно выступает медиатором в спорах между Шелдоном и Леонардом, например, в споре, кто умнее (01.13), и споре из-за доклада (01.09).

**Пенни:** Так у вас с Леонардом небольшое недопонимание, да?

**Шелдон:** Небольшое недопонимание?! У Галилео и Папы Римского было небольшое недопонимание!

В многочисленных ситуациях Пенни не оставалась равнодушной и пыталась примирить друзей, а в особо сложных случаях предоставляла убежище и возможность выговориться, как в случае с попыткой Леонарда изменить температуру в квартире, которая привела к скандалу (03.22). Пенни вставала на защиту интересов Леонарда и в отношениях с девушками. Благодаря ей Леонард нашел в себе силы справиться с затянувшимися отношениями со Стефани. Леонард и Пенни за короткое время стали хорошими друзьями, поддерживающими друг друга в любой ситуации, кирпичик за кирпичиком закладывая фундамент будущей любви.

## Пенни и девочки

Мы видели Пенни преимущественно в мужской компании. Похоже, что у нее много приятельниц, с которыми она ходит по барам и которых приглашает на вечеринки, но близких подруг у нее долго не было. Она не сошлась с **Кристи** из-за испорченного халатика, мочалочки и коллекции плюшевых игрушек (01.07). Маленькая надежда на крепкую женскую дружбу с **Алишей**, соседкой сверху, погасла при более близком знакомстве.

### Алиша (Alicia)

**Актриса Валери Азлинн** (Valerie Azlynn)

**Работа:** начинающая актриса, снимается в рекламных роликах и эпизодических ролях в мыльных операх

**Живет:** в квартире этажом выше

**Характер:** корыстна и хитра

**Внешность:** привлекательная

**Любит:** ковровое покрытие и доверчивых мальчиков

**Не любит:** сальсу, брейк-данс, ирландский степ и Пенни

**Эпизод** The Dead Hooker Juxtaposition (02.19)

**Пенни:** Мертвая шлюшка в сериале, зато живая по жизни.

Сцена появления Алиши во многом похожа на сцену появления Пенни. Те же многочисленные коробки, те же белокурые локоны и приятная улыбка и те же многочисленные «приветы» от Леонарда и Шелдона. Она обещала быть приятной соседкой, не стремящейся заводить детей и заниматься танцами. Но Пенни сразу раскусила коварный план новой обитательницы. Она с презрением наблюдала, как парни наперегонки таскают ее коробки, устанавливают ее технику и спутниковую тарелку и красят ее спальню.

**Шелдон:** Ты подключил ей DTS не так ли?

**Леонард:** Мне пришлось, она назвала меня милашкой.

Пенни чувствует, что теряет своих ботаников, пока новая красотка манит их обустроить свой новый улей. Любые ее усилия пропадают даром, будь то специально заученная шутка или ужин из китайского ресторана. Единственным человеком, не поддавшимся на чары Алиши и оставшимся в лагере Пенни, был Шелдон.

**Пенни:** Не могу поверить, они позволяют ей так себя использовать! Я имею в виду, чего бы она ни захотела, они все сделают, как дрессированные собачки. Знаешь, на прошлой неделе она уговорила Говарда отвезти ее к дяде, который живет в Оранж Каунти, чтобы забрать телевизор.

**Шелдон:** Однажды ты просила Леонарда и меня забрать твой телевизор у твоего бывшего парня.

**Пенни:** Это небо и земля, Шелдон!

Мы вдруг отчетливо видим, насколько Пенни изменилась. Сцена с появлением Алиши напоминает о ее первоначальном облике и поведении. И вот, вместо наивной девочки в коротких шортах, мы видим существо, натянувшее на себя что попало и цитирующее «Звездный путь».

Отчасти из-за ревности, отчасти из-за беспокойства за друзей она пытается поговорить с Алишей. Разговор заканчивается женской дракой на радость Говарду и возвращением блудной тройки обратно в старый пчелиный рой. Больше Алиша не появляется в их жизни — или избегает их общества, или, возможно, съехала с квартиры, отправившись навстречу новым приключениям.

**Пенни:** Леонард, Говард и Радж не такие, как все остальные парни. Они особенные.

**Алиша:** Окей, они особенные. И?

**Пенни:** Ну смотри, как бы мне все это объяснить?.. Они не знают, как пользоваться своими щитами.

**Алиша:** Щитами?

**Пенни:** Да, ну это, знаешь, как в «Стар Треке»: когда ты сражаешься, ты поднимаешь свой щит. От блин, это щас откуда взялось?

Большую часть своего времени Пенни проводит либо с ребятами, либо одна. Все меньше и меньше гостей появляется в ее квартире. Складывается впечатление, что Пенни переросла свой старый образ жизни и старых друзей, перейдя на сторону ботаников. Она начинает все больше общаться с **Бернадетт**, своей приятельницей с работы. Потом невероятным образом становится подружкой **Эми**. Все вместе они начинают проводить много времени, «слетая с катушек». Странно, но они дополняют друг друга. Эми не хватает опыта в повседневных ситуациях, и она перенимает его у Пенни и Бернадетт, в свою очередь давая трезвую оценку проблемам и весьма неплохие советы. В этот тандем подружек все чаще заглядывает Шелдон, который хотя и постоянно ворчит на них, но все же чувствует себя в этой компании достаточно комфортно.



### Пенни и Говард

Вот с Говардом у Пенни не сложились близкие доверительные отношения. Она старается вообще его близко не подпускать.

Пенни никогда не хотелось приблизиться к нему настолько, чтобы узнать его глубоко спрятанный богатый внутренний мир. Говард сам не старался его показать. Вместо этого он постоянно отвечивал ей сальные комплименты. Обычно Пенни просто игнорировала его ухаживания, но в какой-то момент Говард все-таки пересек черту и превратил ее в настоящего робота-убийцу. Она обрушила весь свой гнев на его голову, заставив его спастись бегством (02.12). В своем мнении она была непоколебима. Леонард смог лишь

заставить ее извиниться перед Говардом, взывая к давнему долгу, возникшему из-за телевизора и потерянных штанов. На какой-то момент она смогла разглядеть в Говарде приятного интересного парня, но он опять все испортил, попытавшись ее поцеловать. Пенни расставила все точки над «и» точным ударом ему в нос.

**Пенни:** Нет, даже с тысячей презервативов!

**Говард:** Так значит, вопрос только в их количестве?

### Мужчины в жизни Пенни

Но не всех своих знакомых Пенни держит на большой дистанции. Известно, что она не является представительницей строгой морали. «Цифры не врут», как сказал Шелдон (04.01). За всю жизнь у Пенни было 193 (плюс-минус 8) претендента, из них 30,96 сексуальных партнеров (можно округлить до 31). Хоть мы и не знаем всего списка, но кое-что нам известно.

Сначала был **Эрни** из «Улицы Сезам» в детском саду. Пенни хотела за него замуж. Да и как же иначе: он был душкой, «никогда ни о чем не просил, только давал». Потом была вереница парней, о которых ее отец вспоминал с содроганием. Среди них были умник **Донни**, занимавшийся изготовлением биотоплива, смешивая навоз с водичкой и заливая его в бензобак матушкиной машины, и **Кертис**, мечтающий занести бир-понг в список Олимпийских игр. Еще где-то на отрезке ее жизненного пути ей повстречался друг **Джастин**, музыкант, готовый спать в луже собственной блевотины.

Мы же знакомимся лишь с некоторыми из ее поклонников. Отдельного упоминания требует **Курт**, ее бывший парень «воооот такого» роста.

### Курт (Kurt)

**Актер Брайан Патрик Вейд** (Brian Patrick Wade)

**Рост:** «почти три метра»

**Образование:** неизвестно

**IQ:** гораздо ниже его роста

**Одежда:** практически отсутствует

**Характер:** умеренно злобный

**Эпизоды**

Pilot (01.01)

The Middle Earth Paradigm (01.06)

The Financial Permeability (02.14)

**Леонард:** Если бы он был чуть больше, вокруг него могли бы спутники летать.

Как уже говорилось, Курт послужил причиной переезда Пенни в квартиру 4Б и потери штанов Шелдоном и Леонардом. Чем он занимается по жизни — не ясно, но, судя по

высказываниям Пенни, он человек проблемный и даже имеет конфликты с законом. Парень с очень рельефным торсом, не отличается умом и сообразительностью, но вызывает зависть у четверки ботаников. Пенни оставил с разбитым сердцем и пустым кошельком.

Потом в ее жизни случился «Как житуха, братуха» **Даг**<sup>18</sup>, прозванный Леонардом «коридорным знакомым». Затем **Майк**, который задержался чуть подольше, но тоже испарился, а сменил его **Эрик**.

### Майк (Mike)

**Актер Эндрю Уокер (Andrew W. Walker)**

**Эпизод The Nerdvana Annihilation (01.14)**

**Пенни:** Мне нужно воспользоваться вашим окошком.

**Леонард:** Да, конечно, пользуйся.

**Пенни** (кричит в открытое окно): Слышь, рожа, ты забыл свой iPod!

**Леонард:** А в чем дело?

**Пенни:** Я скажу тебе, в чем дело! Этот тупой эгоцентричный ублюдок написал о нашей сексуальной жизни в своем блоге! (в окно) Пшел-ка ты на хрен, тупой эгоцентричный ублюдок! (Леонарду) Спасибо!

С Майком мы ненадолго встречаемся на лестничной площадке. Его появление в очередной раз разбивает надежды Леонарда приблизиться к Пенни. Высокий, красивый, спортивный, он встал на пути к прекрасной соседке. Позже мы лишь слышим о скандальном разрыве с Майком, поводом для которого послужило нарушение им джентльменского кодекса о конфиденциальности спальни. Пострадали гордость Пенни и iPod Майка (01.17).

### Эрик (Eric)

**Актер Трэвис Шульдт (Travis Schuldt)**

**Эпизод The Codpiece Topology (02.02)**

Ему Пенни объясняла про кота Шрёдингера, поднимаясь по лестнице в свою квартиру. Увидев Леонарда с Лесли Винкл, она устроила показательное выступление по страстным поцелуям. Выступление происходило синхронно, парами. Артистичность, пожалуй, была на стороне Пенни и Эрика. Но как только Леонард и Лесли скрылись из поля зрения, дверь была захлопнута перед самым его носом.

Затем в ее жизни случается поворот по имени **Дэвид Андерхилл**.

### Доктор Дэвид Андерхилл (Dr David Underhill)

**Актер Майкл Трукко (Mickael Trucco)**

**Рост:** высокий

**Образование:** докторская степень в области физики

**IQ:** в 10 раз умнее Леонарда

**Внешность:** «очень привлекательный мужик»

<sup>18</sup> Актер Аллан Нейборс (Allan Nabors).



**Одежда:** байкерский прикид

**Характер:** лживый

**Эпизод**

The Bath Item Gift Hypothesis (02.11)

**Говард** (Шелдону): Вот почему ты не мог поступить как Леонард и просто подарить Пенни нового бойфренда?

В знакомстве Пенни с доктором Дэвидом Андерхиллом косвенно у был виноват Леонард.

Внешне Дэвид полностью подходил под тип парней, с которыми обычно встречалась Пенни, — красивый и здоровенный. Но, что гораздо важнее, он блестящий ученый и не так давно выиграл грант Маккартера для гениев.

**Леонард:** Это Дэвид Андерхилл, и что с того?

**Шелдон:** Что с того? Его наблюдения над высокоэнергетичными позитронами обеспечили первые убедительные доказательства существования галактической темной материи.

**Леонард:** Вот тебе два слова: первое — «большой», второе — «пшик».

**Шелдон:** Но он реально крутой мужик! Он сделал почти всю работу, которую делал ты, и теперь ты становишься совершенно бесполезен.

**Леонард:** А вот и нет!

**Говард:** А вот и да!

**Леонард:** А вот и... Ну ладно, может быть, какую-то часть, но... Слушайте, парень просто очутился в нужном месте в нужное время в соответствии с правильной парадигмой сдвигающейся реинтерпретации вселенной. Ну, повезло просто!

**Радж:** И не только в этом! Он очень привлекательный мужик!

Кроме того, он классный горнолыжник, коллекционирует старые мотоциклы, играет в рок-группе и ходит в качалку. Пенни сначала не поверила такому сочетанию достоинств: «Все физики, которых я знаю, бледные какие-то и замкнутые». Но потом вдруг заинтересовалась наукой, назвала себя «королевой ботаников» и побежала смотреть на лабораторию и научные штучки. Дэвид соблазняет ее сладкими речами и основательно кружит ей голову. Но вдруг открывается одно «но».

**Пенни:** Дэйв не умнее тебя, он вообще идиот.

**Леонард:** Правда? Почему же?

**Пенни:** Потому что умный парень удалил бы сначала фотографии своей обнаженной жены с телефона прежде, чем делать обнаженные фотографии своей новой подруги.



**Леонард:** Он что, пытался сфотографировать тебя обнаженной?

**Пенни:** Это все, что ты понял?! Он женат, понимаешь?

Утешительным призом для Пенни стал набор научных экспериментов для детей в подарок от Леонарда, за то, что она «такая увлеченная наукой». Был ли это переломный момент или нет, но для Пенни интеллект стал играть немаловажную роль в выборе партнера. Случайно попав в магазин комиксов, она знакомится со **Стюартом**.

### Стюарт (Stuart)

**Актер Кевин Сассман** (Kevin Sussman)

**Рост:** средний

**Образование:** Школа Искусств на Род Айленде

**Работа:** владеет магазином комиксов

**Внешность:** обычная

**Одежда:** любит пиджаки и образ «Doctor Who»

**Характер:** скромн и наивен

**Эпизоды**

The Hofstadter Isotope (02.20)

The Classified Materials Turbulence (02.22)

The Creepy Candy Coating Corollary (03.05)

The Guitarist Amplification (03.07)

The Excelsior Acquisition (03.16)

The Wheaton Recurrence (03.19)

The Desperation Emanation (04.05)

The Justice League Recombination (04.11)

The Toast Derivation (04.17)

Мы познакомились на Комиконе, единственном месте в мире, где фраза «У меня есть магазин комиксов» может подцепить девушку. ©

Стюарт — хозяин магазина комиксов, нерд-мекки, в котором происходит довольно много не очень важных, но забавных событий. Он, как и главные герои, является нердом, однако хорошо рисует, более социально приспособлен и имеет собственный бизнес. Тем не менее, он все еще ботаник и фанат комиксов, а в четвертом сезоне к и без того флегматичному образу Стюарта подключаются еще его финансовые неудачи и одиночество. Однако, у него неплохие связи, которые дают ему возможность приглашать известных гостей в свой магазин, например, Стэна Ли и Уила Уитона.

Во «все возможно четверг» Стюарту неслыханно повезло — его чувство юмора привлекло внимание Пенни (02.20).

**Пенни:** Кажется, он приятный парень!

**Леонард:** Ты имеешь в виду для человека, читающего комиксы?

**Пенни:** Нет! Нет-нет, я хотела сказать... да!

А его художественный талант был оценен по достоинству, и призом стал номер телефона Пенни.

**Леонард:** Поверить не могу, Стюарт подкатывает к Пенни!  
**Говард:** Надо срочно учиться рисовать!

В скором времени Стюарт пригласил Пенни на свидание. Но он так и не понял, насколько ему могло повезти в тот день.

**Пенни:** Наверно еще рановато для этого, но не хочешь зайти ко мне выпить кофе или еще чего?

**Стюарт:** Вообще-то знаешь, немного поздновато для кофе, тебе не кажется?

**Пенни:** О, так ты думаешь, кофе — это значит кофе? Это так мило! Давай, я думаю, у меня найдется без кофеина.

В тот день Стюарт предпочел компанию Пенни спору о супергероях. Но даже после этого он получил второй шанс. Ко второму свиданию он решил подготовиться заранее и попросил Леонарда дать ему совет, как же вести себя с Пенни. Леонард испортил себе карму, давая, как он думал, заведомо неэффективный совет. Но невольно Стюарт стал катализатором развития романтических отношений между Пенни и Леонардом. Во время страстного поцелуя Пенни произнесла имя Леонарда, осознавая, с кем ей на самом деле хотелось бы быть в тот момент. Бедный Стюарт был безутешен.

**Леонард:** Я сожалею, это, наверное, самое худшее, что ты мог услышать.

**Стюарт:** Нет, в любом случае это лучше, чем: «Понимаешь, я мужик». Но все равно, конечно, паршиво.

Стюарт остался на обочине, но его нежные чувства к Пенни не угасают. Он всегда рад любой их встрече и даже однажды признается ей в любви (03.07).

## > Все о любви

**Леонард:** Наши дети будут красивыми и умными.

Леонард потерял голову с первого взгляда, брошенного на белокурую соседку. С не свойственной ему решительностью он направился к Пенни, чтобы пригласить ее на дружественную трапезу, преисполненный радужных надежд. А Шелдон тут же указал ему на их нелепость (01.01).

**Леонард:** А почему ты думаешь, что она не захочет со мной спать? Я парень, она девушка.

**Шелдон:** Безусловно, но вы разных видов.

Пенни ворвалась в размеренную жизнь ребят, как торнадо. Всего за несколько часов до встречи с ней они размышляли об установке быстрого интернета за добытые нетрадиционным путем средства, и вдруг в их квартире появляется прелестное создание в одном полотенце. Оно, полотенце, кстати, тоже задерживается ненадолго. Пенни скидывает его практически на глазах у Леонарда, попутно прося его об услуге. Разве он мог отказать?

**Шелдон:** Я уверен, что нам стоит проследить причинно-следственную связь. Событие А: красивая девушка стоит у тебя в душе. Событие Б: мы едем через полгорода, чтобы достать телевизор у парня вышеупомянутой девушки. Вопрос: где хоть малейшая связь между этими двумя событиями?

**Леонард:** Шелдон, она попросила меня об услуге.

**Шелдон:** Да, возможно, это причина нашего путешествия. Но мы оба осознаем, что это противоречит периферической причине высшего уровня.

**Леонард:** Какой же?

**Шелдон:** Твоему члену!

**Леонард:** Это невозможно с точки зрения биологии.

В этой битве Леонард потерпел поражение и потерял штаны. Но это не научило его впредь избегать подобных ситуаций. Снова и снова он соглашался оказывать Пенни услугу даже до того, как узнает, что от него требуется (01.02). Подобно Архимеду, он воскликнул: «Дайте мне точку опоры, и я сдвину Землю» — и взялся за борьбу с гравитацией и шкафом из Икеи. Двигала им отнюдь не любовь к знаниям.

**Шелдон:** Ты должен понимать, что все эти наши старания никак не повлияют на твои шансы на сексуальные отношения с этой женщиной.

**Леонард:** Мужчины должны помогать женщине без надежды на секс.

**Шелдон:** Это только для тех мужчин, у которых уже был секс.

И Шелдон не ошибся. Очень скоро Леонард обнаружил на губах Пенни инородное тело — **Дага**, коридорного знакомого.

**Леонард:** Я не ревную, я просто немного волнуюсь за нее. Мне не понравился этот парень.

**Говард:** Потому что он выглядит лучше, чем ты?

**Леонард:** Ну да, ну он просто мечта на самом деле.

Леонард не сдался. Он пригласил Пенни на свидание, несмотря на то, что это ему далось нелегко. В его голове проносились различные сценарии развития событий (01.03).

Пенни поначалу даже не догадывалась, что это было именно свидание. Оно приняло положительный поворот благодаря оливке, стакану и законам физики.

**Леонард:** Небольшая пауза, мы оба понимаем, что происходит, я наклоняюсь, мы целуемся, сначала получается неуверенно, но потом я чувствую, что она тоже целует меня, она прикусывает мою нижнюю губу и все отлично, у нас будет секс! О боже, о боже!

**Шелдон:** И что, сейчас уже секс начинается?

**Леонард:** У меня сейчас приступ паники!

И если бы не небольшое сотрясение мозга, оно могло бы закончиться очень хорошо. А так, Леонард даже не признался в своих намерениях и оставил попытки до следующего раза.

Шанс вскоре представился — в виде вечеринки на Хэллоуин. На нее некстати заявился бывший парень Пенни, **Курт**. Леонард в этот раз не отступил (01.06).

**Леонард:** Посуди сам. Если бы это было полторы тысячи лет назад, то в силу его размеров и мощи Курт имел бы право выбирать себе женщин-партнеров.

**Шелдон:** И мужчин-партнеров, и животных-партнеров, и крупных доисторических растений, и еще довольно много чего, в зависимости от его большой фантазии.

**Леонард:** Да, но в нашем обществе претерпели изменения старые парадигмы, и в веке информации ты и я являемся альфа-самцами. Мы не должны отступать.

С одной стороны, Леонард проиграл битву — ножки бедного Фродо болтались высоко над землей по вине мускулистого неандертальца. Но «К-О-Н... фронтация» выставила Курта в неприглядном свете, при этом показав Пенни мужество Леонарда и его благородство, когда он не захотел воспользоваться ее уязвимым состоянием в своих интересах. Его призом был поцелуй, и Курт тоже стал свидетелем его триумфа.

**Леонард:** Да-да, все правильно! Ты видел то, что видел. Вот так мы и живем в нашем царстве-государстве! (Захлопывает дверь и закрывает ее на все замки.)

Увы, этот поцелуй не привел ни к каким результатам. Пенни и Леонард оставались «представителями разных видов». Ситуацию усугубил случай с машиной времени, который заставил Пенни высказать ребятам все, что она думает о них и об их жизни. После бессонной ночи Леонард принял решение продать весь свой «ботаноленд». Шелдон вступился за друга перед безжалостной Пенни (01.14).

**Шелдон:** Ах ты злюка! Посмотрите на нее! Мисс Взрослым-Нельзя-Играть-в-Игрушки! Да если я зайду сейчас к тебе в квартиру, разве я не найду там куколок и пупсиков? Не ты ли тащишь к себе в дом плюшевых мишек и «моих маленьких пони»? И что это за японская кошара на твоих шортах? Хеллоу, «Hello Kitty»!

После извинений Пенни и признания того, что увлечения Леонарда не делают его хуже, а только определяют его личность, Леонард решился предложить Пенни встречаться, но на его пути встал **Майк**. И снова недостатки партнера Пенни помогли Леонарду показать себя в выгодном свете. Он отправился спасти ее разбитое сердце, преисполненный намерений оставаться джентльменом. По мере возможности (01.17).

**Леонард:** Я ее друг, я не собираюсь пользоваться ее нынешней уязвимостью.

**Говард:** То есть ты хочешь сказать, что если она, находясь в полном отчаянии, набросится на тебя и потребует, чтобы ты овладел ею прямо здесь и сейчас, ты что, просто уйдешь?

**Леонард:** Я сказал, что я ее друг, а не друг-гей.

Разговор с Пенни принял совсем не тот оборот, на который рассчитывал Леонард. Он, сам того не подозревая, помирил голубков, и если бы не отсутствие морали у Майка, Леонарду пришлось бы несладко. Но удача улыбнулась ему в виде не вовремя обвитых незнакомых женских ног вокруг шеи бедолаги Майка. Безутешная Пенни сетует на неудачи в отношениях с мужчинами, и Леонард решает воспользоваться своим шансом.

**Пенни:** Хотя бы раз я хотела бы встречаться с кем-то, кто был бы милым и честным и кто действительно заботился бы обо мне.

**Леонард:** А как насчет меня?

**Пенни:** А что насчет тебя?

**Леонард:** А как насчет того, чтобы встречаться со мной?

**Пенни:** Ты приглашаешь меня на свидание, что ли?

**Леонард:** Ну да... я...приглашаю тебя на свидание. Ну, я просто подхожу под твой комментарий о милом парне.

**Пенни:** Ну да, я поняла.

**Леонард:** И честном, знаешь. Ну это не так уж и важно.

**Пенни:** Да.

**Леонард:** «Да» — что?

**Пенни:** Да, я пойду с тобой на свидание. (Аплодисменты публики.)

Несмотря на то, что Пенни пошла на этот шаг из-за того, что ей было нечего терять, Леонард был вне себя от счастья и даже исполнил танец «счастливого гиппопотама из страны Фантазии». Но тут они оба задумались о последствиях, например, о том, что станет с их дружбой, если их романтические отношения завершатся неудачей. Снова на помощь приходит Шелдон с котом Шрёдингера.

**Шелдон:** В 1935 году Эрвин Шрёдингер в попытке объяснить Копенгагену трактовку квантовой физики провел эксперимент; в котором в ящик был помещен кот с запечатанным пузырьком яда, который должен был раскрыться в случайный момент. Теперь никто не знает выпущен яд или нет ну, пока не откроют ящик, во всяком случае. И вот получается, что кот одновременно и жив, и мертв.

**Пенни:** Извини, я не поняла суть.

**Шелдон:** Ну конечно не поняла. Я ее еще не выдал. Ты должна быть телепаткой, чтобы понять суть, а телепатии не существует.

**Пенни:** Шелдон, в чем суть?!

**Шелдон:** Как и кот Шрёдингера, ваши с Леонардом потенциальные отношения прямо сейчас могут быть одновременно и хорошими, и плохими. Только открыв ящик, вы узнаете, какие они.

**Пенни:** Ладно. Итак, ты говоришь, что я должна сходить на свидание с Леонардом?

**Шелдон:** Не-не-не-не-не! Давай я начну сначала. В 1935 году Эрвин Шрёдингер...

Леонарду было достаточно двух слов про кота. Он тут же принял решение и провел эксперимент, когда-то предложенный Лесли Винкл в подобной ситуации.

**Леонард:** Ты когда-нибудь слышала о коте Шрёдингера?

**Пенни:** Вообще-то я слышала слишком много о коте Шрёдингера.

**Леонард:** Хорошо. (Целует ее.)

**Пенни:** Ну все, кот жив, пошли ужинать!

Коварные сценаристы заставили нас несколько месяцев ждать начала второго сезона, чтобы узнать, как прошло свидание. Его окончание было задокументировано на видео двумя «заботливыми» друзьями — Воловицем и Кутраппали. Если первый эксперимент с поцелуем прошел удачно, то второй, по результатам полученных данных, был провалом (02.01).

**Леонард:** Все прошло замечательно, мне даже не пришлось прибегать к заготовленным темам для разговора. Эта девушка, живущая по соседству, действительно мной заинтересовалась.

**Говард:** Давайте взглянем еще раз. Погляди на ее реакцию на прощальный поцелуй: дыхание в норме, зрачки не расширены, грудь не вздымается.

**Радж:** Отличный крупный план, кстати.

**Шелдон:** Интересно, челюсти сжаты, доступа к языку нет. Явно плохой знак для спаривающихся человеческих особей.

**Леонард:** Да никакой это не плохой знак!

**Шелдон:** Я тебя умоляю! С таким же успехом вы могли бы быть двумя игуанами-инвалидами.

**Радж:** Но худший знак, что ты здесь, а не там.

**Леонард:** Я не там, потому что я сбавляю темп, который, по сравнению с вашим, достигает заоблачных высот. И снимите долбаную камеру оттуда.

**Радж:** Он был куда прикольнее, когда был в отчаянии.

**Говард:** Давай подождем.

С легкой руки друзей Леонард начал агонизировать по поводу своего провала, пытаюсь найти причину в себе. Но только Шелдону довелось узнать настоящую причину сомнений Пенни. Причина была отнюдь не в недостатках Леонарда. Пенни комплексовала по поводу своего скудного образования и опасалась, что будет недостаточно интересна Леонарду. Шелдон невольно был обременен тяжелой ношей в виде этого секрета и вынужден был переехать подальше от Леонарда. Но секрет был раскрыт под влиянием успокоительного миссис Воловиц. И вот тут Леонард совершил главную ошибку. Он забыл, что когда-то называл Пенни совершенной, и стал предлагать ей варианты учебных заведений, где она могла бы продолжить образование. Неверный ход, Леонард! Он был шокирован и разочарован, увидев нового знакомого Пенни — **Эрика**. А чего еще он мог ожидать?

Не для всех это стало плохой новостью. **Лесли Винкл** была рада получить сообщение от Говарда, сообщавшее: «Отношения с Пенни разбились о землю, как ледышки, выпавшие из уборной самолета». Говарду она послала смайлик, а Леонарду — предложение встречаться. Леонард принял его отчасти из-за одиночества, отчасти из-за того, что Пенни решила двигаться дальше, не осознавая, что друг Эрик так и не задержался в ее жизни ни на миг.

Запросы Пенни начали расти. Ее уже не устраивают такие парни, как ее бывшие.

Казалось бы, в Дэвиде Андерхилле она нашла то, что искала — внешность и интеллект. Но не бывает идеальных людей — этому представителю не хватило порядочности. И снова Леонард подобрал осколки ее разбитого сердца, и снова она видит его к ней отношение. На протяжении всего времени их знакомства Леонард в любой ситуации подставлял ей свое, пусть и неказистое на вид, дружеское плечо. К проблемам с карьерой и личной жизнью добавились материальные трудности. Пенни все еще расхлебывала последствия отношений с Куртом. Он должен ей большую сумму, без которой она не может свести концы с концами. Шелдон одолжил ей денег, а Леонард попытался дать совет по ведению финансов. Видя, что это не помогло, он отправился поговорить с Куртом. Хотя он и взял с собой группу поддержки, в конце концов, беседовать с Куртом пришлось один на один. Оба остались довольны — Курт подпортил Леонарду внешность, а Леонард получил-таки свою расписку. Правда, фактически она находилась на его лбу. Пенни так и не узнала, отчего у Курта проснулась совесть и почему Леонард долго ходил в смешной шапке, натянутой до самых бровей (02.14).

**Шелдон:** Настоящему герою не нужны слова. Он сражается за правду и справедливость просто потому, что такова его природа.

**Леонард:** Пенни будет встречаться с этим придурком, ее бывшим, а у меня на лбу несмываемые чернила!

**Шелдон:** Это твой знак почета, твой боевой шрам, если угодно. Я ошибался, менестрели сложат песни о тебе.

**Леонард:** Потрясающе!

**Шелдон** (напевает):

Жил-был на свете храбрец Леонард,  
С пылающим сердцем в груди,  
Сражался с ним страшила-гигант  
Пока Раджу хотелось пи-пи.

Слава небесам, Курт снова не задержался в жизни Пенни надолго. Нам неизвестно, чем закончилось свидание в новом берете. Зато на горизонте появилась яркая личность, пошатнувшая присутствие духа и Леонарда, и Пенни. Приезд **доктора Беверли Хофстедтер** сделал их обоих уязвимыми, подтолкнув к необдуманному поступкам.

**Леонард:** Она здесь полтора дня, а я уже серьезно рассматриваю алкоголизм в качестве новой карьеры.

**Пенни:** А я поговорила с ней вчера пять минут и меня кроет до сих пор.

Опытным путем Леонард и Пенни проверили, что формула «шейка плюс рюмка плюс лайм» на двоих ведет к сексу:  $\mathbf{Sh} + \mathbf{Ru} + \mathbf{L} = \mathbf{Sx}$ . Но Леонард не знал, что постель, помноженная на разговоры о родителях, ведет к выходу и захлопнутой перед носом двери:  $\mathbf{Sx(R)} = \mathbf{0}$ .



**Леонард:** Значит, сейчас все и произойдет, да?

**Пенни:** Дорогой, тихо, тихо!

**Леонард:** Что значит тихо? Я счастлив, я хочу поговорить об этом! А знаешь, что сказала бы моя мама на это? Она сказала бы, что из-за того, что тебя в детстве не любил отец, а меня не любила мать, занятия сексом для нас лишь способность компенсировать недостаток интимности, которую мы недополучили в детстве.

**Пенни:** А зачем ты сейчас об этом заговорил?

**Леонард:** Ну не знаю даже. Прелюдия?

**Пенни:** То есть ты хочешь сказать, что сейчас ты занимаешься сексом со своей матерью?

**Леонард:** Я должен ответить «нет».

**Пенни:** Это самая нездоровая мысль, о которой я когда-либо слышала.

**Леонард:** Да ладно, ты же пытаешься заняться сексом со своим отцом, и мне на это наплевать.

**Пенни** (выталкивает его за дверь): Пошел вон!

**Леонард:** А она ведь говорила «тихо», мог бы и помолчать!

И вновь Леонард с тоской наблюдал, как другой приглашает Пенни на свидание. В этот раз уже ему подобный, его друг и владелец магазина комиксов **Стюарт**. Такого поворота событий Леонард не ожидал, хотя Шелдон вполне логично объяснил привлекательность Стюарта в глазах Пенни (02.20).

**Шелдон:** Стюарт выше, он артистичен, работает на себя, и, что самое главное, он получает 45 % скидку на комиксы.

Леонард пытался избегать общения с Пенни и Стюартом, но тот настаивает на том, чтобы Леонард проинформировал его по поводу линии поведения с ней. Леонард дает Стюарту некачественный совет и погружается в переживания об убитой дружбе, и поэтому не сразу понимает, что произошло. А произошло то, что в объятиях Стюарта Пенни поняла: она ищет в нем замену Леонарду. Это, а также внезапный отъезд Леонарда на Северный полюс, дало ей понять, какое место Леонард занимает в ее жизни, хотя признаться в этом она пока не может (02.23).

**Леонард:** Что ты имела в виду, когда говорила, что будешь скучать по мне?

**Пенни:** Ну, не знаю. Тебя не будет рядом, и я это замечу.

**Леонард:** Ну а это? Что это все значит? (Показывает на ее подарок.)

**Пенни:** Вино, кредитная карточка и «Магазин на диване» по телеку — не самая лучшая комбинация?

**Леонард:** Понятно. Ну а как насчет того очень долгого объятия? Что оно означало?

**Пенни:** Да не такое уж оно и долгое было.

**Леонард:** Можно было пять раз произнести «Миссисипи». Обычное объятие длится два «Миссисипи» максимум.

**Пенни:** Леонард, я даже не знаю, что тебе сказать. Мы просто обнялись.

**Леонард:** Рад, что мы все прояснили. Ну, значит, увидимся.

**Пенни:** Конечно, удачной поездки.

**Леонард:** Спасибо, пока.

**Пенни:** Пока. (Закрывает дверь и шепчет.) Оно означает что я не хочу, чтобы ты уезжал.



И вновь сценаристы заставили нас ждать три долгих месяца, чтобы узнать, сохранились ли чувства Пенни к Леонарду.

И вот, наконец, долгожданная встреча (03.01).



**Пенни:** Леонард, ты вернулся?!

**Леонард:** Да, решил зайти сказать... (Пенни набрасывается на него с поцелуем) ...сказать «привет».

**Пенни:** Привет! (Затаскивает его в квартиру.)

**Говард:** От зараза! Надо было мне пойти и сказать ей, что мы вернулись.

**Радж:** Да, как говорится, кто успел — тот и съел.





Судьба, предначертанная пером сценаристов, заставила Леонарда ждать еще какое-то время, пока он не смог вернуть блудного Шелдона домой из Техаса. Но свершившееся совсем не походило на мечты Леонарда (03.02).

**Леонард:** Секс был неплохой.

**Радж:** Неплохой? Чувак, четвертый «Гарри Поттер» был неплохой.

**Леонард:** Ну, я не говорю, что он был плох, просто он не был потрясающим.

**Говард:** Ладно. Говоря, что он не был потрясающим, ты имеешь в виду для вас обоих? Потому что мы-то давно знали, что для нее он не будет потрясающим.

**Леонард:** Честно говоря, я думаю, что мы оба были несколько... ну, не знаю...

**Радж:** Разочарованы? Огорчены?

**Говард:** Смущены? Напуганы? Полны отвращения?

**Леонард:** В общем, все вышло не так, как я себе представлял.

**Говард:** Ну, секс вообще не такой, каким я его себе представляю.

**Радж:** Это потому, что в твоих фантазиях ниже пояса ты конь.

Мы наблюдали ситуацию такой, какой она могла оказаться в жизни. Обычно в фильмах нам показывают романтическую историю в розовых тонах, с фейерверком и бурей страстей. Но в жизни мечты часто не совпадают с реальностью, и именно это пережили наши герои.

**Пенни:** Давай только не будем горячиться. У многих пар уходит немало времени, чтобы почувствовать друг друга, чтобы узнать, что нравится другому человеку и чего он хочет.

**Леонард:** То есть с тобой такое уже бывало?

**Пенни:** Нет.

**Леонард:** Оки-доки.

На помощь призвали верное средство — алкоголь. Но и тут произошла ошибка, последствия которой нам всем известны.

**Леонард:** А что мы сейчас пьем?

**Пенни:** Это мятный шнапс.

**Леонард:** Зачем ты купила мятный шнапс?

**Пенни:** Потому что я люблю мяту, и это очень прикольно — говорить «ш-ш-шнапс».

Сладкая парочка мучительно переживала неудачу. Снова экспертом в области отношений выступил Шелдон, напомнив, что, если их не устраивают их новые отношения, всегда можно вернуться к прежним, дружеским. К счастью, этого не произошло. Сложно сказать, что им помогло, но результатами стали счастливая Пенни, рассекающая по квартире в рубашке Леонарда, и сломанная кровать.

**Пенни** (в постели): Ух ты, ты настоящий гений!

**Леонард:** Не совсем. Я просто загуглил, как это делается.

И снова, как в жизни, им пришлось притираться друг к другу, подстраиваясь к новым отношениям. Пенни изо всех сил старалась быть частью жизни Леонарда — пыталась даже постичь основы физики под руководством Шелдона, чтобы иметь возможность разговаривать с Леонардом о его работе (03.10), и старалась разделить его интересы (03.05).

Леонарду тоже пришлось учиться новым вещам, но в них он преуспел больше, чем Пенни в учебе и игре в «Мистических воинов Ка-а».

**Леонард:** Предводитель фантомов бьет тролля, тролль бьет эльфа, эльф бьет водяную фею, и практически все, что угодно, бьет заколдованного кролика.

**Говард:** Но только если у тебя нет морковки власти.

**Пенни:** Ладно, у меня еще вопрос. А когда уже будет весело?

Жизнь предоставляла Леонарду все новые испытания. Однажды — в виде американского футбола и друзей Пенни, с которыми она не спешила его знакомить (03.06).

**Леонард:** Получается, Пенни не хочет, чтобы я общался с ее друзьями. Она меня стыдится — это единственное объяснение.

**Шелдон:** Ну, возможно, ее действия можно объяснить заботой о твоих чувствах. Вероятно, она исключила тебя из своего круга общения, потому что находится в поисках нового партнера и она не хочет делать этого у тебя на виду.

**Леонард:** Как это великодушно с ее стороны!

**Шелдон:** Согласен. Большинству приматов такая скрытность чужда. Например, самка бонобо может спариваться с новым самцом прямо на глазах у старого. И без всяких «Привет дружок, ну как ты?»

Леонард пошел на огромную жертву, выучив все о футболе с помощью Шелдона, что само по себе уже подвиг, и осознал, что необязательно иметь одинаковые интересы, чтобы быть с кем-то рядом. Кстати, такую же ситуацию мы видим, когда Леонард и Пенни спорят по поводу ее веры в сверхъестественное (03.12). Снова Леонард понял, что необязательно пытаться изменить взгляды близкого человека, даже если они идут вразрез с твоими собственными.

Но сценаристы не дали Леонарду ни минуты покоя. Раздражителем выступает **Джастин**, покушающийся на личное пространство Пенни и ее диван (03.07). Разгорается страшный скандал, напомнивший Шелдону его далекое несчастное детство, когда так же ругались его родители. Снова Леонард прокрутил ситуацию в своем воображении, сводя с ума бедного Шелдона.

**Леонард:** Я высказался по одному лишь поводу и оказался негодяем!

**Шелдон:** Подсказка: мадам Кюри помогал ее муж.

**Леонард:** И что я должен был сказать? «Конечно, Пенни, пусть твой бывший поживет у тебя. — Да, знаешь, мне по барабану твое мнение, потому что я вот такая Пенни-раскрасавица и могу делать, блин, все, что захочу! — А, я, кажется, теперь все понял. Ты думаешь, что ты делаешь мне одолжение, встречаясь со мной, так? — Нет-нет, Леонард, я делаю тебе одолжение, просто находясь с тобой в одной комнате!»

**Шелдон:** Леонард, останови машину!

**Леонард:** А что такое?

**Шелдон:** Я не могу больше слушать вашу перепалку!

В который раз Шелдон спас ситуацию. Сначала он попытался вразумить Пенни, указав на то, что Леонард не раз шел на многочисленные уступки в их отношениях и сейчас ее черед уступить. Пенни же придерживалась мнения Раджа.

**Радж:** Я считаю, что Пенни не переходила никакие границы. Ты ей не хозяин. Как поет моя любимая Бейонсе, «не получишь, пока не наденешь ей на палец колечко».

Шелдон своими детскими выходками вынудил ее признать правоту Леонарда, таким образом установив мир в их отношениях за малую цену в виде робота и комикса.

Мир продержался недолго. Противники меняются местами: теперь Леонард не торопился впускать Пенни в свой мир, не желая сообщать матери об их отношениях (03.11).

**Пенни:** Что? Твоя мама приезжает? Когда? И когда ты собирался мне об этом сказать?

**Леонард:** Ну, завтра.

**Пенни:** Почему ты вообще это скрывал?

**Леонард:** Ну, просто я думал...

**Шелдон:** Позвольте вмешаться. Очевидно, что Леонард обеспокоен тем, что его мать вряд ли одобрит твою кандидатуру на место его спутницы жизни.

**Пенни:** А чего это ей меня не одобрит? Я же просто чудо.

**Леонард:** Ты чудо, просто...

**Шелдон:** Позволю себе вмешаться еще раз. Леонард вырос в выдающейся семье, в которой каждый достигает наивысших результатов и партнеров себе выбирает столь же выдающихся. Возможно, Леонард сомневается, что его мама будет впечатлена тем, что он встречается с женщиной, чьим наивысшим достижением стало заучивание наизусть меню заведения под названием «Сырники от тети Глаши».

**Пенни:** Меню, между прочим, не маленькое. Там одних десертов на две страницы.

**Леонард:** Да-да, а блюда дня вообще постоянно меняются.

**Пенни:** Так, ладно, из моих-то уст это звучит неубедительно, а когда ты подключаешься, то совсем нелепо.

**Леонард:** Хорошо, извини.

**Пенни:** Так что она сказала, когда узнала, что мы встречаемся?

**Леонард:** Эммм...

**Пенни:** Ты не сказал ей, что мы встречаемся?

**Леонард:** Эммм..

**Пенни:** Почему?

**Леонард:** Эммм...

**Шелдон:** Леонард, я, конечно, не эксперт по медитации, но если ты пытаешься успокоиться, полагаю, тебе нужно слово «ом».

Но Леонард зря боялся. Его мать в этот свой визит показала свою человеческую сторону, приняла Пенни в семью и даже дала напутствие сыну.

**Доктор Хофстедтер:** Я хочу, чтобы ты хорошо относился к этой девушке.

**Пенни:** О, спасибо, Беверли!

**Доктор Хофстедтер:** Не стоит благодарности. У нее нет никаких карьерных перспектив. И не заставляй ее быть ответственной за свои собственные оргазмы!

Казалось, все встало на свои места. Леонард и Пенни, хоть и были представителями разных видов, все же прекрасно дополняли друг друга. Здесь бы пригодились слова из сказки: «И жили они долго и счастливо» — как вдруг случилось непоправимое (03.19).

**Пенни:** Что, милый, дыханье сперло?

**Леонард:** Нет все в порядке. Если бы мой учитель физкультуры растолковал мне, для чего именно нужно тренировать дыхалку, я б хотя бы попытался это сделать.

**Пенни:** Или делай, или не делай. Не надо пытаться.

**Леонард:** Неужели ты только что процитировала «Звездные войны»?

**Пенни:** Вообще-то я процитировала «Империя наносит ответный удар».

**Леонард:** Разрази меня гром! Я в постели с великолепной девушкой, которая ко всему еще цитирует мастера Йоду! Я люблю тебя, Пенни!

**Пенни:** Спасибо тебе!

**Леонард:** Да пожалуйста, просто захотелось так сказать.

**Пенни:** Да, конечно, я рада это слышать.

**Леонард:** Ну и ладненько, главное, что рада ведь.

Пенни была совершенно не готова к взрыву «Л-бомбы». Возможно, они с Леонардом смогли бы пережить эту ситуацию, но тут вмешался отвратительный **Уил Уитон** с его еще более жалостливой историей, чем лжесмерть его бабуленьки. И Пенни согласилась с ним, что гуманнее отпустить Леонарда сразу, чем мучить его еще долгое время, не отвечая взаимностью на его чувства.

**Леонард:** Нам очень нужен страйк.  
**Пенни:** Я знаю.  
**Леонард:** Так что соберись, сконцентрируйся.  
**Пенни:** Леонард, хватить на меня давить.  
**Леонард:** Я не давлю на тебя.  
**Пенни:** Давишь! Просто перестань!  
**Леонард:** Хорошо, извини, я заткнулся.  
**Пенни:** Я не говорила тебе заткнуться.  
**Леонард:** Хорошо, скажи мне тогда, что делать, и я это сделаю.  
**Пенни:** Нет, это нечестно по отношению к тебе, Леонард, прости!  
**Шелдон:** Постой, ты куда? Пенни, подожди, я куплю тебе мороженое!  
**Леонард:** Нет, пусть уходит  
**Шелдон:** Ты что, с ума сошел? Если она уйдет то всему конец!  
**Леонард:** Я почти уверен, что это и есть конец.

Сердце Леонарда было разбито. И любовь, и дружеские отношения рассыпались в одночасье. Но вновь на помощь пришел Шелдон. Он даже не подозревал, насколько сильно привязался к Пенни и как ему не хватает ее общества. Аксиома «Братушки важнее потаскушки» его не устроила, и он пошел на большие жертвы, чтобы остаться другом Пенни (03.20). И только благодаря ему Леонард и Пенни смогли снова общаться, начав с примирения, как делают родители в разводе ради любимого чада.

**Пенни:** Какой ангелочек, когда спит!  
**Леонард:** Да, жалко, что проснется.  
**Пенни:** Думаю, у нас получится.  
**Леонард:** Задушить его во сне? Заманчиво!  
**Пенни:** Да нет же, нам с тобой остаться друзьями.  
**Леонард:** Конечно, легко!  
**Пенни:** Здорово, я рада!

И нас не оставляют сомнения, что, если бы не происшествие с доктором Плимpton, любовные отношения Леонарда и Пенни можно было бы спасти. Но произошло классическое «Мы же расстались!» (03.21).

### Доктор Элизабет Плимpton (Dr Elizabeth Plimpton)

**Актриса Джуди Грир (Judy Greer)**

**Рост:** 178 см

**Образование:** докторская степень в области космологии

**Работа:** физик-космолог в Принстоне

**Характер:** незакомплексованный

**Стиль одежды:** свободный

**Взаимоотношения с другими персонажами:** друг Шелдона

**Любит:** ролевые игры



**Не любит:** отели

**Эпизод** The Plimpton Stimulation (03.21)

Доктор Плимpton появилась в жизни героев совершенно неожиданно. Шелдон не посчитал нужным оповестить друзей о его продолжительном общении с Элизабет. О ее визите ребята узнали из письменного уведомления о женщине-гостье, составленного Шелдоном. Все слышали о ее талантах и достижениях. Леонард даже прочитал все ее научные работы. Но никто не знал о том, чем она любит заниматься в свободное время. Леонард так переживал о том впечатлении, которое на нее произвел, что не заметил, как сам стал объектом ее внимания. Элизабет Плимpton умела подать голые факты! В ту ночь Леонард не сомкнул глаз. Не подумал он только об одном — как отнесется Пенни к подобному повороту событий.

Леонард думал, что между ним и Элизабет было что-то особенное, но ей очень быстро наскучил черный кофе, и захотелось чего-нибудь «горячего и сладко-карамельного». Тут и настал звездный час Раджа. Говард и Леонард чуть было не испортили ему свидание с Элизабет, но отказались «скрещивать шпаги», и Раджу одному посчастливилось наслаждаться компанией выдающегося физика.

Пенни не простила Леонарду того, как легко он переключил свое внимание на доктора Потаскушку. Как результат, ему пришлось в свою очередь переживать, увидев в ее квартире здорового, но беззлобного **Зака**.

**Пенни:** Мы только что расстались!

**Леонард:** Что? Ну да, расстались, не так давно. Как ты с этим справляешься?

**Пенни:** Ну, видимо, не так хорошо, как ты.

**Леонард:** Я не понимаю.

**Пенни:** Знаешь, что? Это вообще не мое дело. Хочешь спать с шелдоновской подружкой-доктором сразу после нашего расставания — валяй, спи.

**Леонард:** Но я...

**Шелдон:** Одну минуточку! Я чувствую себя неловко, когда ты рекомендуешь Леонарду вступить в половые отношения с доктором Плимpton, у которой, уверяю тебя, есть дела и поважнее!

**Пенни:** А я не рекомендую, я говорю о свершившемся факте.

**Шелдон:** Это абсурдное предположение! Скажи ей, Леонард!

**Леонард:** Ну...

**Шелдон:** Нет!

**Леонард:** Да перестань, я не виноват!

**Шелдон:** А что, ты просто шел, споткнулся и упал на ее женское начало?

**Пенни:** Так, знаете что? Я доеду на автобусе.

**Леонард:** Пенни, но довести тебя я все же могу!

**Пенни:** Нет, я сама, а то еще подскользнешься на банановой кожуре, а я забеременею.

**Шелдон:** Я должен сказать, что шокирован подобным предательством!

**Леонард:** Я не предавал Пенни.

**Шелдон:** Да не Пенни, меня!

**Леонард:** Это каким же образом я предал тебя?!

**Шелдон:** Элизабет — мой друг, а играешь с ней ты!

**Леонард:** Ну да, поигрался на славу!

**Зак (Zack Johnson)****Актер:** Брайан Томас Смит (Brian Thomas Smith)**Образование:** запущенное**Работа:** вице-президент компании по производству меню**Семья:** отец и сестра**Внешность:** высок и хорош собой**Характер:** беззлобный**Любит:** комиксы и «научных чувачков»**Эпизоды:**

The Lunar Excitation (03.23)

The Alien Parasite Hypothesis (04.10)

The Justice League Recombination (04.11)

The Toast Derivation (04.17)



Как можно что-то отражать от Луны? Там же нет гравитации!



Знакомство с Заком произошло во время «путешествия на Луну» на крыше дома на Лос Роблес. Леонард хотел пригласить Пенни на эксперимент, но получил в придачу к ней еще и Зака. Даже Шелдон, познакомившись с ним поближе, признал, что Пенни достойна лучшего. Детские непосредственные вопросы Зака и соответствующие ответы, которые он на них получил, заставили Пенни краснеть (03.23).



**Зак:** А вы уверены, что не взорвется?

**Леонард:** Лазер?

**Зак:** Луна!



Зак появился в сериале неслучайно. Он из «параллельного» мира. Возможно, один из тех, кто обижал хилых одноклассников в школе. Такой, каким мечтал быть каждый ботаник — высокий, мускулистый и привлекательный для девушек. Ребятам не удалось бы справиться с ним поодиночке. Но их общая сила интеллекта не оставила Заку ни одного шанса. Теперь ботаники насмеялись и издевались над ним. Круг замкнулся, как говорится в «Звездных войнах» (04.11).



**Леонард:** Не переживай за Луну, мы зарядили его холостыми.

**Зак:** Молодцы!



Пенни заступилась за своего друга, и четверка извинилась перед ним, взяв с собой в магазин комиксов. С тех пор он стал их приятелем и начал проводить с ними достаточно много времени.

Распрощавшись в тот день с парочкой, Леонард даже не подозревал, что произойдет чуть позже. Но вечером раздался стук в дверь.

**Пенни:** Чтоб тебя, сучок хитрозадый!

**Леонард:** Ты что, пьяна?

**Пенни:** Зак был таким милым парнем, а ты взял и испортил его!

**Леонард:** Каким же образом я его испортил?

**Пенни:** Потому что в прежние деньки мне бы в голову не пришло, что он туп, как пробка!

**Леонард:** Да ладно, не такой уж он и тупой.

**Пенни:** Тупой-тупой! Он думал, что вы собираетесь взорвать Луну!

**Леонард:** Ну хорошо, он тупой.

**Пенни:** А потом он еще весь вечер хвастался, что это он придумал слово «аппетитьки».

**Леонард:** Ну а я здесь при чем?

**Пенни:** Ты уничтожил мой иммунитет к идиотизму, так что за мной!

**Леонард:** Что ты делаешь?

**Пенни:** Займемся сексом!

**Леонард:** Как это? То есть я за!

Для Леонарда ночь прошла удачно, оставив отпечаток совсем не детского родео в его памяти. Пенни же сильно пожалела о своем поступке, увидев надежду на восстановление отношений в его глазах. Сердце Леонарда было разбито в очередной раз, когда он понял, что его использовали. Он даже бросился было в объятия **Лесли Винкл** за утешением и сексом без обязательств, но и там ему дали от ворот поворот.

Кстати, Ночь Родео не была последней в жизни Леонарда и Пенни. Они снова оказываются в одной постели во время поездки в Биг-Сюр (04.13). В ту ночь, проведенную в одной комнате по вине Говарда и из-за укусов Эми, Леонард и Пенни наконец поговорили о своем разрыве.

**Пенни:** Спасибо, что разрешил мне у вас переночевать.

**Леонард:** Да без проблем.

**Пенни:** Хотя, конечно, это странновато.

**Леонард:** Базаришь.

**Пенни:** Базаришь?

**Леонард:** После того, как мы расстались, я вкусил уличной жизни.

**Пенни:** Круть! Все еще злишься на меня за это?

**Леонард:** Да нет, я все понимаю, я слишком напирал, а тебе пришлось сдать назад.

**Пенни:** Спасибо.

**Леонард:** Ну я учел свои ошибки. Я встречался с четырьмя разными женщинами с тех пор, как мы расстались, и ни одной из них я не сказал, что я люблю ее и хочу от нее детей.

**Пенни:** Молодчага!

**Леонард:** Ладно, спокойной ночи.

**Пенни:** Спокойной ночи. Знаешь, а вторгнуться в нейтральную зону на одну ночь в общем-то не такая плохая идея... (Леонард уже в ее постели.) Ой!

Правда, в ту ночь так ничего и не произошло — по вине Раджа и «Дневника Бриджит Джонс».

Леонард был все так же одинок и в какой-то момент впал в депрессию (04.05).

**Шелдон:** А что тебя заставляет улыбаться, Леонард?

**Леонард:** В последнее время? Да ничего!

**Шелдон:** Это все из-за конфликта, который возникает между твоим желанием найти свою половину и единогласным решением всего женского рода не допустить подобную возможность?

**Леонард:** Ну... заткнись!

Леонард даже пошел на крайние меры и воззвал к договору, когда-то соединившему сердца Говарда и Бернадетт, и попытался найти радость в **Джой**<sup>19</sup>.

### Джой (Joy)

**Актриса Шарлотта Ньюхаус** (Charlotte Newhouse)

**Эпизод** The Desperation Emanation (04.05)

Страдая от одиночества, Леонард умолял Говарда, чтобы тот попросил Бернадетт представить его одной из своих подруг. Но он забыл, что у Бенадетт весьма специфические вкусы. Одной такой специфической знакомой оказалась Джой, инструктор по самообороне в израильской крав-мага, владеющая знаниями о ста способах, «как скрутить мужику помидоры». Эта весьма забавная и раскованная девушка была совершенно не во вкусе Леонарда. Но, как говорится, на безрыбье и рак рыба.

**Леонард:** Я еще не растерял все уважение к себе.

**Говард:** И где ты его прячешь?

**Леонард:** Это моя новая философия. Я просто знаю, что я не собираюсь тратить свое время на тех, кто мне не нравится, просто чтобы кто-то был рядом. Мне и одному хорошо.

**Джой:** Отличные новости! Я освободила много места для десерта.

**Леонард:** Послушай, Джой, мне было очень приятно с тобой познакомиться...

**Джой:** Что ж, взаимно! Слушай, чем ты занимаешься в выходные? Мне нужна пара, чтобы пойти на свадьбу кузины.

<sup>19</sup> «Joy» в переводе с английского означает «радость».

**Леонард:** Ты меня приглашаешь?

**Джой:** Ну да, там будет бесплатный бар, так что будет очень жарко.  
(Подмигивает.)

**Леонард:** Жду с нетерпением!

Но и это не было самым сильным падением в жизни Леонарда. Особое место среди его женщин занимает когда-то очаровательная **миссис Лейтам**.

### **Миссис Лейтам (Mrs Latham)**

**Актриса Джессика Уолтер (Jessica Walter)**

**Возраст:** далеко за...

**Любит:** заставлять умных людей испытывать дискомфорт

**Эпизод** The Benefactor Factor (04.15)

**Шелдон:** Возможно, это твой единственный шанс принести пользу науке!

Состоятельная дама, миссис Лейтам, тратила нечестно нажитые деньги покойного мужа на науку. Но не настолько безвозмездно, как хотелось бы. Она «положила глаз» на Леонарда на приеме для спонсоров. Он напомнил ей ее возлюбленного в молодые годы: «Милый мальчик, просто умничка, жаль, был гол как сокол». Недвусмысленно дала Леонарду понять, что от него требуется, чтобы получить средства для факультета.

**Миссис Лейтам:** Ты очень красив, Леонард.

**Леонард:** Спасибо!

**Миссис Лейтам:** Было глупо надеяться, что кто-то твоего возраста заинтересуется кем-то вроде меня.

**Леонард:** Ну, не говорите так! Вы очень привлекательная женщина!

**Миссис Лейтам:** Перестань!

**Леонард:** Нет, я говорю как есть.

**Миссис Лейтам:** Мило с твоей стороны. И чтоб ты знал, ночь со мной ты бы запомнил до конца жизни.

**Леонард:** Уверен, что так и было бы. А почему вы так думаете?

**Миссис Лейтам:** Ну ты же умный, сам подумай, как мне удалось заполучить такого богатого муженька.

**Леонард:** А я вот как-то не задумывался над этим.

**Миссис Лейтам:** А ты подумай.

**Леонард:** В смысле вы...

**Миссис Лейтам:** Именно, я настолько хороша.

**Леонард:** Да пропади все пропадом! (Целует ее.)

Когда Леонард отказался обменивать сексуальные услуги на материальные блага, она поменяла тактику.

Обманула ли его коварная дама, история умалчивает. Мы увидели лишь потрепанного Леонарда, с позором возвращающегося домой.



**Пенни:** Доброе утро, прошматроска!

**Леонард:** Чего?

**Пенни:** Не притворяйся! Мне ли не знать этот променад позора. Не хватает только размазанной туши и трусиков, торчащих из твоей сумочки.

Шелдон впервые искренне гордился своим другом. Радости его не было предела.

**Шелдон:** Я так горжусь тобой! Ты продал себя, как дешевая проститутка! Там еще целый табун богатых старушек, а папочке нужен линейный ускоритель!

Коллеги тоже были в восторге от достижений Леонарда, особенно глава университета, профессор Сиберт <sup>20</sup>.

**Сиберт:** Человек дня — готов на все, ради науки!

**Леонард:** Да я не из-за денег это сделал!

**Сиберт:** Повторяй себе это почаще, так легче, поверь, уж я-то знаю!

Но Леонард свернул с этой пагубной дорожки. В какой-то момент он решает последовать совету Эми и изменить отношение к жизни и ауру, которая влияет на восприятие его окружающими (04.07).

Новую тактику он решил опробовать на суровом агенте ФБР **Пейдж**.

**Леонард:** Моя проблема в том, что я не излучаю уверенности. Поэтому я решил, что при встрече с привлекательной женщиной я не буду сдерживаться и осторожничать, а призову на помощь самоуверенность.

**Радж:** Неужели? Это как?

**Леонард** (снимает очки и встряхивает кудрями): Ну, здравствуй! Я Леонард, а ты так прекрасна, что ослепнуть можно! Заеду-ка я за тобой в восемь, и ты эту ночь никогда не забудешь!

**Радж** (с мечтательной улыбкой): А куда мы едем?

---

<sup>20</sup> Актер Джошуа Малина (Joshua Malina).

**Агент ФБР Анджела Пейдж (FBI Special Agent Angela Page)****Актриса Элайза Душку (Eliza Dushku)****Эпизод The Apology Insufficiency (04.07)**

Агент Пейдж была послана соответствующими органами, чтобы собрать информацию о Говарде для одобрения его на пост, связанный с национальной безопасностью. А Леонард был настолько поглощен собой и своими интересами, что чуть было не стал виной плохой характеристики для Говарда — агент Пейдж не обладала чувством юмора, и его шарм на нее тоже не подействовал.

**Леонард:** Вы прекрасны, вам это говорили? Так прекрасны, что ослепнуть можно. Заеду за вами в восемь. Это будет незабываемая ночь.

**Агент Пейдж:** Отличная идея.

**Леонард:** Серьезно?

**Агент Пейдж:** Конечно. А вы не против, если к нам присоединится мой двухметровый муж, морской пехотинец?

**Леонард:** Ах это! Я не увидел кольцо без очков, понимаете.

К слову, резюме Говарда подпортил не Леонард, но ему не стало легче от этого.

Немного развеяться Леонарду помог приезд **Уайетта**, отца Пенни. Пенни устала выносить нападки отца по поводу разрыва с Леонардом и сказала ему, что они помирились. Леонард веселился от души, участвуя в этом спектакле, и даже использовал ситуацию, чтобы услышать от нее слова «Я тоже», которые она не смогла произнести в тот злосчастный день Л-бомбы (04.09).

**Леонард:** Здравствуй, сладкая!

**Пенни:** А в глаз? Ты знаешь, чем я занималась на протяжении целого часа?

**Леонард:** Любовно выписывала в тетрадке слова «миссис Хофстедтер»?

**Пенни:** Выслушивала дифирамбы отца в твою честь.

**Леонард:** Ну ведь не поспоришь, я же прелесть!

**Пенни:** Зачем ты все усложняешь?

**Леонард:** Разве? Мне как раз это все по приколу!

Но Леонард несколько перегнул палку, увлекшись игрой. Пенни не выдержала пытку и во всем призналась отцу. А Леонард вынес из этой ситуации уверенность, что он очень даже стоящая партия для дочери славного Уайетта.

Меж тем в отношениях Пенни и Леонарда ничего не меняется. Последний все еще наблюдает за развитием отношений Пенни и Зака. Пенни призналась, что начала снова встречаться с добродушным тугодумом, чтобы не страдать от одиночества в новогоднюю ночь. Но она так и не смогла сказать, что на самом деле очень скучает по Леонарду. Тот же не подозревал об этом и лишь сожалел о потере статуса сына Криптона.



**Леонард:** Вы не можете заменить меня Заком!  
**Шелдон:** Еще как можем! Пенни же заменила.  
**Говард:** И кстати, не жалуется, так почему бы нам так не сделать!

Леонард радовался победе в маскарадном параде в новогоднюю ночь, когда вынужден был стать свидетелем поцелуя Пенни и Зака (04.11). Но хоть Леонард и отличается острым умом, в этой ситуации он был слепцом. Все вокруг видели, что у Пенни все еще есть чувства к Леонарду, только он остается в неведении, что роли поменялись, и теперь Пенни тоскует по нему (04.08).

**Бернадетт:** Ну ладно, моя очередь. Пенни, правда или желание?  
**Пенни:** Правда.  
**Бернадетт:** Почему ты так много времени проводишь с Леонардом, несмотря на то, что вы давно расстались?  
**Эми:** Отличный вопрос! Заявив, что больше не пара, вы все же проводите неоправданно большое количество времени вместе.  
**Бернадетт:** Ага!  
**Пенни:** Желание!  
**Эми:** Не думаю, что правила позволяют менять условия *post factum*.  
**Бернадетт:** Ага!  
**Пенни:** То, что мы больше не встречаемся, не значит, что мы не можем быть друзьями. Леонард — отличный парень.  
**Эми:** Тогда зачем ты с ним порвала?  
**Пенни:** Даже не знаю. Он хотел серьезных отношений, а я к ним была не готова.  
**Эми:** Интересно, но как же ты отреагируешь потом, когда будешь готова к отношениям, а Леонард уже будет не свободен, потому что другая женщина узнает, что он, как ты сказала, «отличный парень»?  
**Пенни:** Можно задавать только один вопрос.  
**Эми и Бернадетт:** Вот и ответ на этот!  
**Пенни:** Знаете, надоело мне играть. (Уходит в свою комнату.)

И Пенни позже призналась, что Эми была права. Она безумно жалела о том, что упустила Леонарда (04.24).

**Пенни:** Хочешь, я расскажу тебе кое-что по секрету?  
**Радж:** Давай.  
**Пенни:** Я облажалась! Леонард отличный парень, не нужно было его отпускать.

Тем временем в жизни Леонарда произошли те самые изменения, о которых предупреждала Эми. В Пасадену приезжает красавица Прия, сестра Раджа.

### **Прия Кутраппали (Priya Koothrappali)**

**Актриса Арти Манн (Aarti Mann)**

**Место рождения:** Нью-Дели, Индия

**Образование:** юридическое, Кембридж

**Работа:** ведущий юрист крупной автомобильной компании

**Семья:** родители — доктор и миссис Кутраппали, брат Радж, еще 3 брата и сестра

**Живет:** временно с братом в его квартире

**Краткое описание:** красивая женщина «с томной сексуальностью бенгальского тигра и безупречной карамельной кожей»

**Стиль одежды:** деловой, предпочитает брючные костюмы

**Характер:** непреклонный

**Любит:** театр, бледнолицых, сплетни, индийские блюда

**Не любит:** Пенни, поезда

**Эпизоды**

The Irish Pub Formulation (04.06)

The Cohabitation Formulation (04.16)

The Toast Deviation (04.17)

The Prestidigitation Approximation (04.18)

The Zarnecki Incursion (04.19)

The Herb Garden Germination (04.20)

The Agreement Dissection (04.21)

The Wildebeest Implementation (04.22)

The Engagement Reaction (04.23)

The Roommate Transmogrification (04.24)



Первое появление Прии в сериале не предвещало никакой опасности (04.06). Она была в жизни наших героев проездом, а поведение ее казалось безобидным, пока она не набросилась на Леонарда с поцелуями. Несмотря на дружеское соглашение о ее неприкосновенности, заключенное Говардом и Леонардом 12 апреля 2005 года на мизинчиках во время первого ее визита, Леонард и Прия хорошо провели время. Во время своего второго визита ей захотелось снова отведать «запретного белого шоколада». На Леонарда же эта встреча произвела большой эффект, он даже подумывал последовать за ней в Нью-Дели, о чем и сообщил Прии, предлагая ей свое сердце, на что та ответила отказом. «Пушистая зефиринка» для нее не больше, чем развлечение.

Мы было забыли о ее существовании, но с середины четвертого сезона (04.16) она

появляется вновь и надолго задерживается в жизни героев. Леонард и Прия начинают встречаться, несмотря на угрозу того, что за союз с бледнолицым Прии суждено «в следующей жизни родиться из лона шакала, и болезни омрачат ее жизнь». Информация о том, что Леонард и Пенни устраивали «пати в кровати», моментально настраивает Прию негативно по отношению к Пенни. Последняя невольно чувствует себя неотесанной деревенщиной в обществе заморской гостьи. Как заметила Эми, Прия — более подходящая партнерша для Леонарда по всем параметрам. Она «образована, имеет хорошую работу и принадлежит к культуре, создавшей книгу об «искусных способах занятия любовью», тогда как Пенни «не закончила элементарного колледжа и ее культуре принадлежит лишь пособие о том, как крутить коровам хвосты». Помимо всего, Прия обладает приятным акцентом, умна, красива, настоящий «лучезарный бриллиант Мумбая». Трудно устоять перед таким совершенством, поэтому Леонард пошел на все, чтобы сохранить эти отношения. Настолько, что Прия уговорила его сменить гардероб, отказаться от очков и прекратить общение с Пенни (04.18).

**Прия:** Нам надо поговорить.

**Леонард:** О нет ты бросаешь меня! Так зачем тогда протащила меня по магазинам, перед тем как бросить? Это же жестоко!

**Прия:** Леонард, я не бросаю тебя.

**Леонард:** Слава богу! (Использует ингалятор.) А что тогда?

**Прия:** Мне как-то не по себе от того, что твоя бывшая постоянно здесь.

**Леонард:** Согласен. Обычно я вижу своих бывших, только когда у них винчестеры летят.

**Прия:** А тебе было бы приятно, если бы я общалась со своим бывшим?

**Леонард:** Ну вообще-то не очень. Хотя мы с Пенни просто друзья.

**Прия:** Мне все равно. Ты спал с этой женщиной. Если ты все еще хочешь с ней общаться, возникает вопрос, готов ли ты к новым отношениям.

**Леонард:** Готов, готов, конечно, готов. Я уже пожертвовал зрением ради тебя. Неужели этого мало?

Несмотря на то, что это было для него нелегко, Леонард делает все, о чем просит его Прия. Звучит горькое «Прощай», и Пенни уходит с горизонта, чтобы не мешать счастью Леонарда. Группа друзей из-за этого разбивается на два лагеря — Леонард, Прия, Радж и Говард против Пенни, Эми, Бернадетт и Шелдона. Завоевав сердце Леонарда и не оставив равнодушной Эми, Прия так и не смогла покорить Шелдона. Он начал относиться к ней подозрительно с тех пор, как она заявила о своем равнодушии к поездкам, а сорвав традиционный вечер пиццы, она совсем подорвала его доверие. Сначала он называл ее «резковатой зазнайкой» (04.17), а позже, после того, как она разобрала по косточкам его соглашение о проживании, «злой индианкой» (04.21). Он практически потерпел поражение в борьбе с чужестранкой, но Эми пришла на помощь, посоветовав играть против правил, и Шелдон воспользовался единственным известным ему противоядием против Прии — ее боязнью того, что родители узнают о ее связи с Леонардом. В битве «Кембридж против Академии Звездного Флота» счет 0: 1 в пользу Шелдона. Тем не менее, тигрица Прия не сдалась и попыталась перетащить группу друзей на свою сторону. Начала она с самого слабого звена, крошечной доверчивой антилопы — Бернадетт. Но Прия не подозревала, что пригласила в свой дом двойного агента — Бернадетт была предупреждена об опасности и постаралась подбросить в стан врага ложную информацию, пусть и безуспешно (04.22).

Леонард внешне казался счастливым. Но так ли это было на самом деле? Так ли подходила ему Прия, как твердили все, включая Пенни (04.18)?

**Пенни:** Должна тебе сказать, что с Прией тебе очень повезло.

**Леонард:** Да, я тоже так думаю.

**Пенни:** Она очень милая, поверь мне, такие на дороге не валяются, а вот сучек везде хватает.

**Леонард:** Да, сучки — это зло.

Прия не считалась с мнением Леонарда во всех вопросах, начиная от круга друзей и заканчивая его внешним видом, не могла ужиться с Шелдоном, не понимала его увлечений и стремления проводить время со своими друзьями. Леонарду даже пришлось ей солгать, чтобы принять участие в походе, когда они восстанавливали справедливость, пытаясь вернуть виртуальное добро Шелдона (04.19). Когда ребята попали в сложную ситуацию, Леонард позвонил отнюдь не Прии, а Пенни, которая не только помогла им вернуться домой, но и «скрутила помидоры» мерзкому хулигану **Тодду Зарнеки**. О Прии Леонард в тот момент даже и не подумал.

К слову, Прия все-таки освоила ролевые игры. Правда, к компьютерам они не имели никакого отношения, но зато она порадовала Леонарда своим обликом в форме лейтенанта Ухуры.

**Леонард:** Она просто не понимает, что такое ролевые игры и вся эта тема с «WarCraft».

**Пенни:** Ну и что, что не понимает, зато красивая!

Снова умельцы-сценаристы в который раз разворошили осиное гнездо и оставили нас в долгом ожидании развязки событий. Прия решила вернуться в Индию, даже не посвятив Леонарда в свои планы. Казалось бы, Пенни в самый раз бы снова выйти на сцену и забрать то, что по праву принадлежит ей, но в тот день, когда распался один любовный треугольник, сформировался другой — Леонард-Пенни-Радж.

## > Радж

**Раджеш Рамаян Кутраппали** (Rajesh Ramayan Koothrappali)

**Актер Кунал Найяр** (Kunal Nayyar)

**Возраст:** скоро 30

**Место рождения:** Нью-Дели, Индия

**Дата рождения:** 6 октября

**Национальность:** индеец

**Рост:** 170 см

**Образование:** докторская степень в области астрофизики

**Работа:** Калифорнийский технологический институт, кафедра астрофизики

**Семья:** родители — доктор и миссис Кутраппали, сестра Прия и еще 3 брата и сестра, многочисленные родственники — среди них бестолковый **Венкатеш** <sup>21</sup> (03.17)

<sup>21</sup> Актер Фрэнк Махарадж (Frank Maharajh).

**Живет:** в «Радж-Махале» — скромной квартирке, в основном один

**Описание:** «аппетитный азиатский мальчик»

**Характер:** болезненно-стеснительный, ранимый, добродушный

**Стиль одежды:** многослойный; предпочитает умопомрачительные вязаные жилетки и слишком тесные ветровки, великолепен в костюме

**Любит:** Америку, настольные и компьютерные игры, игры на Xbox и Wii, караоке, пейнтбол, девчачьи фильмы и сериалы («Анатомия страсти», «Хорошая жена», «Дневник Бриджит Джонс», «Секс в большом городе»), комиксы, супергероев, ролевые игры (во всех значениях этого слова), обезьянок, коктейль «Кузнечик», говядину, мексиканскую еду по-техасски, пукающие приложения для смартфонов, Джона Гришема, книгу «Ешь, молись, люби», ароматические свечи, рассуждать на абстрактные темы, футболки GAP с маленькими кармашками, жасмин и жимолость, Сандру Баллок, драмики, вечеринки, Леголенд, Бейонсе, пилатес, хип-хоп аэробику

**Не любит:** насекомых, индийскую кухню и музыку, расистские шутки, Скутера из «Маллет-Шоу», Аквамена, кроликов, аэропорты, боится атомной войны, быть погребенным заживо, звонков с предсказанием смерти, пауков, ФБР

**Влияние алкоголя и других веществ:** плюсы — он получает возможность общаться с девушками и очаровывать их, минусы — когда выпьет лишнего, становится невыносимым заносчивым засранцем, вторая бутылка переводит его на темную сторону, также спиртное растворяет его чувство вины; лекарственные препараты помогают добиться положительного результата при общении с девушками, но дают непредсказуемые побочные эффекты.



Я индус. Моя религия говорит, что если ты страдал в этой жизни, тебе воздастся в следующей. Три месяца на Северном Полюсе с Шелдоном, и в следующей жизни я буду крылатым, богатым и с большим агрегатом. ©





## Карьера и работа

Раджеш Рамаян Кутраппали, или Радж — для друзей и близких, — славный скромный мальчик из богатой индийской семьи. Вырос в Индии, но направился в Америку, желая стать «Индирай Ганди астрофизики частиц, с пенисом, конечно». Трудно сказать, добился ли он успеха. По словам Шелдона, простая программа вполне может заменить Раджа на работе (01.12), а в одном из эпизодов его исследование заходит в тупик, что чуть не приводит его к депортации (03.04). Тем не менее, мнение журнала People нельзя исключать из внимания. Раджа признали одним из выдающихся людей года в списке «30 молодых ученых до 30» за открытие планетарного объекта за Поясом Койпера — 2008-NQ-Sub-17 (или, как его

называет Радж, «планету Болливуд»), наравне с «парнем, который как-то там боролся с голодом в Индонезии, психотерапевтом, который использовал дельфинов для реабилитации заключенных и Эллиен Пейдж в фильме «Джуно» (02.04). Опять же, способности Раджа не могут быть такими уж посредственными, если сам Шелдон пригласил его работать вместе с ним. Правда, поначалу Раджу эта идея не понравилась вовсе.

**Радж (Шелдону):** Я не хочу показаться неблагодарным, но я скорее переплыву Ганг в чем мать родила с бумажным порезом поперек соска и умру медленной и мучительной смертью от вирусной инфекции, чем буду работать с тобой.

Но желание остаться в Штатах было настолько велико, что Радж переборол себя и все-таки согласился на предложение Шелдона.

**Радж:** Я еще раз обдумал твоё предложение работать с тобой.

**Шелдон:** На меня.

**Радж:** Ладно, на тебя. Однако у меня есть несколько условий. Во-первых, обращайся со мной как с равным тебе коллегой, во-вторых, мой вклад должен быть отмечен во всех публикациях, и, в-третьих, я не позволю тебе читать лекции на тему индуизма или моей индийской культуры.

**Шелдон:** Я впечатлен, Радж. Это очень убедительные и разумные условия.

**Радж:** Спасибо.

**Шелдон:** И я их все отклоняю.

**Радж:** Тогда ты не оставляешь мне выбора. Я согласен на работу.

Нелегко было сработаться с самодуром Шелдоном, который не признавал своих ошибок.

**Радж:** Вы только посмотрите, сколько гонора, а? Если бы ты был супергероем, тебя бы звали капитан Гонор! И знаешь, какая у тебя была бы суперсила? Гонор!

**Шелдон:** И снова ты не прав. Если бы моей суперсилой был гонор, меня бы звали доктор Гонорео.

**Говард:** Обожаю смотреть, как Радж и Шелдон работают вместе.

**Леонард:** Да, это все равно, как если бы Чужой и Хищник решили бы на пару торговать молочными коктейлями.

Раджу приходилось отстаивать свое мнение и равноправную позицию в их сотрудничестве.





**Радж:** Ты сам сказал, что я могу купить стол.

**Шелдон:** Но это не стол, это какое-то Бробдинггеское уродство.

**Радж:** Очередная американская идиома, означающая «охрененно большой стол»?

**Шелдон:** Вообще-то британская.

**Радж:** Повтори-ка еще раз.

**Шелдон:** Бробдинггеское.

**Радж:** А ну-ка еще раз?

**Шелдон:** Бробдинггеское.

**Радж:** А теперь три раза скороговоркой.

**Шелдон:** Бробдинггеское, бробдинггеское, бр... Как ты его вообще сюда затащил?

**Радж:** Это останется между мной, Рамоном, Хулио, Хесусом и Родриго. А ты догадывайся сам.



Но если первую битву в начале сотрудничества Радж сумел выиграть с помощью верных расчетов, пускания пузырей и ловкости пальцев (03.04), то последнюю он проиграл. Счет: ароматические свечи — 0, сероводород и аммиак — 1.

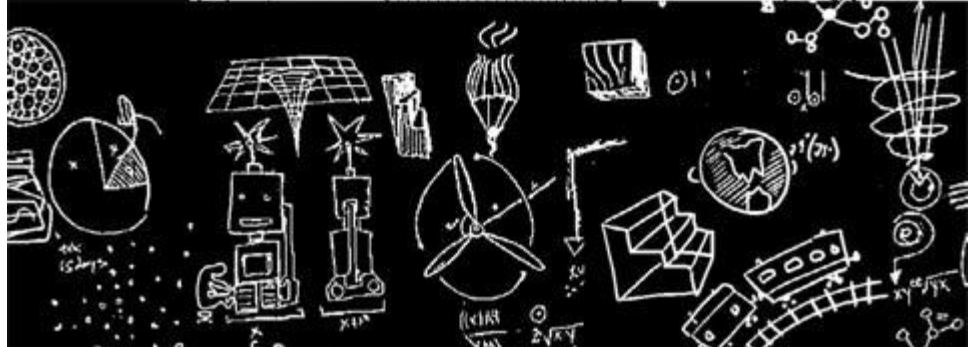
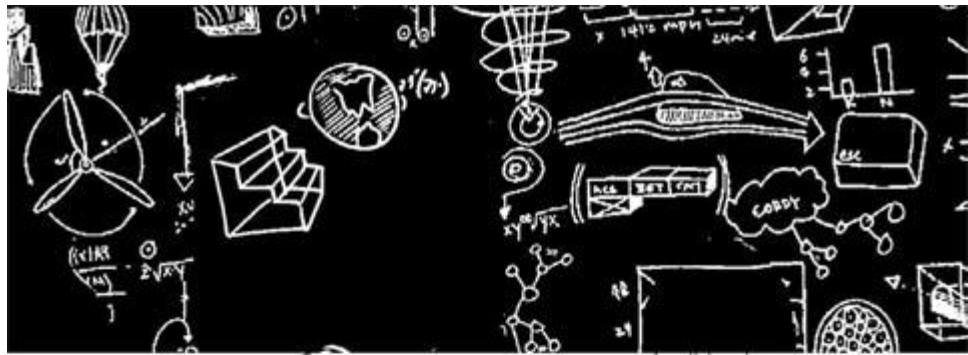

## Внешность, привычки и странности

Раджу нелегко живется в чужой стране. Всю свою жизнь он находился под опекой родителей и слуг (04.15).

**Радж:** Мы очень богаты, но у нас только слуг побольше, даже больше, чем нужно. В Индии мы не совершаем ошибок, позволяя нашим беднякам мечтать.

Оказавшись в Америке, он, с одной стороны, освободился от родительской опеки, а с другой — почувствовал себя одиноким в огромной Америке. Ведь он очень выделяется из толпы: и кожа у него темнее, и говорит он с непонятным акцентом, и не все выражения понимает. А главное, страдает от досадного недуга — патологической боязни женщин, и, как следствие того, от селективной немоты.

**Пенни:** Извините, вы по-английски говорите ваще, нет?

**Говард:** Он говорит, но не с девушками.

**Пенни:** Правда, а почему?

**Говард:** Он ботаник. Понимаешь?

В борьбе с недугом он использовал всевозможные средства, включая целый комплекс медитативных техник (03.18).

**Радж:** Итак, Шелдон, мы пройдем с тобой курс медитативных техник, которые достались нам в наследство от древних индийских гуру и которые помогли мне преодолеть мои страхи.

**Шелдон:** И, несмотря на это, с женщинами ты говорить не можешь?

**Радж:** Верно, но благодаря медитациям я могу находиться в непосредственной близости от них, не обосс... не обмочившись.

В обществе женщин (или даже женоподобных мужчин) он может говорить только при следующих обстоятельствах:

- если связан с женщиной кровными узами;
- если женщина физически непривлекательна;
- если находится в большом скоплении людей на безопасном расстоянии от привлекательных женщин;
- не осознает, что женщина находится где-то рядом (разговаривал довольно долго, не осознавая, что Пенни подслушивает под дверь (03.04), сам потом не мог определиться, можно ли ему разговаривать в таких условиях или нет);

- под воздействием лекарственных препаратов;
- под воздействием алкоголя;
- если ему кажется, что он под воздействием алкоголя (эффект плацебо от бутылочки безалкогольного пива в разговоре с Саммер Глау в 02.17);
- с помощью огромного усилия и под влиянием чувства вины (02.04);
- в мечтах;
- с помощью майки с колонками между сосками (правильно подобранная музыка и звуки служат неплохим, хоть и раздражающим, средством коммуникации).

Селективная немота доставляет ему массу неудобств и создает огромное количество комических ситуаций (01.08).

**Радж:** Отец хотел, чтобы я стал гинекологом, как он. Как я могу быть гинекологом? Я с трудом-то смотреть женщине в глаза могу!

Друзья постоянно над ним подшучивают, высмеивая этот изъян, национальную принадлежность и недостаток знаний об американской культуре. Говард частенько пользуется неведением Раджа, заставляя его дарить всем подарки на День благодарения и стирать его одежду на День независимости. Наученный горьким опытом, Радж иногда настораживается и критически рассматривает фразы на содержание расизма (04.09).

**Шелдон:** Тебе точно хватит комиксов? Ты будешь сидеть за телескопом 12 часов, а по моим подсчетам ты набрал материала на семь часов чтения. И это с учетом твоих трудностей в понимании идиом в американских комиксах, вроде «Бах» и «Бдыщ».

**Радж:** Это расизм? Похоже на расизм.

**Говард:** Ну, не преувеличивай. Он считает неграмотным тебя, а не твою расу.

**Радж:** А, ну тогда ладно.

Радж очень добродушен и зла ни на кого долго не держит. Не всегда он может дать отпор, но время от времени отыгрывается на друзьях, подливая масла в огонь в щекотливых ситуациях (04.23).

**Радж:** То есть ты танцевал стриптиз?

**Леонард:** Ну, у шеста я не кружился, конечно.

**Радж:** Хорошо, хорошо.

**Леонард:** Правда, как-то раз я намазал все свое тело блестками.

**Радж:** Я не думаю, что тебе стоит волноваться о том, что Пенни расскажет об этом Прии.

**Леонард:** Нет конечно, не расскажет.

**Радж:** Ей расскажу я, вот в чем беда.

**Леонард:** Свинота ты низкорослая!

Иногда он сводит с ума окружающих, размышляя над такими темами, как: «Почему имена героев Стэна Ли начинаются с одной и той же буквы?» (03.16), «Где какает Аквамен?» (04.01), «Как бредутся вампиры, если они не отражаются в зеркале?» (04.15), «Из чего сделана простата Росомахи?» (04.09), «Что происходит с зомби от голода?» (04.15) — и комментируя каждую карту во время игры в «Мистических войнов Ка-а» (04.23).

**Шелдон:** Огненный демон.

**Радж:** О, огненный демон! Шелдон поддал жару!

**Говард:** Главный тролль.

**Радж:** Смотрите-ка, Говард что-то вытащил из-под моста, блеск!

**Леонард:** Водяная нимфа.

**Радж:** Ох да, у нее мокро везде, где можно.

**Шелдон:** А ты не мог бы играть, не комментируя каждую карту?

**Радж:** Ну извини. (Насупившись.) Ходячее дерево.

**Шелдон:** Ладно, последний раз.

**Радж:** Сучок торчит, веселиться велит.

Отмахиваясь от дружеских, но многочисленных тычков со всех сторон, он не теряет присутствия духа (ну разве что совсем немножко к концу четвертого сезона) и оборачивает обстоятельства в свою пользу. В обществе дам он уже не чужестранец, а экзотический экземпляр (02.17).

Ему легко поддерживать беседу — у барышень всегда много вопросов о его родной стране. Он также использует свои знания о звездах, ведь что может быть романтичнее звезд. Правда, скрывает свое настоящее происхождение. Радж неохотно признает, что его отец — богатый врач, разъезжающий на Бентли. Предпочитает сравнивать себя с «Миллионером из трущоб» (02.17).

**Радж (Говарду):** Даже если я молчу, я экзотический иностранец, в то время как ты — хилый и бледный.

**Радж:** Вы видели фильм «Миллионер из трущоб»?

**Саммер Глау:** Да, мне очень понравилось.

**Радж:** Его снимали по мотивам моей жизни.

Хоть он и использует свою страну в своих интересах и иногда скучает по родине, все же предпочитает жить в Америке. Он не хочет возвращаться в Индию, потому что там «жарко, шумно и очень много людей, вы даже себе представить не можете, они везде». Радует, как ребенок, простым американским вещам (01.04).



**Радж:** Боже мой, какой шведский стол! Я люблю Америку!

**Леонард:** В Индии у вас что, не бывает такого?

**Радж:** Есть, но там же только индийская пища. Да во всем Бомбее бублика не найдешь!





Несмотря на свое образование и скептическое отношение ко многим индуистским верованиям и традициям, Радж поддерживает одну из концепций индуизма (02.22).



**Радж:** Ты же вконец испортил свою карму, чувак!

**Шелдон:** Радж, это ведь несерьезно, это же суеверие.

**Радж:** Это не суеверие, это почти ньютоновская концепция: на каждое действие есть противодействие. Леонард притворяется другом, а сам ведет себя как двуличная сволочь, поэтому в следующей жизни он будет слизняком. На самом деле это очень элегантная система: наделал делов — расхлебывай.



**Радж:** Ох Тоби, чем же ты так провинился в прошлой жизни, чтобы быть таким уродливым в этой?



Радж и сам грешен. Он обожает запретную говядину. И хоть он постоянно обращается в молитвах к Святой Короле, многие ее сестры полегли ради гамбургеров и стейков, осчастлививших желудок Раджа (03.04).



**Радж:** О, говядинка, как же я буду по тебе скучать! Ты вот знал, что в мумбайских Макдональдсах не продают Бигмаки? Все, что можно купить, это Чикен Махараджа Мак. А особый соус — это карри, который в Индии, поверь мне, совершенно не особый.



Но если Америка благоприятно влияет на пищеварение Раджа, то его мочевого пузыря постоянно страдает — малейшее нервное напряжение сказывается на желании немедленно сбегать по-маленькому. В этом и многом другом сценаристы намекают на то, что Радж похож на милого щеночка. У него большие грустные влажные глаза, он далеко от дома, от малейшего резкого слова готов написать на половичок. А главное, он как собака: все понимает, но ничего сказать не может (02.10).

**Радж:** У!

**Пенни:** Что, Лесси, что? Тимми упал в колодец?

Радж не борется со своим женским началом. Он чувствителен, не мог смотреть «Бриджит Джонс» без слез, обожает пилатес, знает и может показать разницу между простым утолением голода и приятным ужином, даже в виртуальном мире предпочел предстать в женском образе и обожает романтику на День св. Валентина (03.15).

**Радж:** Ух ты, ты только взгляни на эти хоромы! Шампанское! Розы! И шоколадные конфеты! Это будет самый лучший День святого Валентина!

**Леонард:** Да, я и забыл обо всем этом.

**Радж:** Зато я никогда не забуду!

### Женщины в жизни Раджа

Несмотря на все насмешки, при всей своей скромности, неспособности общаться без помощи «зеленого змея» и культурных различиях Радж имеет успех у женщин. Многие из женщин, повстречавшиеся на его пути, принимали стеснительность за способность слушать, были очарованы его экзотической внешностью и, возможно, пытались проверить, насколько хорошо он знаком с национальным индийским шедевром — «Камасутрой» — на практике (01.15).

**Радж:** А ты когда-нибудь слышала о «Камасутре»?

**Мисси:** Да, книга о сексе.

**Радж:** Индийская книга о сексе. Другими словами, если тебе интересно, кто написал книгу любви, это биль ми.

Единственное, в чем Раджу не везло, так это постоянство — у него никогда не было трех свиданий с одной девушкой. Женщины в жизни Раджа приходили и уходили. Прямо как **Божья Коровка Шерил** <sup>22</sup> с костюмированной вечеринки, устроенной Пенни. Она ворвалась в жизнь Раджа со словами «Как же я нажралась!», провела с ним ночь, вписала в его резюме характеристику «потрясающий мужчина, нежный, страстный и хороший слушатель» и упорхнула, оставив его с довольной улыбкой на лице.

Затем его постигло огромное разочарование по имени **Лолита Гупта**.

<sup>22</sup> Актриса Эрин Элли О'Рейли.

## Лолита Гупта (Lalita Gupta)

**Актриса Сэрэй Рао (Sarayu Rao)**

**Образование:** студентка стоматологического факультета Университета Южной Калифорнии

**Внешность:** точная копия принцессы Панчали

**Взаимоотношения с другими персонажами:** друг детства Раджа и его невеста по договоренности родителей

**Не любит:** когда ее пытаются выдать замуж насильно

**Эпизоды** The Grasshopper Experiment (01.08)

Появилась в сериале благодаря древней индийской традиции и телефонному звонку Говарда голосом Апу из «Симпсонов». Перспектива встречи с Лолитой не представлялась Раджу увлекательной. Он знал наверняка, что не сможет завязать с ней разговор. На помощь пришла счастливая случайность. Пенни потребовалось потренироваться в смешивании коктейлей, и ее работа принесла неожиданный результат — Радж заговорил. Его первыми словами стали: «Куда катится моя жизнь?» Познав «сладкое зеленое чудо», Радж уже не мог остановиться.

**Радж:** Когда мы поженимся, я не смогу с ней разговаривать, и мы проведем остаток жизни в полной тишине.

Но как и у каждого лекарства, у спиртного тоже есть побочные эффекты. Под влиянием алкоголя на поверхность выходит второе «Я» Раджа. И тут он подобен Джекилу и Хайду. Обычно скромный и добродушный доктор Джекил, то есть Кутраппали, превращается в отвратительного мистера Хайда. Он становится заносчивым и бестактным болваном. Лолита Гупта встретила с Раджем, который не переставал повторять: «Ты так похудела, ведь ты была такой толстой!», и с Шелдоном, который говорит, что она — точная копия принцессы, «боги сделали ее глаза из звезд, а розы стыдились цвести в присутствии ее рубиновых губ». Естественно, маленькая Лолита покинула его в компании Шелдона, оставив Раджа разбираться с гневом родителей.

**Пенни:** Если ты будешь пить на свидании, просто пообещай мне, что не переборщишь.

**Радж:** Переборщишь с чем? Со счастьем? Со свободой? Это тепло внутри меня обещает мне, что все будет окей, как надо, плюс презерватив.

Алкоголь не раз подводил его в дальнейшем, заставляя попадать в комичные ситуации (04.03).



**Радж:** Все, я больше ни-ни.

**Леонард:** Под этим своим «ни-ни» ты подразумеваешь, что никогда не станешь выдувать весь запас пива у Пенни, а потом бежать на заправку за еще одной баклажкой, вяленным мяском и последним выпуском «Бомбейских попок»?

**Радж:** Я скучал по дому.

**Говард:** А гвоздем программы был индийский брейк-данс в твоём исполнении. (Изображает.)

**Радж:** Это очень оскорбительно.

**Говард:** Да, мы тоже так подумали.

Разочаровавшись в алкоголе, Радж доверился экспериментальному препарату, довольно эффективному в борьбе с боязнью женского общества и не вызывающему появление мистера Хайда, но все же с необычными побочными эффектами и непродолжительным действием (01.15). На подобный риск его сподвигла красавица **Мисси**.

### Мисси Купер (Missy Cooper)

**Актриса Кортни Хенгелер (Courtney Henggeler)**

**Рост:** высокий

**Образование:** среднее

**Работа:** официантка в забегаловке

**Семья:** мать — Мэри Купер, 2 брата, один из них Шелдон Купер

**Внешность:** «высокого роста, да и в остальном идеальна, в общем»

**Стиль одежды:** эффектный

**Характер:** независима, готова к решительным действиям

**Не любит:** когда ей говорят, что делать

**Эпизоды** The Porkchop Indeterminacy (01.15)

Он провел девять месяцев с моими ногами вокруг его головы. ©

Появление Мисси ознаменовала длинная очередь из мужчин, и все они глазели на нее в открытую дверь шелдоновского кабинета. Сенсация! Откуда в кабинете Шелдона ТАКАЯ девушка?

**Леонард:** Так откуда вы друг друга знаете?

**Мисси:** Он провел девять месяцев с моими ногами вокруг его головы.

**Леонард:** Простите?

**Шелдон:** Она моя сестра-близнец. Она думает, что она забавная, но если честно, я никогда этого не замечал.

Трудно сказать, что у них с Шелдоном близкие отношения. По его собственным словам, они лишь провели «девять месяцев в одном чреве, а после пошли совершенно разными путями». Он о ней не особо высокого мнения: она не блещет интеллектом, хотя «у нее определенно довольно симметричное тело и почти нет жира, что в западной культуре считается приятным».

На ребят она произвела огромное впечатление. Говард и Радж подрались из-за нее в прямом смысле слова, а Леонард за их спиной пытался повлиять на Шелдона психологическим маневром. С его помощью Шелдон вдруг осознал, что ДНК Мисси обладает огромным потенциалом. Мисси вполне может стать матерью Шелдона 2.0, «более высокого, умного и не склонного к веснушкам». Он восклицает: «В фаллопиевы трубы Мисси они войдут только через меня!» — и пытается защитить «генетическую чистоту будущих отпрысков своей сестры». Провозглашает, что все из них недостаточно хороши для нее. Радж не может разговаривать, а следовательно, и зачать потомство без помощи экспериментальных лекарств. Говард, хоть и готов ради Мисси «прибить своего раввина куском свинины», исключен Шелдоном из списка потенциальных претендентов, потому что он маленький, незначительный человек, который живет со своей мамой. А Леонард подошел бы, если бы его наследственность не обрекала бедного будущего племянника Шелдона на страдания от газов каждый раз при употреблении мороженого.

**Пенни:** А вы не очень-то похожи.

**Говард:** Аллилуйя!

Мисси вмешательство брата пришлось не по душе.

**Мисси:** Стоит тебе хоть раз сказать мне, с кем мне спать, и мы решим этот вопрос, как в старые добрые времена.

**Шелдон** (опасливо скрещивает ноги): У меня есть другое предложение.

**Мисси:** Выкладывай.

**Шелдон:** Ты пожертвуешь свои яйцеклетки, мы поместим их в криогенное хранилище, я найду для них подходящего донора спермы, останется только их оплодотворить и имплантировать их тебе назад. И в этом случае все в выигрыше. (Выходит к ребятам, держась за причинное место.) Поправка: Мисси может встречаться с кем захочет.

Когда Шелдон убрался с дороги, друзья «по-мужски» борются за право обладать Мисси — на игровых приставках.

**Леонард:** Естественный отбор в действии!

**Шелдон:** Я скорблю по человечеству.

Победитель — Леонард — гордо направился к Мисси, чтобы сообщить ей хорошие новости. Но он не учел один маленький фактор — ее интересы. Она не хотела идти на ужин с Леонардом или смотреть фокусы в исполнении Говарда, но была совсем не против «кофе с молоком». Но тут коварные таблетки перестали действовать, и Раджу пришлось удалиться с поля боя почти победителем.

Затем в его жизни случилась загадочная история на Комиконе, о которой Радж предпочитает не говорить: «Что случается на комикс-конвенции, остается на комикс-конвенции». Но, говорят, он называл себя **Кимберли**, заплатил за ужин, и они только один раз поцеловались (02.02). Но мы закроем глаза на эту историю. С кем не бывает!

В список побед Раджа можно еще записать легендарную **Саммер Глау**. Она довольно благосклонно отнеслась к его ухаживаниям (02.17). Все шло как по маслу.

**Радж:** На самом деле, в Индии созвездия называются по-другому. Там, где у вас Большой Ковш, у нас Большой Горшок с Карри.

**Саммер Глау:** Ты это придумал.

**Радж:** Ну ладно, подловила. И что ты сделаешь со мной за это?

Но приревновавший Говард испортил своему лучшему другу малину, указав на нулевое содержание алкоголя в пиве Раджа и тем самым заставив его покинуть поле битвы в молчании.

Раджу все же удалось получить свой кусок счастья, когда они с Говардом вышли в свет во «все возможно четверг» (02.20). На его «дурацкий акцент» клюнула **Толстушка** в обтягивающем платье. Радж, правда, пытался сбежать от нее на следующее утро, но она крепко держала его в объятьях — пришлось смириться. Было и предложение «повеселиться» от куртизанки **Микаэлы** в Вегасе, которое ему пришлось отклонить (02.21).

**Леонард:** Мне серьезно нужно с тобой поговорить.

**Радж:** Извини, я скоро вернусь. Никуда не уходи, не двигайся, просто оставайся таким же прекрасным неиспорченным американским цветком. Да что с тобой, приятель? Эта женщина хочет моего Джамми!

**Леонард:** Ладно, мне неприятно это говорить, кто бы там ни был твой джамми, но я уверен, что она проститутка.

**Радж:** Что? Нет!

**Леонард:** Ладно, давай я тебе что-то объясню. Как много роскошных женщин за всю твою жизнь подходило к тебе в баре и предлагало повеселиться?

**Радж:** Возможно, я смог бы ее спасти.

**Леонард:** Возможно. Но тебе это будет стоить 500 долларов в час за одну попытку.

Целых два свидания у Раджа было с прекрасной **Эбби**. Они познакомились благодаря Шелдону, выступившему в роли второго пилота (03.12).

**Шелдон:** А каковы мои обязанности в роли второго пилота?

**Радж:** Ты помогаешь мне осуществлять мою игру.

**Шелдон:** Хорошо. А в чем состоит твоя игра?

**Радж:** Когда я вру девушкам с три короба, ты должен кивать и во всем соглашаться.

Но Шелдон пошел на это небезвозмездно: Раджу пришлось пожертвовать ценными артефактами, чтобы заставить его поддержать компанию. Любовь американской девушки для Раджа ценнее сокровищ. В итоге они познакомились на вечеринке с Эбби и Мартой — впечатлительными и начитанными девушками. Эбби стала, кстати, воплощением мечты Раджа. Во время подготовки к Кубку физики (01.13) Радж перебирал кандидатуры возможных претенденток на четвертое место в команде.

Тогда он мечтал увидеть в ней девушку из сериала «Чудесные годы». Он имел в виду Данику Маккеллар, писательницу, математика и адвоката, в свое время сыгравшую роль Уинни Купер в сериале «Чудесные годы» и позже роль Эбби, попавшей в объятия Раджа.

Так же, по его словам, какое-то время он встречался с **Глухой Цыпочкой**. Но эта информация не подтверждена (04.05).

**Леонард:** Он тычет нас носом в тот факт что у него есть девушка, а у нас нет.

**Радж:** Ты, наверно, хотел сказать, у тебя нет.

**Леонард:** Откуда у тебя может быть девушка, если ты с ними даже разговаривать-то не можешь?

**Радж:** Всего два слова — глухая цыпочка. И тут уже неважно, могу я говорить или нет, она все равно меня не слышит.

**Леонард:** Чего?

**Радж:** Вот и она так же.

Затем бесстрашие Раджа перед ролевыми играми предоставляет ему возможность поиграть в «домовладельца и квартирантку» с доктором **Элизабет Плимптон**, пожелавшей отведать «настоящий Бомбей, а не кошерный филей» (03.21). И на этом список его побед не заканчивается.

**Радж:** Дело-то не только в змее, понимаешь? Каждый раз, когда мы куда-нибудь идем, ты считаешь, что меня можно просто бросить, если рядом пройдет кто-нибудь посимпатичнее. Хотя у тебя нет никаких шансов с ней!

**Говард:** У меня был шанс с той бегуньей!

**Радж:** Отлично! Вот с ней и рисуй зеленое пламя на своем маленьком скутере!

Девушки клюют не только на его экзотическую внешность, но и на его романтическую тонкую натуру. Настолько тонкую, что грань потихоньку стирается. Семья и друзья Раджа подозревают, что причина отсутствия постоянной девушки в его жизни кроется в том, что он играет не за ту команду. Говарду и Раджу постоянно приходится выслушивать насмешки по поводу их слишком тесной дружбы. Радж очень часто ревнует Говарда к дамам и жалуется на недостаток внимания.

**Говард:** Ну давай проведем этот день вместе. Только ты и я. Мы пойдем, куда ты захочешь.

**Радж:** Ну не знаю.

**Говард:** Ну перестань, давай я отведу тебя в какое-нибудь миленькое местечко.

Порой кажется, что доктор Хофстедтер была права, подозревая этих двоих в тайных чувствах друг к другу (3.06).

Радж отчаянно переживает потерю компании Говарда после того, как тот встретил Бернадетт, и злился на недостаток внимания (03.15).

**Говард:** Ну, а ты чего делал?

**Радж:** Да так, разогрел буррито, помолился индуистской богине Урваши о расстройстве твоего кишечника и о том, чтобы твой пенис повис, как плакучая ива.

Но окончательно он разубеждается в своей возможной гомосексуальности, познакомившись поближе с **Бернадетт** (или все же после неудачного поцелуя с Говардом?) Поначалу ревновавший, Радж сошелся с ней на почве общих насмешек над Говардом. Услышав из ее уст похвалу в свой адрес, он окончательно влюбился, проводя время во вздохах над запретным плодом, написанием стихов и мечтах наяву в стиле Болливуда, примером которых является жемчужина индийской песни и пляски — «Ты мое сердце, моя Вселенная» (04.14). Правда, даже в мечтах он оставался верным своему другу, позволяя себе грешные мысли только с разрешения Говарда.

**Говард:** Не перебивай меня, пожалуйста, мне недолго осталось.

**Радж:** Нет-нет, не говори так, с тобой все будет хорошо!

**Говард:** Радж, у меня мало времени, поэтому слушай внимательно. Моя последняя просьба — позаботься о Бернадетт.

**Радж:** Конечно, конечно! Когда ты говоришь позаботься, ты имеешь в виду...

**Бернадетт:** В сексуальном плане.

**Радж:** Прости, Бернадетт, но я должен услышать это от него.

**Говард:** В сексуальном плане.

**Радж** (Говарду): Хорошо. Будь здоров! (Бернадетт) Ну видимо, нет другого выхода, кроме как заниматься с тобой сладкой любовью снова и снова до конца моей жизни без всякого зазрения совести.

Слухи о возможном расставании Бернадетт с Говардом наполнили его надеждой, но прилюдное предложение руки и сердца и согласие Бернадетт окончательно разбили его сердце. Он становится так одинок и несчастен, что согласен на любое проявление тепла, даже на объятия Шелдона. Во второй раз он прибегает к его услугам второго пилота и новым экспериментальным препаратам (04.22).

**Радж:** Я ученый, и мое умение думать — это мой хлеб с маслом, и я боюсь, что начав принимать это, я потеряю это особое уникальное нечто, что делает меня таким успешным в моей области.

**Шелдон:** Раджеш, я имел честь работать с тобой бок о бок уже много лет. И я советую тебе закидываться ими, как «Тик-Таком».

Новое чудо фармакологии помогло справиться со стеснительностью. Даже чересчур. При первой же встрече с чудесной девушкой Анджелой <sup>23</sup> Радж раскрывает все свои секреты, скинув с себя все покровы.

Но даже это не стало самой главной сенсацией, связанной с Раджешем Кутраппали. Благодаря коварным сценаристам, его имя теперь произносят вместе с именем **Пенни**.

### Пенни и Радж

Их отношения были не очень близкими, но теплыми. Пенни часто использовала его для того, чтобы выговориться. Перебивать-то ее он точно не мог.

**Пенни:** Привет, Радж! Послушай, не знаю, слышал ли ты о том, что случилось этой ночью, но я действительно расстроена. Я имею в виду, они просто вошли ко мне и устроили уборку! Как такое вообще может быть!..

**Радж** (в мыслях): Она стоит слишком близко ко мне. Она так хорошо пахнет! Что это, ваниль?

**Пенни:** Знаешь, вот я о чем думаю. Вот если кто-то вламывается к тебе ночью, ты ведь стреляешь, правильно? Это ведь самооборона, понимаешь? Моя сестра пристрелила своего мужа, и, хотя это был несчастный случай, они оба пьяные были тогда... Хотя подожди, о чем это я?

**Радж** (в мыслях): Она так болтлива! А возможно, мои родители были правы, возможно, мне лучше любить индийскую женщину. Ведь у нас одинаковый культурный пласт, и моя жена могла бы петь мне те же колыбельные, что и моя мать пела мне.

**Пенни:** Очевидно, они желали мне добра. Но у меня очень сложные времена, я только что рассталась с бойфрендом, и...

<sup>23</sup> Актриса Тиффани Дюпон (Tiffany Dupont).

(Радж в мыслях поет на хинди.)

**Пенни:** Только потому, что большинство мужчин, которых я знаю, являются сопляками, это же не значит, что Леонард с Шелдоном такие же, да?

**Радж** (в мыслях): Она задала мне вопрос. Наверное, я должен кивнуть. (Кивает.)

**Пенни:** Ну вот я так и думала! Спасибо, что выслушал меня, ты прелесть! (Обнимает его.)

**Радж** в мыслях: Поверни свой таз! (Отодвигается от Пенни.)

Это и постоянные дружеские подколы со стороны Пенни были единственным проявлением их дружбы.

**Пенни:** Йоу, Радж, какие дела?

**Радж:** Давится и прекращает кушать.

**Пенни:** Да расслабься, я прикалываюсь.

Затем Пенни стала жертвой собственной доброты, не разобравшись в ситуации и согласившись пойти с Раджем на прием по случаю его появления в журнале «People». Оказалось, что мистер Хайд берет вверх над Раджем не только под влиянием алкоголя, но и от мочи в голову. Открыв свою «планету Болливуд», Радж не выдержал ноши успеха и превратился в знатного засранца (02.04).

**Говард:** Послушай, я ведь заслужил упоминание за разработку крепления фотокамеры к твоему телескопу?

**Радж:** Прости, этому не нашлось места в моем трогательном рассказе о скромном пареньке из Нью-Дели, преодолевшем бедность и предубеждение, приехавшем в Америку, чтобы приблизиться к звездам.

**Говард:** Бедность? Да твой отец гинеколог и ездит на Бентли!

**Радж:** Он его берет напрокат!

Внезапно у Раджа закружилась голова от внимания к нему администрации университета, от нового кабинета с ассистентом, от приглашения в президентскую столовую и фотосессии для журнала People на фоне звездного неба. Друзья всячески старались его поддержать, несмотря на его выходки, но и их терпению пришел конец.

Друзья отказались идти на прием в честь Раджа, лишь Пенни, пребывавшая на тот момент в неведении о существовании трезвого мистера Хайда, дала согласие. Радж вел себя отвратительно, но на утро, придя в себя, пытался перед ней извиниться. Пенни отказалась принимать извинения в письменной форме, и Радж с огромным трудом выдавил из себя слово «Прости!»



**Шелдон:** В Папуа Новой Гвинее есть племя, в котором, если охотник хвастается своим успехом перед остальной деревней, они его убивают и изгоняют злых духов с помощью барабанов из его кожи. Конечно, это суеверные предрассудки, но их можно понять.

Отпуская Пенни на прием, Леонард утверждал, что Пенни с Раджем никогда не окажутся в постели. Как же он ошибался! Прошло немало времени. Возможно, никто этого не ожидал, даже сценаристы. О Пенни Радж если и мечтал, то совсем уж несерьезно (04.12).

**Радж** (о Пенни): Если я достаточно разбогатею, именно такую девушку я покатаю на своей подлодке. Да, в этот раз это был эвфемизм.

Пенни и Раджа объединяло одно обстоятельство — отвращение к союзу Леонарда и Прии. Раджа раздражала невозможность его запретить.

**Радж:** Но это совершенно неприемлемо для незамужней женщины — принимать гостей наедине. Если ты настаиваешь на разговоре, ты должна поговорить вот тут, на диване! (Леонард и Прия идут в комнату.) Хорошо, вы можете поговорить и в спальне, но дверь должна быть открыта! (Они закрывают дверь.) Хорошо, в этот раз можете закрыть дверь, но я буду здесь, и я слежу за ситуацией!

Тогда он поклялся обесчестить сестру Леонарда, но того не впечатлили подобные угрозы. Если бы он знал, что готовила ему коварная судьба! Пока Леонард занимался «астрономически-неверным стар-трахом» с его сестрой, Радж бежал из собственной квартиры, чтобы не быть свидетелем такого позора. Волею судьбы и с благословения Леонарда и Шелдона, Радж стал соседом Пенни.

**Радж:** А можно мне девчонок сюда приводить?

**Леонард:** Тебе? Конечно, приводи, сколько влезет!

**Радж:** Отлично, по рукам!

**Леонард:** Только не против их воли!



Но Раджу не пришлось применять силу или хитрость. Его одиночество, гостеприимство и обилие вина сделали свое черное дело. Наутро Пенни проснулась в объятиях Раджа (04.24).

**Пенни:** О Боже! О Боже!!! Значит давай так. Этого никогда не было, понял?

**Радж:** \*кивает\*

**Пенни:** Неужели? И сейчас, значит не можешь со мной разговаривать, да?  
(Выходят в гостиную навстречу немой сцене.) Балин!

**Леонард:** Что здесь происходит?

**Пенни:** Это не то, о чем вы подумали. (Убегает к себе.)

**Шелдон:** А о чем мы подумали?



Произошло ли то, о чем мы все подумали, стало известно только в пятом сезоне.

## > Говард

**Говард Воловиц** (Howard Wolowitz)

**Актер:** Саймон Хелберг (Simon Helberg)

**Год рождения:** 1981

**Национальность:** американец еврейского происхождения

**Рост:** на один сантиметр ниже Леонарда

**IQ:** высокое

**Образование:** инженер, имеет степень магистра

**Университет:** Массачусетский технологический

**Живет с:** мамой

**Характер:** похотливый, но ранимый невротик



**Говард:** Я похотливый инженер, Леонард. Я никогда не шучу о математике и сексе.





### Описание

Говард Воловиц — невысокий молодой человек еврейского происхождения, работает инженером в отделении прикладной физики Калифорнийского университета и специализируется на разработке космического оборудования. Создатели и сценаристы шоу доверили коротышке Говарду сразу две тяжелые ноши. Первая — он отвечает за еврейский юмор и стереотипы, а вторая — за шутки ниже пояса. Что касается еврейских шуток, то Говард напрямую демонстрирует очень чуждый для запада стереотип о взрослом мужчине, живущем с родителями. А так же время от времени стреляет разными замечаниями о еврейской семейной жизни и традициях, начиная от обрезания (04.01) и заканчивая

многочисленными историями о родственниках.

**Радж:** Но евреев-хоббитов не бывает.

**Говард:** Очевидно, ты никогда не был у меня дома на еврейский Новый год.

Как и многие еврейские комики, Говард не лишен самоиронии, и в его образе Чак Лорри хорошенько поиздевался над своими соплеменниками. Говард постоянно ест некошерную еду, подшучивает над традициями, да и, говоря откровенно, готов променять свое еврейство на хороший секс или вкусное блюдо (03.03).

**Леонард:** С тебя 11 баксов, свинина «Му-Шу» подорожала.

**Говард:** Черт, становится все сложнее быть плохим евреем.

Основной причиной социальных проблем Говарда является то, что он рос без отца с очень заботливой **мамой**, которая до сих пор считает его ребенком. Мама, кстати, — это спутник и причина примерно третьей части всех шуток Говарда.

**Говард:** Вот, блин! Это маман!

**Бернадетт:** Ну так ты ответишь?

**Говард:** Знаешь, я в сомнениях. С одной стороны, вдруг она умирает, и я бы не хотел это пропустить, а с другой — если отправлю ее в голосовую почту, то смогу потом прослушивать это снова и снова.

Как и остальные ботаники, Говард был не очень популярен в школе, что, однако, не остановило его постоянные попытки проявить внимание к слабому полу. Говард очень самоуверен, но, в то же время он самый ранимый из всей четверки. Реальные депрессии за весь сериал случались только у него (02.12) и у Шелдона (04.03). Как правильно сказала Пенни, Говард — хороший парень в очень неприятной оболочке.

**Леонард:** Кроме того, ты же знаешь, что где-то глубоко внутри Говард хороший парень.

**Пенни:** Проблема как раз таки не в том, что глубоко внутри. Он скорее как конфетка, покрытая фекалиями.

Богатое воображение Говарда также успешно эксплуатируется сценаристами. В течение четвертого сезона его посещали Кэйти Сакхофф в своем образе из «Звездного крейсера «Галактика» (03.09, 04.04) и Джордж Такеи (04.04), сыгравший Хикару Сулу в сериале «Звездный путь». Джордж, кстати — открытый гомосексуалист и известный борец за права сексуальных меньшинств, а это еще один камень в огород около-голубых шуток про Раджа и Говарда.

Как и у остальных персонажей, у Говарда есть ряд физических недостатков. Помимо того, что он достаточно хрупкий молодой человек, у него еще и приходящая аритмия, аллергия на арахис (01.16) и, в далекой перспективе, сердечные заболевания.

**Леонард:** В твоей семье бывали случаи болезней сердца?  
**Говард:** Моя семья и составляет историю болезней сердца.

Но зато Говард обладает всего 3 % жира на общую массу тела, что, по его мнению, делает его привлекательным в глазах противоположного пола.

### Карьера и работа

По образованию Говард магистр Массачусетского технологического университета (а это, можно сказать, ведущий технический вуз в мире), его специальность — аэрокосмический инженер. В сериале не поднимался вопрос, почему Говард выбрал эту область, однако упоминалось, что он собирался быть врачом, но не смог, поскольку плохо переносит вид крови (02.09).

Отсутствие у Говарда докторской степени — всеобщий повод для шуток на протяжении сериала, но он один из всех персонажей делает что-то реально работающее, пусть и ломающееся. К тому же, он обладает массой связей с другими технарями в разных министерствах и постоянно получает в распоряжение различные симуляторы (02.05), системы безопасности (03.13) или спутники и беспилотные самолеты-разведчики (02.07), которые частенько использует не по назначению.

**Леонард:** Где ты все это взял?

**Говард:** Ну, ты же знаешь, у меня есть приятель в Министерстве обороны.

**Леонард:** И он тебе это все просто так дал?

**Говард:** Я уверен, что он бы так и сделал, если бы я его попросил. Но забавно, что их собственная охранная система не так сложна.

Но, как уже было сказано, не все всегда идет гладко, и у Воловица частенько что-то ломается, а в двух случаях кое-что сломалось очень серьезно. В первом случае Безгравитационная система Воловица по Удалению Отходов (упрощенно — «космотуалет») внезапно обнаружила серьезный изъян в конструкции (и это будучи установленной на космической станции), и Говард с компанией лихорадочно, но безуспешно, пытались придумать, как починить засекреченный туалет (02.22).



**Шелдон:** Хочу сказать, Говард, что письмо в MIT, которое развернуто описывало бы ситуацию, могло бы возместить тебе часть затрат на получение степени магистра.



Следующий конфуз произошел в четвертом сезоне, когда Говард лишний раз подтвердил свое звание похотливого инженера и стал жертвой созданной им же руки-манипулятора. Не то чтобы рука подло напала на Говарда, скорее, он сам напросился, когда пытался использовать ее не по назначению. Так как Шелдон в тот момент был занят свиданием, то выручать друга пришлось Раджу и Леонарду.



Сложный конфликт достаточно успешно решила **медсестра** <sup>24</sup> в больнице: самым банальным способом «включить — выключить» — давней панацеей, известной всем, кто имел дело с компьютерами (04.01).

---

<sup>24</sup> Актриса Верни Уотсон-Джонсон (Vernee Watson-Johnson).



**Радж:** Ладно-ладно, подождите. Как вот насчет... вот... вот когда вот Винни Пух застрял в кроличьей норе, его друзья схватили его и начали тянуть.

**Леонард:** Ты, конечно, смотри сам, но я его за Винни Пуха тянуть не стану.

Нельзя не упомянуть еще один неоднозначный вклад Говарда в науку — так называемый Коэффициент Воловица (02.20). В его основе лежит уравнение Дрейка, цель которого — вычисление шансов контакта с инопланетянами с использованием таких данных, как: количество звезд, имеющих планеты, и количество планет, имеющих благоприятные условия для жизни. Суть в том, что существует большая цепочка условий, необходимых для зарождения разумной жизни, которое, если учесть, что Вселенная бесконечна, все-таки должно случиться в определенный момент.

**Говард:** Его можно преобразовать для вычисления наших шансов на секс, подставив в формулу число одиноких женщин в Лос-Анжелесе и число женщин, которых я нахожу привлекательными, плюс то, что я называю Коэффициентом Воловица.

**Радж:** Коэффициентом Воловица?

**Говард:** Потребность в нас, умноженная на силу напряжения в квадрате.

## Причуды и Увлечения

Одна из главных фишек Говарда в том, что он изображен в сериале как дамский угодник, но крайне неудачный. В этом смысле он плохая копия ловеласа, которого играет Чарли Шин в предыдущем сериале Чака Лорри — «Два с половиной человека». Говард применяет целый арсенал, по его мнению, успешных приемов, включающий магические трюки, психологические ходы, иностранные языки и замысловатые комплименты. В этом смысле он типичный пикапер-неудачник, начитавшийся «умных» советов на форумах и считающий себя настоящим профи. Он гордится тем, что умеет говорить на французском, китайском, русском, арабском, фарси и клингонском (знание которого девушек, увы, не впечатляет).

**Говард:** Это «приятного душа» по-французски. Я могу выразиться на шести языках.

**Леонард:** Оставь для своего ЖЖ, Говард.

Что касается присущей основным персонажам гиковости, то, как и остальные, Говард — заядлый геймер и предпочитает World of Warcraft. Судя по тому, что Rock Band стоит у него дома, музыкальные игры — тоже его призвание. Еще он комиксоман, фанат «Звездных войн» и различных научно-фантастических сериалов. Ездит на культовом скутере Веспы, что

также можно классифицировать как признак кидалта и нежелание взрослеть.

### Стиль одежды

Одет Говард, несомненно, ярче всех остальных персонажей. Он постоянно ходит в обтягивающих джинсах, ярких водолазках и рубашках. Никаких отличий, кроме редких значков, на водолазках не носит. Водолазки, кстати, являются для него опасным элементом одежды, но Говард готов пойти на риск ради стильного внешнего вида.



**Леонард:** Однажды у него был приступ паники, потому что у него голова застряла в свитере.

**Говард:** Это была водолазка.



Бляхи — это одна из главных фишек Воловица и предмет лютой зависти со стороны всех nerd-модников. Появляется он с контроллером NES (более известной в СНГ как Денди), а впоследствии носит на поясе все — от лого разных супергероев до научной и научно-фантастической символики. Все джинсы у Говарда заужены, что делает его еще более худым внешне, но в то же время и своеобразно привлекательным.



**Бернадетт:** У нас мог бы быть секс, но ты никогда не делал первого шага.

**Говард:** Я думал, ты не хочешь, чтобы я делал первый шаг.

**Бернадетт:** Говард, девушка не будет встречаться с парнем вроде тебя с твоим прикидом, шуточками и обтягивающими все что можно штанами, не ожидая от него, что он сделает первый шаг.



Обут он практически всегда в кеды или слипоны (чаще всего — знаменитая шахматная модель фирмы Vans).

## Говард и Радж



Самый близкий друг Говарда в сериале — это Радж. Можно сказать, что даже слишком близкий. Радж то ли из-за кризиса сценаристов, то ли из-за своей ранимой натуры, по ходу сериала все больше и больше проявляет некоторые гомосексуальные наклонности. Часто их ссоры с Говардом со стороны напоминают ссоры встречающихся парочек: «Ты меня не слушаешь!», «Я для тебя не важен», и все такое. Первым потрясением, окрасившим дружбу Говарда и Раджа в голубой цвет, становится приезд **мамы Леонарда**. Как профессиональный психолог, она сразу определила невнятные отношения Говарда и Раджа как «эрзац гомосексуального брака» (02.15). Второй ее приезд ситуацию не улучшил (03.11).

**Говард:** У меня есть девушка. Ее зовут Бернадетт она работает официанткой, но в то же время учится в университете на микробиолога.

**Доктор Хофстедгер:** Говард, имей в виду, что чем больше ты защищаешь эту легенду, тем сильнее ты ранишь своего партнера.

Тем не менее, Радж является вторым пилотом Говарда, когда они пытаются познакомиться с девушками. Вдвоем они переживают одно из самых ярких приключений, а именно — попытку вписаться в тусовку неформалов. Они с Раджем отправляются в готический бар и там знакомятся с двумя девушками, а после оказываются с ними в тату-салоне, где отчаянный Говард чуть не набивает себе татуировку ради случайного секса (который, по законам жанра, так и не произошел) (03.03).

**Радж:** Когда будем об этом рассказывать, придумаем другой конец.

**Говард:** И какой же? Песни, пляски, дирижер с оркестром?

Как и подобает настоящей парочке, Радж и Говард часто ссорятся. Особенно серьезно они поругались после того, как Говард бросил Раджа во время сражения воздушных змеев ради пробежавшей мимо девушки. Последовавшие слова и попытка примирения уже откровенно напоминают ссору семейной пары, отношения которых длятся уже очень долго, но Говард и Радж этого не замечают.

После непродолжительных ссор и поездки в La Brea Tar Pits <sup>25</sup> Радж все-таки прощает своего друга (03.06).

**Говард:** Я принес тебе небольшой подарок — нового воздушного змея.

**Радж:** Воздушный змей, которого я из-за тебя потерял, был аутентичным Патангом, индийским боевым змеем, которого мне прислал брат из Нью-Дели. Я потратил один день, только чтобы собрать его, и два дня, чтобы покрасить. А это Hello Kitty.

**Говард:** Ну да, но с ней в подарок шел маленький кошелечек для мелочи.

Однажды Говард серьезно прокололся, когда вместе с Леонардом и Раджем поехал посмотреть на метеоритный дождь. Там они случайно попробовали марихуановые печенки.

---

<sup>25</sup> Часть лос-анджелесского Музея естественной истории, расположенная возле битумных озер La Brea, состоит из экспозиций вымерших животных, найденных в самом битуме. Это культовое место для ботаников: в 2009, как раз во время съемок и показа этого сезона, там было грандиозное обновление экспозиций.

В наркотическом бреду Говард осознал, что потерял девственность со своей кузиной<sup>26</sup> (что является еще одним еврейским стереотипом).

**Говард:** Это было на похоронах моего дяди Мюррея. Мы были у моей тетушки Барбары, наши глаза встретились у селедки под шубой. Мы не думали, что так все получится. Я до сих пор смотрю на селедку со смешанным чувством возбуждения и стыда.

Когда друзья пришли в себя, Радж, как настоящий друг, начал яростно шутить на эту тему (03.08).

В другой раз Говард светился от счастья, когда, придя к Раджу, обнаружил у него в гостях развратную **доктора Плимптон**, которая была не прочь заняться сексом с обоими и даже с пришедшим через минуту Леонардом. Но возможность была утеряна после того, как хитрый Радж подстегнул его и Леонарда к бегству (03.21).

**Говард:** Добро пожаловать в журнал «Пентхаус Форум»<sup>27</sup>.

Не обошлось в их отношениях и без конфронтации. Радж и Говард устроили поединок, но уже не по вопросу, кто из них главный супергерой, а по другому — кто его помощник. В качестве оружия использовались в основном крутые супергеройские угрозы (04.10).

**Говард:** Должен предупредить, я был на занятии по карате, когда мне было 11. Я мог бы стать настоящим ниндзя, если бы маман договорилась с кем-то, кто мог бы возить меня на эти занятия.

## Говард и Шелдон

Пожалуй, с Шелдоном у Говарда самые сложные отношения. Шелдон почти открыто презирает его за отсутствие докторской степени, да и из всех штрафов Говарду перепадает чуть ли не больше, чем Леонарду. Тем не менее, в части эпизодов Говард получает отличную возможность отыграться на Шелдоне. Вот такая вот сложная и, как определил Шелдон, слегка равнодушная третьестепенная дружба.

Когда в результате недопонимания Говарду, Лесли Уинкл, Раджу и Леонарду

<sup>26</sup> Вроде как в Тойоте (03.05), хотя совпадение этих двух фактов не подтверждено.

<sup>27</sup> Печатное издание, хорошо известное благодаря письмам читателей, которые присылают истории о своих самых невероятных сексуальных приключениях.

приходится играть в командный кубок по физике против Шелдона, именно Говарду принадлежит авторство названия команды — PMS (Perpetuum Mobile Squad), да и сам турнир был заметно украшен фразочками в фирменном стиле мистера Воловица (01.13).

**Говард:** 760 градусов по Цельсию — это примерная температура молодой девушки в первом ряду.

**Доктор Гейблхаузер:** Господин Воловиц, это ваше второе предупреждение.

В конце третьего сезона, несмотря на всю неприязнь, Говард вместе с Леонардом и Раджем решают отправиться с Шелдоном в экспедицию на Северный полюс, чтобы исследовать магнитные аномалии.

**Радж:** Но если мы будем в команде, которая подтвердит истинность теории струн, нам будут бесплатно наливать в любом баре любого университетского городка, где достаточно серьезно относятся к научным исследованиям.

**Леонард:** Говард, это наука с большой буквы «Н». Ты можешь стать создателем оборудования, которое проложит нам дорогу на обложки журналов.

**Говард:** А еще я могу стать создателем арбалета, который наконец-то убьет Шелдона.

По прибытии наши друзья создают импровизированное нерд-жилище, а практичный Говард сразу начинают собирать арбалет. Позже Говард даже попросил Раджа найти ему сосульку, чтобы при случае убить назойливого Шелдона (02.23). Вернувшись же с Северного полюса, заросший и замерзший Воловиц практически сразу отправился с Леонардом и Раджем в Техас, куда сбежал Шелдон, узнав, что друзья подделали результаты наблюдений, чтобы хоть чуть-чуть поднять ему настроение. Там уже усатый Говард отчаянно, но безуспешно пытается слиться с местностью (03.01).

**Говард** (с техасским акцентом): Вообще-то если никто не против, я бы хлебнул техасского пивка.

**Миссис Купер:** В этом доме алкоголь не подают, прекрати так говорить и шляпуними.

Уже во второй серии наш герой показал недюжинные познания в энтомологии, когда сошелся с Шелдоном в споре о виде пойманного друзьями сверчка.

**Говард:** Нет-нет, не в этот раз. Я разбираюсь в насекомых, друг мой. Я провел много лет в детстве, вылавливая их сачком, сажая их в стеклянные банки,

пришпиливая их булавочками к рифленным картонкам с этикетками, указывающими их род и вид на латыни.

**Радж:** Не, чувак, тебе никогда не встретить шиксу.

В споре он одержал верх, серьезно расстроив Шелдона и оставив его без редкого номера комикса Flash (03.02).

Легкая взаимная неприязнь, прошедшая через весь сериал, получает новый виток, когда Шелдон, вернувшись в Пасадену из негостеприимного Бозмана, штат Монтана, открыто заявил, что из всех главных персонажей Говард является всего лишь ценным знакомым, но не другом (03.13). После этого в разговорах Говарда и Шелдона появляется холодок. Как, например, когда друзья все вместе помогают Шелли преодолеть боязнь сцены (03.18).

В четвертом сезоне жизнь Говарда вдруг входит в резкий поворот — его планируют привлечь к крупному секретному проекту. Для проверки Говарда и его окружения приезжает привлекательная **Анжела Пейдж**, агент ФБР. Все вроде бы идет хорошо, но Шелдон, с его патологическим неумением врать, сначала на корню губит эту возможность для Говарда, а потом чуть было не создает еще большие проблемы. В знак своего сожаления Шелдон впервые уступает свое место Говарду, но на очень короткое время (04.07).

**Шелдон:** Понятно. Полагаю, раз все остальные ничего из себя не представляют, как раз на твои таланты и возложены все их надежды. Ну давай, Говард, порази меня.

**Говард:** Моя сила в том, чтобы притворяться, что мне не до звезды твоих дурацких проблемы. 24 часа в сутки, 7 дней в неделю, приятель.

Обиженный Говард остается без блестящей карьерной перспективы, но компенсирует это, тем, что отыгрывается на Шелдоне при помощи карточного трюка. Несмотря на практически постоянную неэффективность трюков Говарда, он, тем не менее, умеет держать свой Престиж <sup>28</sup> и доводит «всезнающего» Шелдона до белого каления (04.18).

**Шелдон:** Ну все, я пошел за ураном. (Уходит.)

**Радж:** Ты ему когда-нибудь расскажешь?

**Говард:** Возможно. Когда это перестанет быть забавным.

**Радж:** Значит — никогда.

## Говард и Леонард

Дружбу Говарда и Леонарда, пожалуй, можно назвать самой спокойной из всех. У них достаточно много общего, и между ними практически никогда не бывает конфликтов. Разве что Леонард постоянно подкалывает Говарда.

<sup>28</sup> Финал фокуса, разгадку которого обычно тщательно скрывают.

Единственный раз Говард серьезно жертвует собой ради Леонарда в первом сезоне. Наши герои решили устроить Леонарду сюрприз-вечеринку в честь дня рождения и возложили на Воловица ответственную миссию по выманиванию Леонарда из квартиры. Говард пошел на крайние меры и обманом заставил везти себя в больницу, где пытался сначала изобразить аллергию на арахис, а потом намеренно спровоцировал ее после крайне серьезного обещания от Пенни.

**Пенни:** Ладно, не нужно объяснений, просто удержи его там подольше.

**Говард:** Я сделал все, что мог, но он хочет отправиться домой, и я не знаю, как его остановить.

**Пенни:** Ладно, слушай сюда. Если продержишь его подольше, я покажу тебе, какие из моих подруг легко доступны.

(Ошарашенное молчание Говарда.)

**Говард:** Не играй со мной, женщина.

Все, конечно, вышло не совсем так, как планировали наши герои, но самоотверженность Воловица произвела впечатление на Леонарда (01.16).

**Леонард:** Там вечеринка будет да?

**Говард:** Ну, может быть.

**Леонард:** Говард?

**Говард:** Ты обиделся?

**Леонард:** Как я могу обидеться? Ты рисковал своей жизнью, потому что я тебе не безразличен.

**Говард:** Да, я это только поэтому сделал, конечно.

Нельзя не упомянуть и про совместный поход Говарда, Леонарда и Раджа в бар с целью знакомства с женщинами. В баре Радж переключился на спиртное, а Говард и Леонард — на женщин. Говард отчаянно, но безуспешно применил весь свой арсенал соблазнителя и пришел к мысли, что именно Леонард ему и мешает (02.20).

**Леонард:** Слушай, ну, классно, что вы снова вместе с Бернадетт.

**Говард:** Ну да, я вот думаю сводить ее поиграть в мини-гольф.

**Леонард:** Хотя знаешь, для вас, ребят, это все равно, что обычный гольф.

**Говард:** Шутишь по поводу роста? Да ты же всего на сантиметр выше меня.

**Леонард:** Вот и не забывай об этом.



## Женщины в жизни Говарда

**Говард:** Ты не даешь мне развернуться, приятель. Я сокол, который ищет добычу в одиночку.

**Леонард:** Ладно, я посижу здесь, а ты лети. Давай, отправляйся на охоту.

**Говард:** Перестань, нельзя вот так взять и сказать соколу: отправляйся на охоту.

**Леонард:** Вообще-то можно. Есть даже такой вид спорта. Соколиная охота.

Женщины — слабое место Говарда. Ради них он готов на все, и очень часто это «все» оказывается откровенно лишним. Как и у остальных ботанов, корни проблем Говарда лежат в его подростковом возрасте — например, отказ Марси Гроссман, серьезно ударивший по молодому романтику.

### Марси Гроссман (Marcy Grossman)

**Взаимоотношения с другими персонажами:** школьная любовь Говарда

**Внешность:** «Она была так неотразима! Ей только что сняли брекеты, но прикус так до конца и не исправился. Горячая была штучка. Маленький сексуальный бурундучок».

**Не любит:** когда ей поют песни

**Эпизод** The Killer Robot Instability (02.12)

**Пенни:** Говард, может ты иногда слишком сильно стараешься?

**Говард:** Ну посмотри на меня, ну какие у меня шансы, если я не буду сильно стараться?

Четырнадцатилетний Говард раскрыл перед Марси всю душу и исполнил для нее песню. Но она в ответ подошла и плюнула ему в волосы (02.12). Тем не менее, раны, полученные в молодости, не мешают Говарду мгновенно бросаться в бой при виде любой привлекательной (и не очень) дамы. Это очень ярко проявляется, когда в город приезжает Кристи.

### Кристи (Christy)

**Актриса:** Брук Дорсей (Brooke D'Orsay)

**Взаимоотношения с другими персонажами:** вроде как родственница Пенни

**Внешность:** молодая, спортивная и привлекательная

**Эпизод** The Dumpling Paradox (01.07)

**Кристи** (о Говарде): Мой первый еврей!



Кристи — привлекательная и сексуально неразборчивая блондинка. Узнав об этом, Говард тут же примчался в квартиру Пенни, получил убойную дозу секса и в итоге завязал с Кристи отношения.

Однако это приятное для Говарда новшество оборачивается кошмаром для Раджа, Леонарда и Шелдона, которые, как оказалось, не могут без него функционировать как социальная группа. Они предпринимают отчаянную попытку вернуть его.

**Пенни:** Говард, ты что, не видишь, что она тебя использует?

**Говард:** Мне плевать, вчера она сняла с себя майку, и я покрылся потом. Когда клонирование человека улучшат, я закажу себе 12 таких.

Но эту проблему буквально на пару секунд раньше решила главная женщина в жизни Воловица — его мама. Говард, пойманный меж двух огней, сбегает из дома и в итоге возвращается к размеренной ботанской жизни (01.07). (Эта серия, кстати, стала самой просматриваемой за весь первый сезон, во многом благодаря Говарду).

Мистер Воловиц снова получил возможность блеснуть, когда **Мисси**, невероятно привлекательная сестра Шелдона, приехала в город. Чтобы понравиться ей, он использовал абсолютно весь арсенал Казановы. Именно в этой серии Воловиц впервые появился в своем знаменитом образе фокусника-соблазнителя, но при всей своей изобретательности интерес Мисси он так и не завоевал (01.15).

**Леонард:** Шелдон, только подумай, ты собираешься заставить Говарда выбирать между сексом и Halo.

**Шелдон:** Нет, я собираюсь заставить его выбрать между сексом и Halo 3.

Можно сказать, что именно с этой фразы начались насыщенные приключения Воловица во втором сезоне. Все началось с того, что у Пенни отключили кабельное, и она ворвалась в квартиру Леонарда и Шелдона, чтобы досмотреть серию *America's Next Top Model* <sup>29</sup>. Увиденное на экране настолько поразило Леонарда, Раджа и, само собой, Говарда, что они даже забыли про свой раунд в Клингонскую Балду.

**Говард:** Хорошо, мои соотечественники-американцы, до того, как закончится этот год, мы водрузим Воловица на одну из участниц шоу «Американская топ-модель».

После долгих поисков Говард и Радж все-таки нашли дом и в конце серии пробрались туда под видом представителей кабельной компании (02.07).

<sup>29</sup> Реалити шоу а-ля «Дом 2», только с участием супермоделей.

**Леонард:** Для сведения: то, что вы делаете, — это очень гадко.

**Говард:** Знаешь, что? Если это гадко — использовать интернет военные спутники и беспилотный летательный аппарат чтобы найти дом, полный прекрасных молодых моделей с тем, чтобы я мог невзначай к ним зайти, то да, я гадкий.

Забавный (для всех, кроме Говарда) случай произошел, когда Говард, пытаясь соблазнить девушку, привел ее в закрытую лабораторию «поводить машину на Марсе». Марсоход он успешно роняет в какой-то кювет, а девушка, она же **доктор Стефани**, достается Леонарду. Самое обидное в этом, что в яме, в которую упал марсоход, ученые нашли доказательство существования воды на Марсе. При том, что после содеянного Воловиц стер все свои отпечатки с консолей и удалил записи камер наблюдения. Тяжелый удар еврейского счастья (02.08). После неудачи с доктором Стефани Говарду все-таки повезло, и во время пейнтбольного матча он завязал отношения с **Лесли Уинкл** (02.16).

**Леонард:** Что скажешь, Говард?

**Говард:** Я ничего не хотел говорить, потому что я знаю, что у тебя с Лесли был небольшой роман.

**Леонард:** Да мне все равно.

**Говард:** Здорово, потому что я просто умираю от желания рассказать кое-что.

**Леонард:** Ты и Лесли?

**Говард:** Во время игры в пейнтбол! Дважды!

Нельзя сказать, что эти отношения длились долго, и, откровенно говоря, Говарда в них использовали только для секса (против чего изначально он даже особо не протестует). Но со временем эта «дружба по интересам» подошла к концу, и Лесли бросила Говарда. Как и в других подобных случаях, друзья не остались в стороне и отвезли убитого горем Говарда в Лас-Вегас, где успешно приободрили его, прибегнув к помощи местной куртизанки Микаэлы.

### **Микаэла (Mikayla)**

**Актриса:** Джоди Лин О'Киф (Jodi Lyn O'Keefe)

**Работа:** проститутка

**Внешность:** крайне привлекательная

**Любит:** деньги и их владельцев

**Не любит:** копов

**Эпизод** The Dumpling Paradox (01.07)

**Микаэлла:** Что мне нравится? Дай-ка подумать... Чтение хорошей книги перед камином. Долгие прогулки по пляжу. И, конечно же, наслаждаться в шаббат сочным бургером с беконом.

Получив деньги, Микаэла умело разыграла из себя знойную еврейскую подружку Эстер Розенблатт.

Печаль уходит, и Говард, к счастью для всех поклонников, возвращается к своему обычному состоянию похотливого инженера (02.21). Нельзя не упомянуть про встречу главной четверки с актрисой Саммер Глау, исполнившей роль терминатора в не сильно успешном, но достаточно гиковском сериале «Хроники Сары Коннор». Сцена произошла в поезде во время путешествия друзей в Сан-Франциско.

Говард первым бросился на штурм привлекательной терминаторши, но, пока он искал предлоги, в борьбу вступил Радж. Говард устранил его и перешел в полноценное наступление.

**Говард:** Шелдон, я должен перед тобой извиниться. Поехать на поезде было просто потрясающей идеей, теперь я смогу замутить с терминаторшей.

**Радж:** Прошу тебя, если говорить о терминаторах, то у тебя больше шансов с Арнольдом Шварценеггером.

**Говард:** Ты кое-что упускаешь, мой друг: я буду с ней находиться в замкнутом пространстве 11 часов. Если только она не надумает выпрыгнуть из поезда на полном ходу, кувырнуться и скатиться вниз по насыпи, то тогда она в полной мере испробует необыкновенный вкус Говарда Воловица.

В ходе конфликта запертая в ограниченном пространстве вагона Саммер испытала весь арсенал попыток соблазнения имени Воловица и в итоге была довольно сильно напугана, а назойливый Говард остался с разбитым телефоном (02.17).

## Говард и Пенни

Не удивительно, но первое, что Воловиц совершил в сериале, — подкатил к Пенни (01.01). Конечно никакой взаимности он не встретил, но его это не остановило и в целом определило его поведение чуть ли не на два с половиной сезона вперед.

**Говард** (на ломаном русском): Ты очень красивая девушка.

**Пенни:** Что, прости?

**Говард:** Тебе когда-нибудь говорили, насколько ты прекрасна, на безупречном русском?

**Пенни:** Нет.

**Говард:** Ну вот привыкай.

**Пенни:** Скорее всего не придется.

Отношения Говарда и Пенни сложно назвать простыми. В виду своей похотливой натуры, Говард постоянно пристает к Пенни, а Пенни частенько встречает его своей небрасской простотой. В один из таких моментов, во время очередного подката она оказывается совсем не в духе и просто высказывает все, что о нем думает. Вот тут-то и открывается ранимая натура Говарда: он впадает в жесточайшую депрессию и оставляет команду по схваткам боевых роботов чуть ли не в самый ответственный момент.

**Радж:** Несмотря на твердую наружную скорлупу, Говард — очень чувствительный человек. Вы знали, что он пишет стихи? В основном они про людей из Нантакета и отшельника по имени Дэйв, но зато там есть чувства.

Наивный Радж не знал, что стихи, которые «сочиняет» Говард, это лимерики, частушки с сексуальным подтекстом, подчеркивающие вовсе не утонченность его натуры. Лимерик про жителя Нантакета не пропустила бы цензура, зато вот вам отшельник Дэйв:

There once was a guy called Dave  
Who found a dead whore in a cave  
When asked of the the smell  
He replied «What the hell  
Just think of the money I save»

Дейв-отшельник как-то раз  
Мертвую шлюшку в пещере припас.  
На вопрос «Что за смрад?»  
Отвечал: «Ну вас в ад!  
Зато сэкономил денъжат».

По просьбе Леонарда Пенни отправилась извиниться перед Говардом и выслушала печальную историю его тяжелой ботанской жизни. Она все-таки вернула Говарда к жизни, но, увы, слишком поздно для собранного друзьями боевого робота МОНТИ, который, за время отсутствия главного инженера, стал жертвой гордыни Шелдона и острых резаков робота **Барри Крипке** (02.12).

**Шелдон:** Что ты скажешь, Говард? Все не так плохо, правда?

**Говард:** Да конечно, немного изоленты, подпаять... Ты че, обалдел?! Я видал разбившиеся в пустыне космические зонды, которые выглядели и то лучше, чем ЭТО!

После появления в его жизни Бернадетт, Говард потерял интерес к Пенни, но начал обращаться к ней за помощью: например, когда ему необходимо было помириться с подружкой. Пенни при этом даже не скрывала удовольствия от возможности подтрунить над донимавшим ее пошляком Говардом (04.04).

**Пенни:** Говард, если ты хочешь, чтобы я тебе помогла, я должна знать, что случилось.

**Говард:** Мне как-то неловко.

**Пенни:** На это я и надеялась. Давай, выкладывай.

## Говард и Бернадетт

**Бернадетт Мэриэнн Ростенковски** (Bernadette Maryann Rostenkowski)

**Актриса Мелисса Ройч** (Melissa Rauch)

**Рост:** 152 см

**Образование:** докторская степень в области микробиологии

**Работа:** большая фармакологическая компания

**Семья:** родители — Адольф и Ева (упоминались однажды в эпизоде 04.23)

**Религия:** католицизм

**Живет:** одна

**Краткое описание:** «крошечная антилопа с волосами, которые пахнут клубникой»

**Стиль одежды:** скромный

**Характер:** независима, скромна, честна, тверда, но немного забывчива

**Любит:** микробиологию, физику, танцы на льду, шоппинг

**Не любит:** лгать, научную фантастику, ролевые игры (любые), фокусы, компьютеры, щеночков, жир

**Эпизоды:**

The Creepy Candy Coating Corollary (03.05)

The Vengeance Formulation (03.09)

The Hot Troll Deviation (04.04)

The Desperation Emanation (04.05)

The 21-Second Excitation (04.08)

The Boyfriend Complexity (04.09)

The Love Car Displacement (04.13)

The Thespian Catalyst (04.14)

The Cohabitation Formulation (04.16)

The Zarnecki Incursion (04.19)

The Herb Garden Germination (04.20)

The Agreement Dissection (04.21)

The Wildebeest Implementation (04.22)

The Engagement Reaction (04.23)



Эми: Тебя подводит твоя доверчивая натура и крошечное тельце. Ты и минуты не выдержишься в Серенгети.



В третьем сезоне в жизни Говарда произошло много значимых событий, самое главное из которых — появление в его жизни женщины, Бернадетт. Вместе они создали вторую любовную линию в сериале, но у этой истории, как это часто бывает, есть предыстория.



Когда работа Раджа зашла в тупик, он оказался под угрозой выдворения из страны и согласился работать (о ужас!) на Шелдона. Говард остался совсем один и отчаянно пытался примазаться к Леонарду и Пенни (03.04). Ситуация стала довольно печальной, но тут Говард вспомнил о старом договоре, заключенном с Леонардом. Когда-то давно, а именно (по словам Шелдона) 30 июня 2004 года, во время премьеры второго «Человека-Паука», Леонард и Говард договорились о том, что если у кого-то из них появится сексуальная девушка, то он должен будет попросить ее свести другого с одной из подруг. Говард потребовал соблюсти договор, исполнение которого и привело к его знакомству с Бернадетт.

**Говард:** Пенни сказала, что ты работаешь официанткой, чтобы платить за свою учебу в аспирантуре. Это очень здорово. А что ты изучаешь?

**Бернадетт:** Микробиологию.

**Говард:** О, клево! Значит ты можешь изучать меня.

**Бернадетт:** Я не поняла.

**Говард:** Ну, микробиология изучает крошечных живых существ.

**Бернадетт:** Я знаю, я ведь ее изучаю.

**Говард:** Я сказал, что ты можешь изучать меня, потому что я крошечное живое существо. Ну, это шутка.

**Бернадетт:** Ты уверен?

Поначалу ни у кого не было особых надежд на то, что из знакомства Говарда и Бернадетт что-нибудь получится. Первое свидание надежно катилось под откос, пока звонок мадам Воловиц не перевел их разговор на обсуждение родительниц. Они вздохнули и начали рассказывать истории, связанные с ними, и моментально нашли общий язык.

**Бернадетт:** Я тебя так понимаю! Моя мама тоже сводит меня с ума.

**Говард:** Но не до такой степени, как моя.

**Бернадетт:** Да что ты! Твоя мама звонит тебе каждый день на работу и спрашивает хорошо ли ты покушал?

**Говард:** Моя мама звонит мне на работу, чтобы проверить, опорожнил ли я кишечник.

**Бернадетт:** А она выкладывает тебе одежду каждое утро, как будто тебе девять лет?

**Говард:** Так ты живешь со своей мамой?

**Бернадетт:** Нет, это-то и страшно!

Как часто бывает в отношениях, вначале все шло очень хорошо, и как раз на третьем свидании Говарду приходится делать трудный выбор: «Остаться с Бернадетт или остаться свободным и открытым для тысячи других женщин?»

**Пенни:** Я думала, она тебе нравится.

**Говард:** Конечно, нравится, но ей нужны серьезные отношения. А я не уверен, что она — мой типаж.

**Пенни:** Она согласилась встречаться с тобой бесплатно. Что еще тебе нужно?

В этом сложном вопросе он призвал свое воображение в лице Кейти Сакхофф и пытался найти ответ. Конечно, не сразу, но он все-таки справился с этой сложной задачей и в итоге признался Бернадетт в своих чувствах, исполнив для нее свою версию хита «Bernadette» группы Four Tops в кафе, где она работает (оригинал он потом ставит себе на звонок). Это тронуло Бернадетт, и их отношения стали по-настоящему серьезными (03.09).

Бернадетт, прости, что я стал,  
На колени перед тобой.  
Бернадетт, это было странно,  
Но просто я вот такой.

Я знаю, что о любви просить слишком рано,  
Эта мысль пришла ко мне в горячей ванне.  
Но Бернадетт, дай мне еще один шанс,  
О Бернадетт!  
Клянусь в романтике я стану ас,  
О Бернадетт!  
Еще раз поцеловать губы твои,  
О Бернадетт!  
Твой навсегда, Говард Воловиц!

Но Говард не был бы Говардом, если бы сам не начал все портить. Когда Бернадетт проявила интерес к экспериментам Леонарда, Говард внезапно включил ревность (03.10).

**Говард:** Не строй из себя святую невинность, это вообще-то я придумал использовать крутое лабораторное оборудование для соблазнения девушек.

**Леонард:** И хоть раз сработало?

**Говард:** Пока нет, но суть не в этом.

Несмотря на то, что эта ситуация закончилась хорошо, Бернадетт пропадает, и настоящая причина этого выясняется только в четвертом сезоне. Через некоторое время по собственной неосторожности Говард встречает Бернадетт в кафе. Хотя он, конечно, пытался сделать хорошую мину при плохой игре, достаточно быстро выяснилось, что их отношения закончились как раз по его вине (а точнее, по вине его похоти, реализованной в данном случае в цифровом виде).

Тем не менее, скандально известный во многих темных уголках сети Воловизард нашел в себе силы снова встретиться с Бернадетт и восстановить отношения (04.04). Несмотря на, казалось бы, позитивное событие, в дальнейшем безжалостные сценаристы сериала на дают парочке даже толком отдохнуть и взваливают на них испытание за испытанием.

**Говард:** Ее звали Глиссинда, и она была троллем. Бернадетт зашла в комнату как раз в тот момент когда мы по-жесткому виртуализировали под Мостом Душ.

Сначала одинокий Радж внезапно вклинивается в отношения Говарда и Бернадетт и создает своеобразный любовный треугольник. Первый кризис происходит в ночь, когда Говард, Радж и Бернадетт наблюдают за изменениями в гравитационных полях, пытаются найти планету на орбите Эпсилон Эридана. Радж, стесненный присутствием Бернадетт, перебрал со спиртным и случайно поцеловался с Говардом (04.09).

**Леонард:** Радж разрешил тебе поиграть с его телескопом?

**Говард:** С чего это ты взял?

**Радж:** Он мой телескоп точно никогда не трогал.

Еще одно испытание настигло парочку во время выезда на научную конференцию в Биг-Сюр, штат Калифорния. Приехав туда, Бернадетт встретила своего бывшего — высоченного красавца по имени **Гленн**<sup>30</sup> (Эми охарактеризовала его как «пожалуй, самого красивого мужчину, которого она видела в жизни»). Говард впал в смешанное состояние ревности и жалости к себе, чем вызвал гнев Бернадетт и цунами переселений из комнаты в комнату с массой приятных и не очень последствий. В итоге разбирательство из-за всего этого произошло прямо во время выступления наших героев на конференции (04.13).

**Говард:** Позволь у тебя кое-что спросить, Берни. Вот как бы ты ощущала себя, если бы встретила мою бывшую, а она была бы, скажем, ну, Анджелиной Джоли?

**Бернадетт:** Ну брось, Говард, будь реалистом.

**Говард:** А что, я недостаточно хорош для Анджелины Джоли?

**Радж:** Позвольте сделать ремарку... Нет.

После примирения Говард предпринял попытку жить с Бернадетт, закончившуюся крахом и очередной нервотрепкой, так как Говард в быту оказался крайне зависим от мамы (04.16).

**Бернадетт:** Говард, а ты никогда не думал о том, чтобы нам жить вместе?

---

<sup>30</sup> Актер Рик Фокс (Rick Fox).

**Говард:** Боже мой, я даже не знаю. Ты, я и маман под одной крышей.

Но вопреки всем перипетиям, момент истины наступил, и Говард сделал Бернадетт предложение. И даже несмотря на то, что она на тот момент подумывала о расставании с ним, она согласилась. Ликовали все, кроме Раджа (04.20).

Первое серьезное для обрученных испытание легло на плечи Говарда во время их с Бернадетт совместного ужина с Леонардом и **Прией**. Все дело в том, что Эми и Пенни уговорили Бернадетт немного пошпионить за Прией, но так как Бернадетт — девушка по натуре честная, с католическим воспитанием, произошло много конфузов. Тем не менее, Говард с честью выдержал сложный вечер и поспешно покинул ресторан вслед за разнервничавшейся Бернадетт (04.22).

Почти не дав Воловицу передохнуть, судьба нанесла следующий удар. Когда Говард признался своей **маме**, что собирается жениться на Бернадетт, мама потеряла сознание прямо в уборной, а Говард повредил руку, пытаясь выбить закрытую дверь. Несмотря на всю драматичность, ситуация закончилась хорошо как для мамы, так и для Говарда с Бернадетт.

**Бернадетт:** Ты поц! Ты знаешь, что это значит?

**Говард:** Да, а ты?

**Бернадетт:** Твоя мама мне только что все рассказала. Она думает что получила пищевое отравление в той закуской и хотела узнать, все ли со мной в порядке.

**Говард:** Ну, ты в порядке?

**Бернадетт:** Нет потому что мой жених — поц!

Почти под конец сезона Бернадетт получила докторскую степень и высокооплачиваемую работу в большой фармацевтической компании, и от этого ее социальный статус поднялся выше статуса простого, пусть и космического, инженера Говарда. Это создало между ними некое напряжение, и в финальной сцене четвертого сезона Говард появился в квартире Леонарда и Шелдона (хотя на тот момент скорее Раджа и Шелдона) с печальным известием о том, что они с Бернадетт сильно поссорились (04.24).

Дальнейшие события в жизни Говарда пока сокрыты от глаз фанатов, и остается лишь надеяться, что острое перо Чака Лорри впишет в его жизнь еще не одну интересную ситуацию.

## > Родительская любовь

Материнская любовь по самой своей природе безусловна. Мать любит свое дитя просто за то, что оно есть, независимо от его жизненных достижений. Вырастет ли из мальчика гений или обычный человек с земными амбициями, настоящей матери неважно. Главное, чтобы он был счастлив.

Когда он мал, счастье ребенка в ее руках. Ведь в ее власти защитить его от хулиганов, развеять печали с помощью тоста с улыбающейся рожницей с немного раскосыми глазами или договориться с «Дедом Морозом» о подарке, о котором малыш весь год мечтал (за исключением, конечно, случаев, когда мальчику срочно нужна титановая центрифуга). Как только мальчик вырастет, материнское сердце будет уже неспособно защитить его от бед и несчастий. Но осознание того, что его всегда ждут в родительском доме с веселым тостом (а

то еще и с борщом с пампушками) независимо от того, что произошло в его жизни, согреет повзрослевшего мальчика и подарит уверенность в завтрашнем дне. Настоящая любовь именно такова, пусть в разных семьях она и выражается по-своему. Но общее для всех мам и детей должно быть одно — уверенность в том, что мама примет его любого, что бы ни случилось, и детская благодарность в ответ на материнскую любовь.

Зачем мы завели об этом речь? Да если бы не любовь к матери, не появилась бы такая замечательная вещь, как озвучка по версии Кураж-Бамбей. Самые первые серии были переведены и озвучены любящим сыном для мамы, чтобы она смогла посмотреть и по достоинству оценить любимый сериал. Это и стало началом успеха великолепного проекта.

Трудно решить, какая из мам, с которыми мы познакомились в сериале, нам наиболее симпатична. Начнем, пожалуй, с миссис Мэри Купер, женщины, воспитавшей нашего любимого Шелли.

### **Мэри Купер (Mary Cooper)**

**Актриса Лорен Элизабет «Лори» Меткалф (Lauren Elizabeth «Laurie» Metcalf)**

#### **Эпизоды**

The Luminous Fish Effect (01.04)

The Electric Can Opener Fluctuation (03.01)

The Zazy Substitution (04.03)

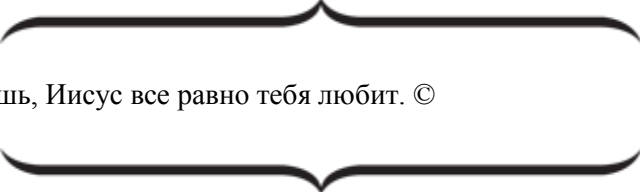

Да как скажешь, Иисус все равно тебя любит. ©



Мэри Купер — суровый техасский цветок, благочестивая, строгая женщина. Трудно представить, что именно в ее семье появился гениальный доктор Шелдон Купер. Она говорит о нем так: «...характер у него от отца, глаза мои, а научная хрень — от Бога». Нам мало известно об отце Шелдона. Знаем, что его звали Джордж и его уже нет на этой бренной земле. Ясно, что он не принимал особенного участия в жизни Шелдона. Какое-то время он, видимо, старался сделать из него «нормального» ребенка. Или просто пытался общаться с ним на единственном известном ему уровне (03.06).

**Шелдон:** Ладно, умник, присядь, закрой варежку и слушай.

**Леонард:** Прости, что?

**Шелдон:** Так мой отец всегда начинал беседы о футболе: «А если захочешь, то после игры мы сможем прогуляться, и я покажу тебе, как стрелять в енота, чтобы он от страха обгадился».

Потом, судя по всему, отец потерял интерес к детям, жене и даже к жизни, медленно угасая то в объятиях крашеной барменши, то в бутылке бурбона, чем приносил немалые страдания миссис Купер и маленькому Шелдону. Как следствие, Шелдон панически боится любых ссор и не знает, как с ними справляться (03.07).

Первая же ссора Пенни и Леонарда заставила его вернуться в несчастное детство и снова переживать ссоры родителей, спрятавшись от мира в углу магазина комиксов.

**Шелдон:** Перестаньте, оба! Ваша ругань напоминает мне моих родителей! «— Черт побери, Джордж! Я же сказала, если ты снова выпьешь, я уйду от тебя! — Ты соврала! Потому что я уже в стельку пьян, а ты до сих пор здесь! — Перестань орать, из-за тебя Шелдон плачет! — Нет, он плачет из-за того, что ты назвала его Шелдоном!»

**Пенни:** Ну хватит, Шелдон, пойдем домой, мы уже не ругаемся.

**Шелдон:** Я такое и раньше уже слышал. А затем через минуту я уже прячусь у себя в комнате, декламируя лекцию Ричарда Фейнмана, в тот момент, когда моя мама кричит о том, что Иисус все равно простит ее, если она засунет осколки стекла в папин мясной рулет. А отец в это время стреляет на крыше по тарелочкам из маминой коллекции дорогого фарфора.

Оставшись одна, миссис Купер всецело посвятила себя Богу и детям. Шелдон и его мать абсолютно разные. От Шелдона у миссис Купер «мурашки по коже». Он расстраивает Иисуса богохульными высказываниями, да и ей частенько «грубит на эскимосском». Свое мнение о матери Шелдон тоже не скрывает (03.17).

**Шелдон:** У меня нет иллюзий по поводу моей матери. Она добрая, любящая религиозная фанатка с правыми взглядами из Техаса, со слегка поехавшей крышей и пристрастием к «Доктору Пепперу».

Но несмотря на то, что они появились как будто из разных миров, в их отношениях царят покой и согласие (за исключением случаев, когда речь заходит о теории эволюции (03.01). Мама для Шелдона — это святое. Он беспрекословно ее слушается. Она — его криптонит. Один лишь ее звонок сворачивает жестокие войны и прекращает кровопролитие — вспомним разразившуюся, но умело погашенную войну между Шелдоном и Пенни (02.07).



Воспитание Шелдона было нелегким трудом. Но Мэри никогда не жаловалась, утверждая, что «Бог никогда не дает нам больше, чем мы способны принять» (01.04). И кто знает, может, именно благодаря ей у Шелдона была возможность развивать свои способности и тянуться к знаниям. Ведь не зря говорят, что за каждым великим мужчиной стоит великая женщина.

Мы все в какой-то степени начинаем вести себя по-детски при родителях. А уж разговор Шелдона с мамой всегда вызывает улыбку. Наука отняла все его время, он так и не успел повзрослеть. А в обществе мамы он превращается в пятилетнего малыша. И для нее он по-прежнему «малыш», «детка», «мой сладенький». Лишь она знает, как нужно себя вести с ним, как утешить и как отругать. Именно ее терпением и был взращен этот гениальный ум. В ее арсенале многочисленные способы помощи чаду: терпеливое ожидание (серия с увольнением с работы и маминой волшебной запеканкой (01.04), решительные действия (одно из которых чуть не превратило ректора университета в нового папочку Шелдона (01.04), хитрость (коварный план с убеждением от обратного в эпизоде о расставании с Эми (04.03), а когда уже просто ничего не помогает, она обращается к молитвам: «И не говори потом, что молитвы не действуют». Обращение к Богу происходит тогда, когда заканчиваются доводы. Она не отрицает ничего, даже ненавистную для нее, и кстати, для немалого процента населения США, теорию эволюции. Но даже в этом она терпелива (03.01).

**Миссис Купер:** У всех есть право на собственное мнение.

**Шелдон:** Но эволюция — это не мнение, это факт.

**Миссис Купер:** И это только твое мнение!

Толерантности госпоже Купер тоже не занимать. Она благосклонно относится ко всем созданиям божим. Даже к тем, кто прибыл из неведомых земель. Она всегда очень внимательна к Раджу. Разговаривая с ним, слова произносит громко и четко — кто знает, на каком языке там у них в Индии говорят. А ведь любой в Америке знает — встретишь иностранца, проговори английские слова погромче и помедленнее, чужеземец обязательно их поймет. Даже если не знает английского. Ее беспокоит судьба Раджа, его неспособность разговаривать в женском обществе. Она даже советует обратиться к целительнице из ее прихода, чтобы та «попыталась изгнать любого адского демона, который в нем засел» (03.01). И она так же заботится и о соблюдении его обычаев. Приготовив курицу, интересуется, не является ли она одним из тех животных, которых они, индусы, считают священными. Во всем этом она — забавная карикатура на некоторых представителей западного общества, которые не перестают восхищаться тем, что в других странах, оказывается, тоже носят европейскую одежду и умеют пользоваться столовыми приборами.

Но тем не менее, госпожа Купер — весьма мудрая особа. Она все видит насквозь. Она первой замечает зарождающиеся чувства между Леонардом и Пенни, знает, когда нужно переждать, а когда применить твердость по отношению к сынуле. А уж ее знанию мужской психологии просто нет равных. Будучи вызванной на руины чувств любимого сына и узрев кучу котов, которым ее мальчик дал «милые еврейские имена», она сразу начинает действовать. Вооружившись несравненной запеканкой, секрет приготовления которой она откроет нам позже («Любовь? — Сало!» (04.03), она вызывает на ковер Эми: якобы для того, чтобы познакомиться с ней. Зная, что с сыном бесполезно спорить и что-либо ему доказывать, она в этот раз обращается не к молитвам, а к психологии. Как заставить сына перестать дуться и вернуть в общество дамы, к которой он весьма равнодушен? Конечно, запретив ему с ней общаться: «Он думает, он такой умный. А на самом деле он как все



мужики. Запрети ему что-то делать, ему сразу захочется отведать запретного плода» (04.03).

Полной противоположностью миссис Купер является мать Леонарда — доктор Беверли Хофстедтер.

### **Доктор Беверли Хофстедтер (Dr Beverly Hofstadter)**

**Актриса Кристин Барански (Christine Baranski)**

**Эпизоды**

The Maternal Capacitance (02.15)

The Maternal Congruence (03.11)



С 1982 года я сама отвечаю за свои оргазмы. ©





**Леонард** (говорит по телефону): Нет, я правда очень занят. Можно это отложить на некоторое время, чтобы я мог как-то подготовиться? Конечно, но и вы поймите мои переживания.

**Пенни:** А кто там?

**Говард:** Понятия не имею.

**Леонард:** Давайте отложим это до весны. А лучше до лета.

**Шелдон:** Все очень просто. Он держит трубку у левого уха. Уши соответствуют тем полушариям, на которых они расположены. А значит он использует аналитическую, а не эмоциональную часть своего мозга, и это означает

что у него нет близких отношений с человеком на другом конце провода.

**Леонард:** Если честно, я и понятия не имел, сколько уже времени прошло. Хорошо, согласен, видимо, других вариантов нет. Так что давайте так и поступим.

**Шелдон:** Он говорит о чем-то, что уже раньше делал. О чем-то неприятном, но о том, что произойдет снова. Это позволяет предположить, что речь идет о каком-то инвазийном медицинском обследовании, например, как колоноскопия.

**Леонард:** Ну так что, других вариантов и правда нет? У нас не так уж и много места, будет не очень удобно.

**Шелдон:** Да-да, я определенно склоняюсь к колоноскопии.

**Леонард:** Хорошо, до свидания. (Кладет трубку.) Моя мама приезжает в гости.

Провидение будто посмеялось над Леонардом и Шелдоном, поменяв сыновей местами. Будь Шелдон сыном Беверли Хофстедтер, мы бы ничуть не удивились. Похожи их жесты, поведение, привычки, ход мыслей и взгляды на жизнь.

**Шелдон:** Мне очень хорошо рядом с вами.

**Доктор Хофстедтер:** И мне тоже очень хорошо рядом с тобой.

**Шелдон:** И это удивительно, потому что мне не бывает хорошо рядом... Ну, с кем угодно.

**Доктор Хофстедтер:** И мне.

**Шелдон:** Каковы шансы, что двух таких необыкновенных людей, как мы, будет связывать что-то такое повседневное, как ваш сын?

**Доктор Хофстедтер:** Это был риторический вопрос, или ты хочешь заняться вычислениями?

**Шелдон:** Я хочу заняться вычислениями!

**Доктор Хофстедтер:** И я этого хочу.

Шелдон и доктор Хофстедтер моментально нашли общий язык. Более того, они продолжают поддерживать связь и общаться (03.11).

**Леонард:** Просто я не понимаю, почему он знает о твоей жизни больше, чем я.

**Доктор Хофстедтер:** Ну полагаю, что мы с Шелдоном поддерживаем отношения, основанные на взаимном интересе и уважении, в то время как ты избегаешь меня из-за комплексов, уходящих корнями в детство.

В семье доктора Хофстедтер уважение прямо пропорционально достижениям человека и его IQ. Всю свою жизнь Леонард из кожи лез, чтобы завоевать одобрение и любовь своей матери.

**Леонард:** Уверен, что вы найдете мою работу весьма интересной. Я пытаюсь воспроизвести сигналы темной материи, найденные итальянцами в кристаллах йодида натрия.

**Доктор Хофстедтер:** То есть ничего нового?

**Леонард:** Нет

**Доктор Хофстедтер:** Тогда в чем смысл смотреть не нее? Я могу просто прочитать работу, написанную итальянцами.

Бедняга Леонард не может даже заварить матери приличную чашку чая (02.15).

**Леонард:** Ваш чай, мама.

**Доктор Хофстедтер:** Улун?

**Леонард:** Да.

**Доктор Хофстедтер:** Не из пакетиков?

**Леонард:** Нет.

**Доктор Хофстедтер:** Заваривался три минуты?

**Леонард:** Да.

**Доктор Хофстедтер:** С двухпроцентным молоком?

**Леонард:** Да.

**Доктор Хофстедтер:** Подогретым отдельно?

**Леонард:** Да.

**Доктор Хофстедтер:** Одна ложка сахара?

**Леонард:** Да.

**Доктор Хофстедтер:** Нерафинированный?

**Леонард:** Да.

**Доктор Хофстедтер:** Он остыл.

Мать относится к сыну не более чем снисходительно. Талантами он, по ее мнению, не блещет, исследования его неоригинальны, и Нобелевской премии ему не видать. Ее отношение к сыну созвучно с мнением Шелдона о детях, высказанным еще в самой первой серии.

Доктор Хофстедтер, по словам Шелдона, «потрясающая женщина, просто чудо, способна анализировать, проницательна и никогда не была [Леонарда] Библией за то, что не ел брюссельскую капусту». Леонард и Шелдон не перестают завидовать друг другу, желая для себя другого детства. Шелдон задыхался от заботы со стороны своей матери, тогда как Леонард страдал от острого недостатка материнского тепла (02.15).

**Шелдон:** Что, если она родит ребенка, который не будет знать, нужен ли интеграл или производная для поиска площади криволинейной трапеции?

**Леонард:** Уверен, она не перестанет его любить от этого.

**Шелдон:** Я бы перестал.

**Леонард:** Хочешь поговорить о недостатке родительской любви? Знаешь, что я в детстве делал, когда хотел ощутить человеческое тепло?

**Пенни:** Да, ты брал пенис в руку и не отпускал. Это твоя мама рассказала мне. Че ты?

**Леонард:** Ну конечно! В любом случае, это не то, что я хотел рассказать. Когда мне было десять лет, я построил машину для обниманий.

**Пенни:** Машину для обниманий?

**Леонард:** Да. Я взял портняжный манекен, набил его электроодеялом, чтобы он был теплым, и приделал ему две радиоуправляемые руки, которые обнимали меня и похлопывали по спине.

**Пенни:** Боже, это так грустно!

**Леонард:** А знаешь, что было самое печальное во всем этом?

**Пенни:** Что?

**Леонард:** Мой отец тоже ею пользовался.

У Беверли Хофстедтер не было времени дарить тепло и радость общения. Каждый визит мамы дается Леонарду нелегко. Он чувствует себя с ней некомфортно, тщательно подбирает слова и в основном старается избегать ее общества. Каждую мелочь в жизни сына мать анализирует с точки зрения психологии и выворачивает наизнанку. Обсуждается и вытягивается на свет божий любая сокровенная деталь. Но при подобной откровенности, у них нет абсолютно никакого эмоционального контакта. Свою жизнь она посвятила науке и ничему больше. Не потому ли отец Леонарда в конце концов бросился в объятия официантки из университетской столовки (03.11)?

**Доктор Хофстедтер:** Кстати, раз уж речь зашла об отцах. Леонард, с твоим я развожусь.

**Леонард:** Что?!

**Доктор Хофстедтер:** Да, он мне изменял.

**Леонард:** Нет, не может быть!

**Доктор Хофстедтер:** Может! С какой-то официанткой из университетской столовой. Представляешь, с официанткой! Без обид, дорогая.

**Пенни:** Нет, прозвучало почти как комплимент.

**Леонард:** А когда это произошло?

**Доктор Хофстедтер:** Дай подумать. Шелдон, когда я бросила его отца?

**Шелдон:** 22 сентября.

**Доктор Хофстедтер:** Ах да, на той же неделе сдохла собака Леонарда.

**Леонард:** Митси умерла?!

**Шелдон:** Она была старой и слепой, Леонард, у нас не было другого выхода.

**Леонард:** Поверить не могу! Почему я всегда все узнаю последним?

**Доктор Хофстедтер:** Прошу прощения, Леонард, но это я развожусь, и это Митси усыпили. Тогда почему больше всех расстраиваешься ты?

**Леонард:** Ты права, извини, я перегибаю палку!

Тем не менее, во время второго визита мы видим пробуждение теплых чувств у холодной Беверли Хофстедтер. Сложно сказать, что было тому виной: то ли Леонард смог наконец воззвать к ее материнским чувствам, то ли развод немного пошатнул ее стройный образ жизни, то ли повлияла компания Пенни и алкоголя. Помимо «теплого чувства в груди», второй визит к сыну оставил ее с опытом новых ощущений (03.11).

**Доктор Хофстедтер:** Как интересно! Я отмечаю значительное снижение моральных устоев. Например, я всерьез задумываюсь о том, чтобы попросить вон того официантика овладеть мною в подворотне, в то время как я буду поедать сырник. Что ты на это скажешь?

**Пенни:** Скажу, что сырники у нас отменные. Бармен, обновы!

**Доктор Хофстедтер:** Да, если чуть-чуть — хорошо, значит, больше должно быть лучше.

**Пенни:** Знаешь, Бев, ты не поверишь.

**Доктор Хофстедтер:** Что такое?

**Пенни:** Я сплю с твоим сыном.

**Доктор Хофстедтер:** Сурьезно? Это с которым?

**Пенни:** С тем, который живет напротив... вот там... у меня.

**Доктор Хофстедтер:** О, это удобно! А как там его пиписька, выросла?

**Пенни:** Слушай, Беверли, мне как-то очень неловко говорить с матерью моего парня о его пенисе.

**Доктор Хофстедтер:** Понимаю. А что скажешь о кочерыжке вон того официантика?

**Пенни:** Ничего, я пробовала только сырник.

Так или иначе, Леонард смог добиться от своей матери проявления человеческих эмоций. Но стоило ли? Он и сам уже ни в чем не уверен.

Абсолютно другое проявление любви мы видим в отношениях Говарда и его легендарной Маман.

### Миссис Воловиц (Mrs. Wolowitz)

#### Голос актрисы Кэрол Энн Сьюзи (Carol Ann Susi)

##### Эпизоды:

The Dumpling Paradox (01.07)

The Pancake Batter Anomaly (01.11)

The Bad Fish Paradigm (02.01)

The Lizard-Spock Expansion (02.08)

The Killer Robot Instability (02.12)

The Cushion Saturation (02.16)

The Dead Hooker Juxtaposition (02.19)

The Monopolar Expedition (02.23)

The Guitarist Amplification (03.07)

The Vengeance Formulation (03.09)

The Gorilla Experiment (03.10)

The Staircase Implementation (03.22)

The Robotic Manipulation (04.01)

The Hot Troll Deviation (04.04)

The Desperation Emanation (04.05)

The Cohabitation Formulation (04.16)

The Zarnecki Incursion (04.19)

The Engagement Reaction (04.23)

The Roommate Transmogrification (04.24)

Это чушь слоновья! Как это, во всей Индии нету ни одного зачуханного стейкхауза? ©

Здесь в полной мере обыгран стереотип об отношениях мамы и сына в еврейской семье. Чтобы представить всю мощь любви миссис Воловиц, нужно взять заботливость среднестатистической матери и умножить ее на 10. Она должна знать, где ее мальчик находится, с кем водится и что кушает. И неважно, сколько мальчику лет — 10 или 26. Она проконтролирует чистоту его комнаты, ушей, воротничков и трусов. Не только приготовит, но и упакует в пакетик обед, чтобы сынуля не проголодался на работе. Она постоянно звонит и обижается, если он не берет трубку. Она критикует его друзей, его работу и его увлечения. Ну а его женщины рассматриваются как под микроскопом. В этом вся миссис Воловиц. Говард живет с ней под одной крышей, с одной стороны, по причине финансовой несостоятельности, а с другой потому, что ему так комфортнее.

**Говард:** Ради бога, мам, мне уже 26 лет!

**Миссис Воловиц:** Ну что ж, простите меня, мистер Я-Уже-Взрослый! Что ты хочешь на завтрак?

**Говард:** Шоколадное молоко и вафли, пожалуйста!

Постоянный уход маман не стимулирует Говарда к попыткам начать самостоятельную жизнь. Он постоянно говорит о ней и порывается уйти (04.16), но так и не может оторваться от маминой юбки. В ответ на заботу маман он тоже на многое готов: встать пораньше, чтобы помочь ей нацепить парик и нарисовать брови, отвезти ей увлажнитель воздуха, помочь выбраться из ванной, сделать массаж вен или педикюр. Границы стираются — уже непонятно, кто от кого зависит.

Но если психологический портрет мадам Воловиц кристально ясен, то ее внешность до сих пор является загадкой для зрителей. Мы о ней знаем одновременно все и ничего. Попробуем перечислить известные факты. Во-первых, у нее немалый вес — не раз упоминалось ее искусство «жонглировать жиром» и попытки сбросить лишнее путем занятий аквааэробикой. Можем также предположить, что она невысокого роста. Если основываться на утверждении о том, что сын всегда немного выше матери, а Говард — известный коротышка, то, значит, и маман ростом похвастаться не может. К размерам присовокупим уже упомянутые признаки алопеции (облысения) — необходимость подрисовывать брови и носить парик подтверждают диагноз. А к проблемам со здоровьем прибавим гормональный дисбаланс, судя по излишнему оволосению верхней губы и грубому голосу.

**Миссис Воловиц:** Говард, к тебе что, ребяташки пришли?

**Говард:** Да ну какие ребяташки? Ко мне пришли коллеги по работе!

**Миссис Воловиц:** А их родители знают, что они у тебя?

**Говард:** Нет, но если ты поорешь еще громче, то они, возможно, тебя услышат.



**Леонард:** Твой папка, да?

**Говард:** Ну если еще больше волос на лице отрастит, то можно будет ее и так назвать.



Голос — это все, что у нас есть. Несмотря на то, что персонаж появляется практически в каждой серии, мы так ни разу ее не видели. Несравненный голос в оригинале принадлежит Кэрол Энн Сьюзи. Но образ мамы Говарда никак не вяжется с обликом актрисы. Мы уверены, что авторы сериала никогда не позволят нам увидеть настоящую Маман.

Хотя воображение и рисует ее облик, придется довольствоваться только голосом. Разговаривает она много и громко. Ее вес ограничивает свободу передвижения, скорее всего она обитает на диване в гостиной, и каждый раз, когда ей нужно что-нибудь сказать, она кричит. Кричит громогласно, никого не стесняясь, вещая на любые темы, будь то вопросы личной гигиены или ее мнение об окружающих.



Катись отсюда, куртизанка рублевская!

\* \* \*

Не забудьте предохраняться!

\* \* \*

Ты когда-нибудь столько писял?

\* \* \*

Ну как я могу отказать моему жопастику!

\* \* \*

Сынок, ты же знаешь, я готовлю кишечник к колоноскопии! Извергаюсь тут, что вулкан перевернутый!

\* \* \*

Святые угодники! Это ж сколько жидкости может поместиться в один зад!



Что еще мы знаем о миссис Воловиц? Она стремится хорошо выглядеть: неспроста в ее жизни столько времени занимают акваэробика, парик и макияж.

Известно нам и о ее талантах. Ее суперсила — невероятная эрудиция в игре «Колесо Фортуны». Небезызвестны и ее кулинарные способности. О фирменных блюдах — мясном рулете и «грундейкафиш» — ходят легенды. Хотя качество ее блюд сомнительно. В серии о возможной депортации Раджа (03.04) Говард не случайно принял его слезы за нежелание вновь отведать мамино праздничное блюдо. А в серии о конструировании космического санузла (02.22) он сам использовал мамин мясной рулет в роли сами-знаете-чего. Хотя все сходятся во мнении, что ее грудинка просто тает во рту, а запеченные овощи — событие гораздо более стоящее, чем метеоритный поток Леонидов (03.08).

Характерно, что в жизни Леонарда, Говарда и Шелдона основную роль играли матери. Отцы либо бездействовали, либо отсутствовали. А вот с Пенни все совсем наоборот — характером и комплексами она обязана своему отцу.



### Уайетт (Wyatt)

**Актер Кит Кэррадайн (Keith Carradine)**  
Эпизод The Boyfriend Complexity (04.09)

За спиной каждого великого мужчины стоит вредная женщина. ©



Правду о «корне зла» неудач Пенни впервые раскрыла доктор Беверли Хофстедтер. Как специалисту в психиатрии, ей понадобилось лишь несколько минут, чтобы докопаться до сути.

**Пенни:** Ну а я — актриса.

**Доктор Хофстедтер:** Почему?

**Пенни:** То есть как почему?

**Доктор Хофстедтер:** Ну есть исследование, делающее предположение, что многие из тех, кто занимаются исполнительским искусством, обладают внешним локусом контроля.

**Пенни:** Понятия не имею, что это значит.

**Доктор Хофстедтер:** Ну это значит, что ты оцениваешь себя так, как оценивают тебя другие. Что зачастую является результатом неудовлетворенных в детстве эмоциональных потребностей.

**Пенни:** Ну вообще-то у меня было чудесное детство.

**Доктор Хофстедтер:** Хочешь поговорить об этом?

(Через некоторое время.)

**Пенни** (в слезах): Я знаю, что мой отец хотел мальчика. Я старалась добиться успеха в разных видах спорта, но терпеть не могу пачкаться.

**Доктор Хофстедтер:** А потом, я подозреваю, ты вступила в пубертатный период?

**Пенни:** Называл меня вышибалой до тех пор, пока я не начала носить свой первый спортивный лифчик. А потом он просто перестал со мной играть. Я больше не была вышибалой.

**Пенни** (Леонарду): Мама твоя приехала.

**Доктор Хофстедтер** (Леонарду): Если ты хочешь вступить в отношения с этой девушкой, узнай, какой одеколон у ее отца.

Но так ли была права доктор Беверли Хофстедтер, делая выводы о недостатке тепла в жизни Пенни со стороны ее родителей и толкая ее топить горе в бутылке текилы? Когда мы наконец знакомимся с Уайеттом, отцом Пенни, то нам рисуется совсем другая картина. Он заботливый, любящий и внимательный. Даже раскрытый обман о том, что Леонард и Пенни снова вместе, не выводит его из себя. Да, он был расстроен разрывом их отношений. Ведь Леонард был первым парнем Пенни, который ему понравился, во многом благодаря тому, что он «ученый, закончил колледж, [у него] нет татуировок на шее, повестки в суд и детей». Если разобраться, требования у папы к будущему зятю не так уж и высоки. Хоть он и говорит о том, что считает Пенни взрослой женщиной, уважает ее право принимать собственные решения и не собирается вмешиваться в ее личную жизнь, но при первой же возможности бросается в ноги Леонарду.

**Уайетт:** Пожалуйста, на коленях прошу, не оставляй ее!

**Леонард:** Чего?

**Уайетт:** Я не вынесу больше этих идиотов на скейтбордах, белых рэпперов и всех этих накаченных автомехаников с козырьками задом наперед.

**Леонард:** Я боюсь, карта уже по-другому легла.

**Уайетт:** Так перетасуй их! Смухлой! Соври! Мне все равно! Я хочу увидеть внуков и знать, что они вырастут не в доме на колесах!



Если миссис Воловиц и доктор Хофстедтер представляют крайности на нашей шкале интенсивности родительской любви, то миссис Купер, Уайетт и родители Раджа находятся где-то посередине.

### **Доктор и миссис Кутраппали (Dr & Mrs Koothrappali)**

**Актеры** **Брайан Джордж и Элис Амтер** (Brian George & Alice Amter)

**Эпизоды:**

The Grasshopper Experiment (01.08)

The Griffin Equivalency (02.04)

The Monopolar Expedition (02.23)

The Guitarist Amplification (03.07)

The Herb Garden Germination (04.20)

The Roommate Transmogrification (04.24)



Мы невероятно богаты в очень бедной стране ©





Авторы сериала не обошлись без стереотипов и в образе родителей Раджеша. Речь совсем не о культурных особенностях этой замечательной пары. Да, они одеты в шелка, у них очаровательный акцент, и они верят в браки по расчету. Но если отбросить национальные особенности, то получится универсальный портрет нормальных заботливых родителей. Многие фразы невольно вызывают улыбку. Потому что хоть ситуации и представлены в несколько преувеличенном виде, все равно в них узнаются разговоры, которые вполне могут происходить (и не раз происходили) с нашими собственными родителями.

\*\*\*

**Доктор Кутраппали:** Мы слышали, что в Канзас Сити торнадо. Это не рядом с вами?

\*\*\*

**Миссис Кутраппали:** Если остальные ребята сиганут в Бенгальский залив и попытаются доплыть до Шри-Ланки, ты тоже сиганешь с ними?

**Радж:** Если бы ты стояла сзади и так же пилила меня, может и сиганул бы!

**Доктор Кутраппали:** Не хаами матери!

Общение Раджа с родителями происходит через видеочат. И опять заставляет улыбнуться знакомая картина.

Уважаемая чета регулярно звонит в Америку, чтобы справиться о благосостоянии сына, а позднее — и дочери Прии, мягко журуя, поучая и время от времени пытаясь устроить светлое семейное счастье для своих чад. Упрекнуть их не в чем. Ведь они всего лишь души не чают в своих отпрысках и просто показывают свою любовь и заботу.

\*\*\*

**Миссис Кутраппали:** Ты носишь те семейнички, которые мы тебе отправили, Раджешик? Потому что ты знаешь, что случается с твоим пирожочком, когда ты носишь эти узкие трусики!

\*\*\*

**Доктор Кутраппали:** Я знал это — он переехал в Америку и стал алкашней!

**Радж:** Я не алкоголик!

**Доктор Кутраппали:** Тогда почему ты был пьян? Быть может, нам стоит приехать и вмешаться?

\*\*\*

**Доктор Кутраппали:** Так, мальчики, вы ученые, как наш сын?

**Все:** Да.

**Доктор Кутраппали:** Ваши родители тоже недовольны, что вы так мало зарабатываете?

**Шелдон:** О да!

**Леонард:** Вовсе нет!

**Радж:** Папа, пожалуйста, не начинай!

**Доктор Кутраппали:** Это был просто вопрос! Он такой чувствительный!

\*\*\*

**Радж:** А это квартира Леонарда и Шелдона.

**Говард:** Догадайтесь, чьи родители только что получили широкополосный интернет?

**Радж:** Леонард, могу ли я представить тебе прямой эфир из Дели? Доктор и миссис Кутраппали.

**Доктор Кутраппали:** Да подними ты камеру! Мы смотрим на его ширинку!

## > Именитые гости

### Чарли Шин (Charlie Sheen)

#### Эпизод The Griffin Equivalency (02.04)

Этот «любимчик» Чака Лорри первым появился в качестве известного гостя в сцене в ресторане, где всеми покинутый Радж ищет любую возможность, чтобы похвастаться своими достижениями.

**Радж:** Эй, приятель, меня напечатают в журнале People.

**Чарли Шин:** Отлично, дай мне знать, когда будешь на обложке.

В мире сериалов Чарли Шин наиболее известен своей ролью в ситкоме «Два с половиной человека» и скандальной репутацией. Яркая личность с необузданным характером, он очень похож на своего героя из сериала, который принес ему титул самого высокооплачиваемого телевизионного актера в 2010 году.

### Аналей Типтон и Саманта Поттер (Analeigh Tipton, Samantha Potter)

#### Эпизод The Panty Pinata Polarization (02.07)

Модели, ставшие известными благодаря участию в реалити-шоу America's Next Top Model. «Будущие миссис Воловиц» заняли в нем третье и второе место. Просмотром этого шоу увлекается Пенни. Когда у нее отключили кабельное за неуплату, она попросила разрешения посмотреть шоу в квартире ребят, тем самым открыв для них мир, ради которого Говард был готов на все.

**Говард:** В доме? Это в каком таком доме?

**Пенни:** Они все живут в одном доме вместе.

**Говард:** И где этот домик?

**Пенни:** Ну я не знаю, где-то в Лос-Анджелесе.

**Говард:** Минутку. Ты хочешь сказать, что я всего в каком-то часе езды от дома, наполненного честолюбивыми супермоделями?

**Пенни:** Ну наверно.

**Говард:** И они живут вместе, и принимают душ вместе, и голышом дерутся подушками?

(Пенни встает и направляется к выходу.)

**Леонард:** Эй, постой, ты куда?

**Пенни:** Заплатить за кабельное.

Говард и Радж умудрились найти этот дом с помощью звезд и секретной разведывательной техники. Под видом ремонтных рабочих они проникли внутрь, а дверь им открыли как раз Аналей и Саманта. О том, что произошло дальше, история умалчивает.

## Леонард Нимой (Leonard Simon Nimoy)

### Эпизоды:

The Bath Item Gift Hypothesis (02.11)

The Excelsior Acquisition (03.16)

В сериале Леонард Нимой упоминается дважды. В одной из серий он присутствует на салфетке, которую Пенни подарила Шелдону на Рождество, в виде ДНК, из которого Шелдон хотел вырастить своего собственного Леонарда Нимоя при наличии здоровой яйцеклетки. В другой раз — когда Шелдон получил документ, подтверждающий запрет для него на приближение к господину Нимой.

Леонард Нимой — американский актер и режиссер, наиболее известный своей ролью Спока в телесериале «Звездный путь» и последующих фильмах. Персонаж Спока является кумиром для поклонников научно-фантастических фильмов, а для Шелдона он во многом пример для подражания и учитель.

## Джордж Фицджеральд Смут (George Fitzgerald Smoot)

### Эпизод The Terminator Decoupling (02.17)

Джордж Смут — американский астрофизик и космолог, Лауреат Нобелевской премии по физике, а также, по словам Шелдона: «...один из величайших умов нашего времени, его работа об абсолютном черном теле и анизотропии реликтового излучения укрепила наше понимание о происхождении Вселенной».

По сюжету сериала, друзья отправились в долгое путешествие в Сан-Франциско на поезде, чтобы поприсутствовать на симпозиуме с его участием. Шелдон предлагает Джорджу Смуту стать соавтором его исследования, Купер-Смут в алфавитном порядке, так как за три года после получения Нобелевской премии он так ничего и не достиг. Ответ был предсказуемым.

  
**Джордж Смут:** При всем моем уважении, доктор Купер, вы что, сидите на крэке?



В жизни доктор Смут является горячим поклонником сериала «Теория Большого взрыва». Ведь для героев он — настоящий бог или, как сказал Кунал Найяр: «Круче, чем Бритни Спирс для девочек». Он даже написал несколько фраз для сериала и поправил произношение некоторых терминов. И радовался как ребенок, проводя время с актерами, играющими его любимых ботаников. Правда, он мало уделил внимания Кейли, она даже загрустила и почувствовала себя лишней на празднике жизни.

Тем не менее, создатели компенсировали Кейли эту неприятность уже в эпизоде «The Dead Hooker Juxtaposition» (02.19). Анекдот про физика и мороженое, который рассказывает Пенни, является упрощенной версией анекдота, рассказанного Джорджем Смутом на съемочной площадке. Так что кому-то досталось внимание, а кому-то — хорошая шутка из жизни, которая, как известно любому сценаристу, на вес золота.

## Саммер Глау (Summer Glau)

### Эпизод The Terminator Decoupling (02.17)

Саммер Глау не посчастливилось оказаться в одном вагоне поезда с нашими героями. Общение с Раджем, Говардом и Леонардом чуть не довело ее до нервного срыва, и она быстро сошла с поезда. Парням повезло, что она не была настоящим терминатором, иначе сломанным оказался бы не только телефон Говарда. Саммер приглянулась ребятам не только из-за привлекательной внешности, но и благодаря ролям в любимых ими сериалах «Светлячок» и «Терминатор: Битва за будущее».

## Льюис Блэк (Lewis Black)

### Эпизод The Jiminy Conjecture (03.02)

Нельзя сказать, что эпизод с поисками и идентификацией сверчка является лучшим в третьем сезоне «Теории», но участие в нем известного комика Льюиса Блэка заслуживает упоминания.

Льюис известен тем, что часто полностью импровизирует во время своих выступлений. Он выбирает болезную тему, и его начинает «нести», а в результате получается уникальное комедийное шоу без прописанных заранее шуток. В эпизоде он отыграл в своем фирменном амплу и прекрасно изобразил нервного профессора-энтомолога, находящегося не в самом лучшем периоде своей жизни.

## Уил Уитон (Wil Wheaton)

Удивительно, но Уил Уитон является чуть ли не единственным настоящим нердом из всех актеров «Теории», а история его жизни не менее занимательна, чем надуманные приключения главных героев.

Уитон начал сниматься в кино и сериалах с девяти лет, а в пятнадцать получил свою славу среди нердов как Уэсли Крашер, кадет, а впоследствии — и младший офицер корабля «Энтерпрайз». Однако Уитон оставил сериал уже через три года. Во многом это случилось из-за негативной реакции части поклонников, которых раздражало, что молодой и неопытный кадет так успешно, раз за разом, спасает корабль. И хотя на данный момент Уитон сам придерживается этой точки зрения, тогда это серьезно задело его и заставило покинуть сериал, да и весь мир кино, и на несколько лет уйти в тень.

В эти несколько лет Уитон участвовал в разработке программного обеспечения в компании NewTek и одновременно занимался его рекламой. Лишь в конце 90-х годов Уитон восстанавливает свою связь со «Стар Трек» сообществом и находит в себе силы вернуться на экран. Забавно, что ненависть Шелдона к Уитону возникает после неоявления последнего на конвенции 1995 года, которая как раз приходится на закат «программистских» годов Уитона.

Теперь Уил — известный публицист, блоггер и актер. Он открыто поддерживает нерд-культуру, является фанатом игры «Dungeons & Dragons» и участвует в озвучке компьютерных игр. За ним также закреплен так называемый Закон Уитона, который в оригинале звучит как «Не будь засранцем!» (Don't be a dick!), тем самым призывая геймеров проявлять больше уважения друг к другу во время сетевых баталий. Что же до «Стар Трек» сообщества, то оно приняло Уила как достойного участника сериала, и на данный момент весь негатив уже позади.

Жизнь Уитона, кстати, описана в его автобиографии «Dancing Barefoot» («Танцы босиком») и ее расширенной версии «Just a Geek» (Просто гик).



### **Айра Флейтоу (Ira Flatow)**

#### **Эпизод The Vengeance Formulation (03.09)**

Айра Флейтоу — радио- и телеведущий, особенно известный своей радиопередачей «Наука по пятницам» (Science Friday) и телешоу о науке для всей семьи «Ньютоново яблоко» (Newton's Apple). В сериале он пытается по телефону провести интервью с Шелдоном по поводу теории монополей, но заканчивается оно подлой шуткой Крипке, выставившей Шелдона дураком перед коллегами.

### **Кэйти Сакхофф (Katee Sackhoff)**

#### **Эпизоды:**

The Vengeance Formulation (03.09)

The Hot Troll Deviation (04.04)

Кэйти была обречена стать кумиром ботаников по многим причинам. Она сыграла капитана Кару «Старбак» Трэйс в сериале «Звездный крейсер «Галактика» и в его продолжении, а также озвучила персонажей игр Halo 3 и Resistance: Fall of Man. Хотя мы думаем, что первостепенной причиной столь сильной любви к ее персоне все же стали «ярко выраженные вторичные половые признаки» и белокурые локоны. Недаром она стала частым гостем в мечтах Говарда, помогая ему в реализации нехитрых потребностей. Тем не менее, именно она дала Говарду полезные советы о том, как сделать правильный выбор, и дважды помогла ему наладить союз с Бернадетт. Правда, сама об этом не подозревала, так как на самом деле в тот момент была в Беверли Хилз на свидании с высоким красивым парнем.

### **Марта Мария Ярдли Смит (Martha Maria Yeardly Smith)**

#### **Эпизод The Einstein Approximation (03.14)**

Она появляется в эпизодической роли Сэнди, работника службы по трудоустройству, не справившейся с задачей подобрать Шелдону достаточно монотонную работу, не требующую умственных затрат. Возможно, ее лицо не очень знакомо широкой аудитории, но вот ее голос уже на протяжении многих лет принадлежит Лизе Симпсон в известном мультсериале «Симпсоны». Голос, принесший ей славу и состояние, в ранние годы был причиной насмешек. Она сама признается, что он не очень-то изменился с тех времен, когда ей было шесть лет.

### **Стэн Ли (Stan Lee)**

#### **Эпизод The Excelsior Acquisition (03.16)**

Стэн Ли — человек многих талантов, но прославился в основном благодаря нарисованным им персонажам комиксов. Долгое время был главой известного издательства Marvel Comics. Ему обязаны своим существованием Капитан Америка, Человек-Паук, Сорвиголова, Фантастическая четверка и Люди-Х. Также Стэн Ли появился в многочисленных фильмах в ролях-камео и ролях второго плана. Естественно, его, такого небожителя Вселенной Марвел, боготворят ботаники. Одним из его самых горячих поклонников является Шелдон. К несчастью, нарушение правил дорожного движения помешало ему поприсутствовать на встрече со Стэном Ли, закончившейся лакомством мороженкой за его счет. Горе Шелдона было неизмеримо велико. И под гнетом угрызений совести Пенни сделала все возможное, чтобы приблизить Шелдона к его кумиру. Благодаря

ее стараниям Шелдон получил автограф Эксельсиора, правда, на судебном постановлении о запрете приближения к нему и его собственности.

### Адам Уэст (Adam West)

#### Эпизод The Precious Fragmentation (03.17)

Именно Адам Уэст может совершенно справедливо произносить фразу «Тсс! Я Бэтмен!», потому что он сыграл легендарного героя в телевизионном сериале. Сам актер в сериале не появлялся, но его двойник привел четверку друзей к гаражной распродаже, на которой они променяли «еду на волшебные бобы» — на коробку барахла, среди которого обнаружилось настоящее Кольцо Всевластия. Пенни была осуждена за невежество, поскольку не имела понятия о том, кто такой Адам Уэст.

### Стив Возняк (Steve Wozniak)

#### Эпизод The Cruciferous Vegetable Amplification (04.02)

Стив Возняк — один из создателей компании Apple и «отец революции персональных компьютеров», — находится на пятнадцатом месте среди любимых Шелдоном провидцев в области технологий, что на целых шесть позиций выше его соучредителя Стива Джобса (из-за нелюбви Шелдона к водолазкам и позерству). Во время встречи с Возняком Шелдон общался через «девайс виртуального присутствия». Приятное общение и обещание автографа на шелдоновском раритетном Apple II 1977 года выпуска выманило Шелбота из его убежища, но привело к вывиху лодыжки.

### Джордж Такеи (George Takei)

#### Эпизод The Hot Troll Deviation (04.04)

Джордж Такеи — икона научно-фантастического кино, известный по роли Хикару Сулу в сериале «Звездный путь». Но в «Теории» он появляется из-за двусмысленности ситуации, в которую попадает Говард.

**Говард:** Что-то я совсем запутался.

**Джордж Такеи:** Ой-ей, может, я могу помочь?

**Говард:** Нет, но не настолько запутался.

**Бернадетт:** А что здесь делает Джордж Такеи?

**Кэти Сакхофф:** Говард, у тебя есть скрытые гомосексуальные наклонности?

**Говард:** Нет, конечно же нет!

**Джордж Такеи:** Ну, что бы ты ни говорил — оп! Вот он я!

На пару с Кэйти Сакхофф они дают Говарду романтические советы. Причем Джордж оказывается прав, несмотря на свою нетрадиционную сексуальную ориентацию.

**Джордж Такеи:** Дамам нравится, когда за ними ухаживают и медленно соблазняют.

**Кэти Сакхофф:** Ой, а вам-то откуда знать?

**Джордж Такеи:** Книжки почитываю!

### **Нил ДеГрасс Тайсон (Neil deGrasse Tyson)**

#### **Эпизод The Apology Insufficiency (04.07)**

В сериале представлен Раджем в качестве его коллеги из планетария Хейдена в Нью-Йорке. Шелдон же презирает его за причастность к лишению Плутона статуса планеты. Не помогли даже самые искренние извинения. И неудивительно — вдобавок ко всем своим грехам Нил деГрасс Тайсон еще и является критиком теории струн. Странно, что он вообще не стоит на одной ступени злодейства с Уилом Уитоном.

### **Дебора Надулман (Deborah Nadoolman Landis)**

#### **Эпизод The 21-Second Excitation (04.08)**

Дебора, известный голливудский дизайнер по костюмам, упоминается в одной из серий в связи с просмотром фильма. Ей принадлежат такие известные образы, как Индиана Джонс с его шляпой и красная куртка Майкла Джексона из музыкального клипа «Триллер», который Шелдон так ни разу и не видел до конца, потому что считает «неправдоподобным то, что зомби могут танцевать синхронно, а еще он очень страшный».

### **ЛеВар Бёртон (LeVar Burton)**

#### **Эпизод The Toast Derivation (04.17)**

Известен в роли главного инженера корабля «Энтерпрайз» Джорди ла Форджа в сериале «Звездный путь: Новое поколение». Стал жертвой Твиттера, попав на вечеринку, организованную Шелдоном. К счастью, его приход никто не заметил, и он успел ретироваться без особых потерь.

## **> За кадром**

### **Джим Парсонс**

Как ни странно, Джим Парсонс за кадром похож на своего персонажа — Шелдона, — за исключением разве что того, что он старше лет на 10, у него более спокойный характер и не такой высокий IQ. В остальном он также уроженец Техаса и также признанно гениален в своей области. Впервые Джим вышел на сцену в шесть лет во время детской постановки, и это навсегда определило его жизненный путь. После окончания школы он учился в университетах Хьюстона и Сан-Диего, активно оттачивая свои актерские навыки в локальных труппах, выпустился в 2001 году и отправился в Нью-Йорк на поиски работы.

Еще во время обучения его признавали уникальным актером, однако эта уникальность и стала для него проблемой. Несмотря на небольшие роли в пьесах, рекламе и кино, ему

было тяжело попасть на экран, и, по его словам, он пробовался в несколько десятков ситкомов, пока наконец-то не пришел на кастинг «Теории Большого взрыва». Здесь награда и нашла своего героя — необычный актер настолько хорошо вписался в образ необычного Шелдона, что Чак Лорри попросил его прийти на следующий день, просто не веря, что он сможет такое повторить.

На тот момент никто еще не представлял, насколько сильный образ родится благодаря перу Чака и Билла и актерской игре Джима. Тем не менее они приложили все усилия, и многие критики отмечают, что помимо великолепных диалогов, Джим Парсонс еще и мастер мимики и телодвижений, что делает образ Шелдона еще более выделяющимся на экране. Все дело в том, что Парсонс невероятно предан театральному искусству и имеет за плечами дополнительные курсы классической театральной игры. И хотя без сомнения все персонажи «Теории» стараются на экране, мимика, телодвижения и речь Джима настолько уникальны, что создают образ, смело затмевающий всех остальных и даже выходящий из сериала в повседневную жизнь своими шелдонизмами и бугагашеньками.

На данный момент Джим проживает в Лос-Анджелесе и спокойно наслаждается пришедшей к нему славой и наградами, включая престижные Эмми и Золотой Глобус (пожалуй, только Оскара не хватает). Он увлекается игрой на пианино, а также является поклонником баскетбола, бейсбола и тенниса. Вне сериала его пока практически не видно — то ли Джим слишком поглощен ролью, то ли другие боятся приглашать его. Ведь как Хьюго Уивинг навсегда останется Агентом Смитом из «Матрицы», а Элайджа Вуд навсегда останется хоббитом Фродо, так и Джим Парсонс всегда будет доктором Шелдоном Купером, разве что он создаст еще более сильный образ, а, учитывая его талант, он вполне способен это сделать.

### Джон Марк «Джонни» Галеки

Джонни всегда мечтал быть на экране. Его мать вспоминала, что впервые он заговорил об этом в возрасте четырех лет. Славу хорошего актера он завоевал уже к одиннадцати годам. Члены его семьи всегда поддерживали его и даже переехали в Лос-Анджелес, но в какой-то момент затосковали по родному Чикаго и вернулись домой, оставив четырнадцатилетнего паренька одного продолжать работать над сериалом *American Dreamer*. Он вспоминает, что, несмотря на юный возраст, вел себя ответственно и ни разу не попал в неприятности. Самостоятельная жизнь не казалась ему сладкой, но поскольку только работа делала его счастливым, он продолжал идти навстречу мечте. В послужном списке Джонни немало ролей, крупных и не очень. Но ему не везло на роли героя-любownika. Поэтому в «Теории» он с наслаждением, по его словам, играл романтические сцены с Пенни. Он работал со многими актерами, включая Лори Меткалф, сыгравшую впоследствии горячо любимую нами **матушку Шелдона**, и Сару Гилберт, известную нам по образу **Лесли Винкл**. Кстати, Сара и Джонни — очень хорошие друзья.

Джонни обожает мотоциклы и является счастливым обладателем Харлея. В отличие от Леонарда, он знает, как завести мотоцикл, не уронив его при этом на ногу. Так же, как и Леонард, он увлекается игрой на виолончели и бас-гитаре. Только его гитара настоящая. Как и у Леонарда, у него была строгая мама. Она в детстве заставляла его играть в «молчанку»: смысл игры был в том, чтобы заставить его молчать как можно дольше. А часто произносимой ее фразой была: «Я тебя люблю, а теперь проваливай отсюда».

Джонни Галеки не любит распространяться о своей личной жизни и терпеть не может Твиттер: «Не понимаю моду современного мира, в котором поступки приобретают значения, только если о них где-то напишут».

### Кейли Куоко

Кейли — натуральная блондинка с зелеными глазами, в 2011 году вошедшая в сотню

самых сексуальных женщин по версии журнала Maxim и успевшая даже покрасоваться на его обложке. Так же как и Пенни, родилась под знаком Стрельца. Она отличная спортсменка — хорошо играет в теннис, обожает верховую езду, кикбоксинг и боулинг. Как и Пенни, она легко выбьет страйк и скрутит помидоры. Но, в отличие от своей героини, она куда более успешная актриса. Свои роли она начала получать с шестилетнего возраста. Но именно роль в сериале «Теория Большого взрыва» принесла ей всемирную известность и внесла новый смысл во фразу «Возлюби ближнего своего» (Love thy neighbor). Но популярность ее не портит. Выросшая в профессии, она знает, как себя вести, никогда не была замечена в глупых ситуациях и не появляется на публике в пьяном виде. Тусовкам предпочитает тихий вечер с книгой. Очень ранима, легко влюбляется и страдает, когда ей разбивают сердце. Стресс снимает игрой на ударных. И — да, она настоящая вегетарианка и стейк не ест.

### Джонни и Кейли

Зрители с интересом наблюдали за развитием любовной истории Пенни и Леонарда, не подозревая, что страсть на экране была так заразительна не только из-за профессиональной игры актеров, но и благодаря настоящим чувствам. Джонни Галеки и Кейли Куоко тайно встречались в течение двух лет. Об этом ходили только слухи, пока не появилась достоверная информация из уст Кейли в интервью CBS Watch Magazine уже после их разрыва: «Это были замечательные отношения, но мы никогда о них не говорили ни слова и никуда не ходили вместе. Мы так хотели оградить себя и сериал, боялись, что что-то может ему навредить. Но это и было печально. Мне не нужны были такие отношения — я не хочу прятаться. Мы ничего не могли делать вместе. Это не приносило нам радости. Все нас расспрашивали, а мы постоянно отрицали. И вдруг я задала себе вопрос: «А почему я отрицаю человека, которого люблю?» Это сильно меня подкосило, да и его, думаю, тоже. Это не значит, что мне необходим кто-то, с кем можно вышагивать по красной дорожке, но должна же быть какая-то золотая середина». Неизвестно, что именно произошло между ними, Джонни Галеки так ни разу не рассказал публично свою версию событий. Известно лишь, что после разрыва Кейли навсегда зареклась встречаться с актерами. Самым трудным для них было остаться друзьями. Но оба — профессиональные актеры с самого раннего детства, и оба понимали, что им нельзя начинать войну и нужно во что бы то ни стало сохранить хорошие отношения для успеха сериала. Слишком многое было на кону. Работа над сериалом давалась нелегко, и они, по словам Кейли, хоть и относились так же нежно друг к другу, но понимали, что им не суждено быть вместе, и смирились. Они столько раз были свидетелями некрасивых историй на съемочных площадках, что не хотели быть поводом еще для одной. В памяти всплывает сцена, когда Пенни и Леонард с нежностью смотрят на спящего Шелдона, надеясь, что им удастся остаться друзьями (03.20). Не покидает мысль, что в тот момент Джонни и Кейли говорили не по сценарию, а от самого сердца.

### Кунал Найар

Роль Раджа для Кунала Найара — первая крупная актерская работа. Он родился в Лондоне, но большую часть своей жизни провел в Нью-Дели. После окончания школы переехал в США, чтобы получить высшее образование. Изучая бизнес в Портленде, он решил, что неплохой способ найти друзей — поучаствовать в любительских постановках. Параллельно с учебой он брал уроки актерского мастерства и в дальнейшем получил степень магистра в области искусств. Хоть он и изучал актерское мастерство около 7 лет, ему не пришлось долго ждать звездного часа — он почти сразу получил роль в «Теории Большого взрыва». Сам считает, что ему невероятно повезло. Успех ситкома видит в том, что авторы сумели создать таких героев, которые близки публике и к которым она равнодушна. Со своим героем он не имеет много общего. Он не гений, любит индийскую кухню, может

разговаривать с женщинами, не прибегая к алкоголю, абсолютно не стеснительный и очень общительный. Но ему нравится возможность взглянуть на мир глазами наивного Раджа. Хотя он так же, как и Радж, использует преимущество своего экзотического происхождения и в шутку называет себя «миллионером из трущоб».

### **Саймон Хелберг**

Саймон Хелберг, играющий Говарда Воловица, за кадром сильно отличается от своего героя. Это скромный, спокойный, женатый молодой человек, с хорошим, но умеренным чувством юмора, не перегибающий с артистизмом и производящий приятное впечатление. Владеет черным поясом по карате, играет на пианино и является поклонником Битлз (от них он, возможно, немного позаимствовал ретро-образ Говарда). Как и остальные исполнители «умных» ролей, он слабо разбирается в научной части диалогов своего персонажа. Саймон учился на достаточно известном факультете Нью-Йоркского университета — Tisch School of the Arts — выпустившем массу именитых представителей шоу-бизнеса, например Вуди Аллена, Оливера Стоуна, Анджелину Джоли, Адама Сендлера и даже Леди Гагу. В рядах выпускников есть также коллеги Саймона, хорошо известные любому любителю сериалов, такие как Майкл Холл и Джули Бенц, сыгравшие маньяка Декстера Моргана и его подругу/жену Риту Беннет в сериале «Декстер», а также Лиза Эдельштейн, сыгравшая главврача Лизу Кадди в сериале «Доктор Хаус».

Карьеру Саймона до «Теории» сложно назвать успешной, он сам признает, что ему крупно повезло попасть в сериал, впоследствии ставший одним из самых популярных в мире. Однако Саймон уже проявляет себя вне сериала. Например, в последнем фильме братьев Коэнов (один из которых является выпускником того же факультета, что и Саймон) — «Серьезный человек» — он сыграл младшего раввина Скотта Гинзлера. И хотя сам фильм достаточно специфический для обычного зрителя, он стоит того, чтобы посмотреть сцену с более серьезным и философствующим Воловицем.

### **Сара Гилберт**

В жизни актриса Сара Гилберт, или Сара Ребекка Эблес (ее настоящее имя), не использует мужчин даже для удовлетворения своих физиологических потребностей. С 2002 года она живет с продюсером Эллисон Адлер и воспитывает с ней двух общих детей. Хотя, по ее словам, была влюблена в Джонни Галеки с первой встречи, еще на съемочной площадке сериала «Розанна». Но их отношения всегда были дружескими. И сейчас он остается одним из лучших друзей Сары. Если ее расстраивает что-нибудь, первым об этом узнает Джонни.

### **Майем Биэлик**

Интересный факт: задолго до появления Эми в сериале (01.13) Радж упоминает актрису, Майем Биэлик, когда ребята обсуждают потенциального участника их команды по Кубку физики: «Вы знаете кого-нибудь, кто был бы такой же умный, как девушка из сериала Blossom? У нее степень доктора физики». На самом деле у Биэлик докторская степень в области нейробиологии, а также степень бакалавра по ивриту и еврейской культуре. Именно она — та самая умная девушка, которую Радж жаждал пригласить в команду. Известность ей принесла роль в сериале Blossom, но Майем продолжила свое образование, сочетая интеллектуальную деятельность с актерской игрой. Кстати, в качестве студентки ее рады были бы видеть Гарвард и Йельский университеты, но она выбрала UCLA, Калифорнийский университет в Лос-Анджелесе, из-за привязанности к семье. Воспитана в духе реформированного иудаизма.

### Интересно, что...

**Мелисса Ройч** в роли Бернадетт не понимает шуток Говарда, но в жизни она сама зарабатывает на жизнь в стендап-комеди.

Звезда экрана **Кристин Барански**, воплотившая в жизнь образ матери Леонарда и известная своей ролью в фильме «Мама Мия», запрещает своим детям смотреть телевизор, оберегая их от сцен сексуального характера и насилия.

**Кевин Сассман**, сыгравший Стюарта, до начала своей актерской карьеры работал в магазине комиксов.

**Элис Амтер**, играющая мать индуса Раджа, наполовину немка.

«Кузен Шелдона», Леопольд, также известный под именем Тоби Лубенфельд, а точнее, актер **DJ Куаллс**, работал моделью для Prada и Calvin Klein.

**Джуди Грир** (доктор Плимптон) на самом деле блондинка. Стала актрисой из вредности, чтобы насолить сопернице в школе.

**Элайза Душку**, представшая перед нами в роли агента ФБР Пейдж, встречается с **Риком Фоксом**, сыгравшим Гленна, бывшего парня Бернадетт. Так что, когда она хочет представить Леонарду своего партнера, двухметрового морского пехотинца, она не обманывает. Пусть Рик и не пехотинец, но зато двухметровый.

## > Наука в сериале

Ну и напоследок поговорим о науке, об одном из китов, на котором держится сериал. Прочтение этой главы не является обязательным. Скорее всего, данная часть — это некое «задание со звездочкой» для внеклассной работы, когда все остальное о сериале уже понятно. Эту главу можно и опустить, но, как говорится в английской пословице, «Love me — Love my dog»<sup>31</sup>. Другими словами, если любите героев сериала, то любите и то, чем они занимаются. Но если легко понять и полюбить героев комиксов и фильмы, которыми увлекаются герои сериала, то их научная деятельность требует отдельного разъяснения. За толкованием сложных научных явлений и терминов мы обратились к нашему собственному Джорджу Смуту — Марку Ширченко, научному консультанту проекта Кураж-Бамбей.

### Шелдон

#### Суперструны и квантово-петлевая теория гравитации



Если не погружаться глубоко в физические дебри, тогда то, чем занимается Шелдон, — не что иное, как попытка построить Всеобщую Теорию Всего, по меткому выражению Эйнштейна. Пожалуй, самая основная проблема современной теоретической физики связана с неумным желанием светил науки докопаться во всем до самой сути. А так как

---

<sup>31</sup> Любишь меня — люби и мою собаку.

большинство принципиальных задач в физике уже решены, а такой ерундой, как разработка новых полезных человечеству штук, ученым уже давно не интересно заниматься<sup>32</sup>, то выдумать что-нибудь эдакое, желательно настолько, чтобы во всем научном сообществе тебя понимали только пара твоих друзей, — самое милое дело.

Идея «Всеобщей Теории Всего» или, говоря современным языком, «Теории Великого Объединения» состоит в том, чтобы вывести такую суперформулу, следствиями и частными случаями которой были бы все остальные. Самое сложное на этом пути — объединить две непростые вещи: теорию относительности Эйнштейна и квантовую механику. Изначально считалось, что это принципиально невозможно — уж слишком по-разному смотрели на мир Эйнштейн и Минковский с одной стороны и Шрёдингер с Гейзенбергом и Дираком с другой. Корень их разногласий в том, что первые любили геометрию больше математики, а вторым из всей математики нравились только функциональный анализ и теория групп. Таким образом, в теории относительности главным выступает само пространство и всяческие его искривления, а в квантовой механике все, что существует в мире, описывается функциями, причем такими, которые удовлетворяли представлениям их создателей о красоте, а главное, симметрии пространства. К тому же, все, что существует на свете, будь то материя или взаимодействие, принципиально должно иметь свою мельчайшую частицу — квант, и гравитация в том числе. Но в теории относительности никакие кванты не упоминаются и, более того, просто не нужны.

Сейчас физики договорились, что, по крайней мере, принципиальная возможность такого объединения существует. Сильно в этом им помогла так называемая «стандартная модель», объединившая все известные взаимодействия, кроме тяготения. Видимо, не зря Шелдон назвал гравитацию «бессердечной сукой». Правда, никто пока не создал законченной всеобщей теории, а уж тем более такой, которую можно было бы проверить в эксперименте. Пока даже самая любимая и мощная игрушка героев — Большой Адронный Колайдер — оказывается в этом случае немногим более полезной, чем попытка изучать каналы на Марсе с помощью китайского бинокля из «Детского Мира».

Что же касается самих идей подобного объединения, то тут существуют два основных варианта: суперструнная (да вдобавок еще и суперсимметричная) теория (так любимая Шелдоном) и теория квантово-петлевой гравитации (к которой даже сами ее создатели относятся с подозрением).

Основная идея *суперструнной теории* состоит в том, что наш мир не такой, как кажется. Впрочем, если говорить честно, это можно сказать о любой физической теории менее чем столетней давности. В частности, элементарные частицы, которые мы со школы привыкли даже в силу самого названия считать истинными неделимыми кирпичиками мироздания, оказываются всего лишь колебаниями неких загадочных струн, которые и являются истинно фундаментальными объектами. В результате протоны, нейтроны, электроны и прочая физическая экзотика оказываются всего лишь звуками, которые издает огромный вселенский клавесин. Главная прелесть (помимо общей красоты идеи) состоит в том, что из этой гипотезы с легкостью получаются и стандартная модель, и квантовая гравитация. Тем не менее, ее формулы оказываются настолько сложными, что даже общий их вид до сих пор не получен, и теоретикам остается довольствоваться лишь частными их случаями, обычному же человеку в нее вообще лучше не соваться, во избежание полного исчерпания возможностей головного мозга (наверняка именно этим она и мила Шелдону). К тому же, теория еще очень далека от завершенности и имеет ряд принципиальных сложностей, которые вполне могут поставить на ней крест. Есть две основных проблемы, причем одна оказывается следствием другой.

---

<sup>32</sup> Впрочем, так всегда было, и Ампер с Кулоном занимались электричеством исключительно для собственного развлечения, не предполагая, что когда-нибудь этим кто-то воспользуется. Может быть, и у теории струн лет через 200–300 появится свой Эдисон.



Первую из них Шелдон и Леонард обсуждали еще в пилотной серии.

**Леонард:** Мне по крайней мере не надо было изобретать 26 измерений, чтобы включить математику.

**Шелдон:** Я их не изобрел, они существуют!

**Леонард:** В каком пространстве?

**Шелдон:** Во всех! Вот в этом-то и суть, кстати.

С Леонардом трудно не согласиться. Дело в том, что сама струна, как объект, должна иметь некоторую протяженность, но наше трехмерное пространство уже слишком заполнено обычной материей, и для еще одной сущности в нем просто нет места. Поэтому теория струн с необходимостью приходит к выводу, что наша Вселенная не менее, чем четырехмерна, а, как оказывается, нормальную или, выражаясь научным языком, самосогласованную теорию струн невозможно построить менее чем в десятимерном пространстве.

Из этого вытекает одно неприятное следствие и одна проблема. Следствие состоит в том, что если пространство многомерно, никто не обязывал и саму струну иметь лишь одно измерение. В таком случае струна становится больше похожей на поверхность барабана, по крайней мере для тех, кто может представить себе семимерный барабан. С этим еще можно смириться, по крайней мере, физики просто переименовали струну в  $N$ -брану<sup>33</sup> и на этом успокоились. А вот настоящую проблему перед учеными может поставить любой, кто внимательно прочитал предыдущий абзац. Сформулировать ее можно примерно следующим образом: «А куда, черт бы их побрал, деваются ваши дополнительные измерения, и почему в повседневной жизни о них ни слуху, ни духу?»

Хитрые ученые и на этот вопрос нашли ответ. В этом случае они даже не стали изобретать велосипед, а просто подняли на свет старые идеи шведа Клейна о том, куда деть пятое пространственное измерение, получавшееся в теории его коллеги немца Калуцы. Ответ звучит достаточно просто, но чтобы осознать его, обычно требуется некоторое время. Клейн сказал, что дополнительные измерения просто замкнуты сами на себя, причем на очень коротких расстояниях. Для понимания сказанного чаще всего прибегают к аналогии с садовым шлангом. На больших расстояниях кажется, что шланг имеет только одно измерение — длину. При ближайшем рассмотрении оказывается, что у него есть еще и толщина, но она скрадывается тем, что шланг замкнут сам на себя на достаточно малом по сравнению с его длиной расстоянии. Со струнами происходит то же самое, только не в одном, а в нескольких измерениях. Получающиеся при этом картинки сами по себе очень красивы, а аналогом садового шланга являются так называемые пространства Калаби-Яу, причем каждой точке нашего привычного пространства соответствует нечто, изображенное на картинке (*рис. 1*). Но именно здесь нас и подстерегает самая основная «засада» современной струнной теории.

<sup>33</sup> По аналогии с двумерной мембраной, оставив « $N$ » неизвестным, поскольку сами еще не уверены в том, какой размерности окажется окончательная теория.



Рис. 1

Дело в том, что создать трехмерное пространство из десятимерного можно огромным количеством способов. Сейчас это количество оценивается числом с сотней, а может быть, и пятьюстами нулей. Вполне возможно, что количество таких способов бесконечно, а тогда свести весь наш мир к компактному струнному многообразию даже не получится, и теория становится вещью в себе — принципиально объясняя, как устроен наш мир, она не может ничего предсказать и даже быть экспериментально подтверждена. При этом в философии физики давно выработаны правила, какую теорию можно считать научной, и одно из них (так называемый критерий фальсифицируемости или критерий Поппера) гласит, что теория, принципиально не проверяемая практикой, не может считаться физической. Из-за вопроса, насколько этот критерий применим в случае струнной теории, перессорилось уже не одно поколение теоретиков. Одни считают, что критерий устарел, и теория сама по себе настолько хороша, что не может быть неправильной, другие — что Поппер ничего не говорил о том, что это убогое человечество не может поставить по-настоящему интересный эксперимент, например, взорвать сверхновую звезду поблизости от Солнечной системы, а третьи говорят, что сама идея струн — полная ерунда, и квантовать нужно не частицы, делая из них струны, а само пространство-время.

Собственно, эти третьи и создали новый модный тренд в физике частиц под названием *петлевая квантовая гравитация*. Сама мысль о том, что пространство не однородно, а, также, как и материя, состоит из собственных атомов, звучит достаточно интересно. Настолько, что вполне может оказаться правдой. В свое время так же лихо звучали и постулаты Эйнштейна, и принципы Бора. Самое интересное, что как и в идее со шлангом из теории струн, пространство кажется однородным на больших расстояниях, поэтому все предыдущие теории, такие как стандартная модель, получаются и из новой теории, но при этом она оказывается даже более квантовой, чем теория струн, ведь в данном случае квантуется само пространство!

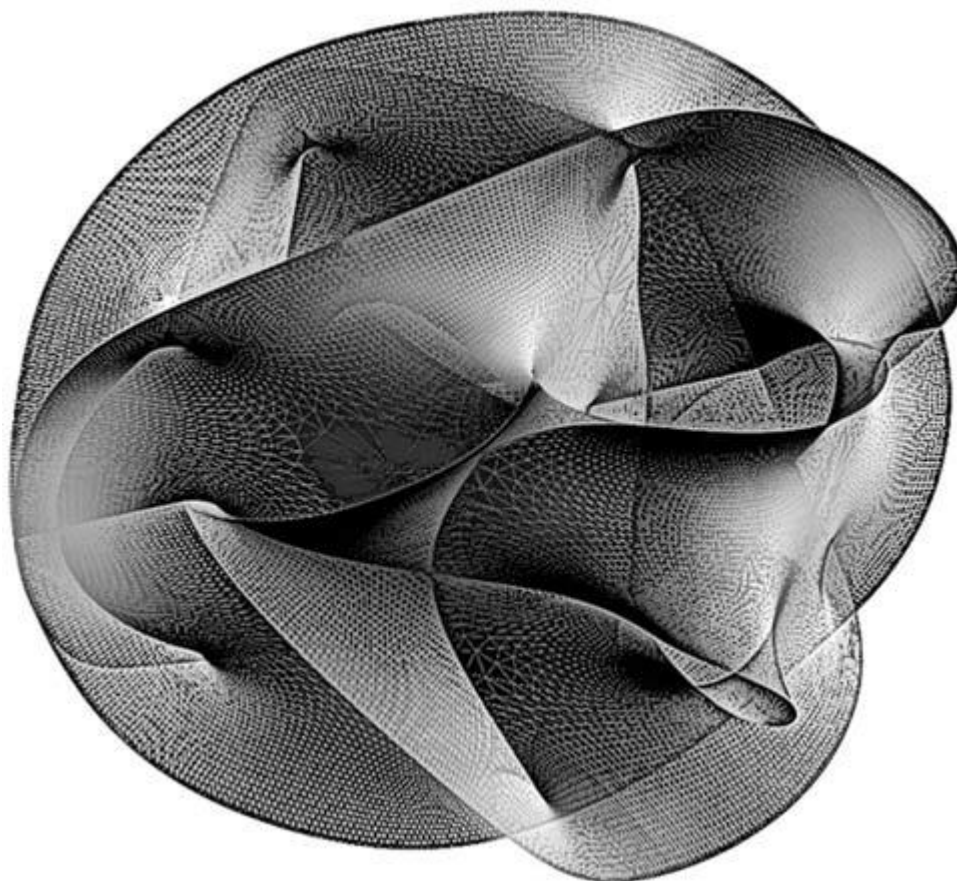

малейших отклонений;

- в отличие от волн в море, световые волны могут колебаться в разных пространственных направлениях, а поляризация как раз и говорит о том, что какое-то из этих направлений свет почему-то «считает» предпочтительным;

- узконаправленность является больше делом техники, тем не менее у лазера есть впечатляющее (по крайней мере для Гюйгенса) свойство самофокусироваться.

Что же получается? Мы имеем световой океан, заполненный четко следующими друг за другом абсолютно одинаковыми волнами. Сами понимаете, что даже человек с полным отсутствием физического воображения, каким считает Леонарда Шелдон, способен придумать тысячу применений такому прибору, из которых кипячение жестянки с супом будет далеко не самым интересным.

Но все же мы еще не ответили на вопрос, что находится внутри у этой штуковины. Для ответа вспомним предыдущий параграф, а именно ту его часть, где говорится, что все сущее обязано иметь свою самую малую часть. Такой малой частью для света является фотон, причем процессы излучения и поглощения этих фотонов квантовыми объектами носят сильно отличающийся от классического характер. Главным тут является то, что любой объект, будь то молекула или атом, не может ни излучить, ни запросто поглотить фотон произвольной энергии<sup>34</sup>. Испускаемая энергия обязана иметь одно из строго определенных значений. А в случае поглощения атом склонен «выбирать», какой фотон он согласен «принять», и он однозначно любит те фотоны, энергия которых близка к той, которую он сам излучает.

Поначалу это может показаться неудобным, но именно тут и находится ключ к тому, чтобы создать источник излучения с вышеописанными свойствами. Надо просто подойти к этому явлению с другого конца и спросить: «А что будет, если в веществе уже есть какое-то количество возбужденных, готовых излучиться фотонов?» Оказывается, что такие фотоны испускаются с той же легкостью, с которой на голову великих ученых падают созревшие яблоки, особенно в том случае, если мимо пролетает их собрат с таким же количеством энергии. Самое приятное следствие этого заключается в том, что «сорванный с ветки» фотон оказывается полностью идентичным пролетевшему. Это явление, получившее название *индуцированного излучения*, и лежит в основе действия лазера.

К сожалению, как это часто бывает, от понимания принципа до создания работающего лазера прошло больше пятидесяти лет, что, впрочем, еще не самый впечатляющий разрыв между идеей и ее воплощением в физике. Дело в том, что для создания лазера были нужны две вещи: первое — переполненная возбужденными фотонами, или, другими словами, накачанная среда, и второе — резонатор, который не дал бы фотонам выскочить из накачанного объема раньше, чем они сами в свою очередь заставят кого-то из своих соседей тоже излучить. Для накачки рабочего тела было предложено много различных методов, но наиболее простым оказался метод оптической накачки (автор которого, кстати, тоже не остался без Нобелевской премии). В этом случае объем, в котором находятся атомы, облучается источником света, длина волны которого близка к расстоянию между уровнями вещества будущего лазера. Как мы помним, такие фотоны атомам симпатичны, и они поглощают их, накачивая вещество, как рота солдат, проходя по мосту в ногу, раскачивает мост.

Если говорить начистоту, таким методом не удастся получить сколь-нибудь существенного количества атомов в неравновесном состоянии, так как возбужденная таким методом среда немедленно излучает. Но если между основным и нагретым нами уровнем имеется еще один, сравнительно долго живущий, то атомы, скатываясь на него, оказываются в ловушке. Сверху напирают их высоковозбужденные соседи, а падать вниз на основное

---

<sup>34</sup> В силу того, что фотон является то частицей, то волной, в зависимости от конкретного физического процесса, это означает, что и длина соответствующей волны так же не может быть произвольной.

состояние им еще рановато. Именно эта схема, получившая название трехуровневой накачки, и была реализована в первом рубиновом лазере.

Что же касается резонатора, упрощенно его можно представить как два параллельных зеркала, между которыми и ходит наша постепенно разгоняющаяся волна. Очень важным требованием оказывается строго определенное расстояние между зеркалами — тогда даже при многократном отражении каждой точки волна будет проходить с одной и той же фазой, а ее минимумы и максимумы будут совпадать.

По поводу применения лазеров любой может рассказать достаточно много, просто оглянувшись вокруг. Мы же остановимся на продолжении идеи Леонарда с консервной банкой. Действительно, лазеры позволяют концентрировать достаточно мощные пучки излучения в рекордно малом объеме, поэтому можно поразмыслить над тем, что нам нужно так сильно нагревать. Один из возможных примеров — термоядерный синтез, в случае удачного осуществления которого человечество получит безопасный и практически неисчерпаемый источник энергии. И, опять же, положив руку на сердце, ученые уже несколько раз получали результат, пока, правда, только в виде бомбы. А вот с получением управляемой термоядерной реакции не ладится уже очень долго. С одной из главных трудностей на пути к ее осуществлению, а именно созданию в малом объеме сверхвысокой температуры, — и могут помочь справиться лазеры, только вместо упаковки супа нагревать придется газообразный гелий, и не до 100 градусов, а до температуры немногим меньше температуры Солнца. Сразу видно, что эта задачка будет существенно посложнее.

Что же касается темной материи, то это вещь совсем из другой области (кажется, Леонард и правда хватается то за одно, то за другое). Заниматься этим стоит скорее Раджу, как астрофизику, а не тратить время на поиски следов суперструнной теории в гамма-вспышках. Впрочем, это тема следующего параграфа.

## Радж

### Наблюдательная астрономия и все-таки темная материя



Когда речь заходит о Радже, сразу вспоминается Киплинг с его словами о том, что Западу и Востоку не сойтись. Ну, скажите на милость, зачем человеку заниматься находящимися в глобальном кризисе суперструнами вместо того, чтобы оставаться в лоне наблюдательной астрономии, переживающей второе рождение?

Но об этом мы поговорим чуть позже, а сейчас займемся вплотную темной материей, тем более, что в сериале она упоминается достаточно часто. Так что это за зверь, и почему он такой темный?

История эта началась в 1937 году, когда астроном Цвикки (кстати, работавший в том же Калифорнийском технологическом университете, что и наши «ботаники») внимательно присмотрелся к скоплению галактик в созвездии Волос Вероники и применил к нему известную теорему о вириале. В нашем случае эта теорема связывает скорость вращения галактик друг относительно друга с суммарной массой всего скопления. После всех проделанных вычислений оказалось, что галактики вращаются с такой скоростью, что сила гравитации просто не способна удержать их вместе. И для того, чтобы скопление не разлетелось на мелкие кусочки <sup>35</sup>, его масса должна быть существенно больше, раз эдак в

---

<sup>35</sup> Тут, конечно, стоит помнить, что «мелкие кусочки» применительно к данной ситуации оказываются сравнимыми с размером всей нашей Галактики.

500. Тут надо заметить, что до Цвикки молчаливо предполагалось, что вещество, если уж оно существует, должно как-то себя проявлять, а не просто болтаться бесполезной грудой в пространстве. Представьте себе ощущения только что отлипших от окуляров своих приборов астрономов, когда им навязывают факт, что все, что они видят, составляет лишь малую часть огромного пирога, называемого Вселенной. Естественно, про открытие Цвикки постарались забыть, и на сорок лет в астрономии восстановилось хрупкое спокойствие. Впрочем, также понятно, что чем более новые приборы становились доступны для развлечения ученых, тем сложнее было утаить шило в мешке.

Гром грянул в 1975 году, когда молодые астрономы Вера Рубин и Кент Форд сделали заявление, отмахнуться от которого так просто уже не получилось. Для того, чтобы понять, что они там «наспектрометрировали», нам стоит слегка коснуться школьного курса физики. Если мы напряжемся, то вспомним, что сила гравитации обратно пропорциональна квадрату расстояния, поэтому скорость одного объекта, вращающегося вокруг другого, уменьшается с увеличением расстояния между ними. Но, если мы захотим измерить скорости вращающихся объектов уже *внутри* тяготеющей массы, например, Земли, результат будет отличаться. С этой целью можно провести следующий мысленный эксперимент. Начнем бурить круговые, проходящие по экватору туннели под поверхностью Земли, все глубже зарываясь в нее и приближаясь к центру. Мы с удивлением обнаружим, что скорости объектов, запущенных по этим искусственным, вырезанным в толще планеты орбитам окажутся одинаковыми. В этом случае уменьшение эффективной массы Земли компенсируется приближением к ее центру. Собственно это и обнаружили Рубин и Форд применительно к спиральным галактикам. Большая часть светящегося вещества в них находится ближе к их яркому и взрывающемуся центру <sup>36</sup>, и скорость звезд на большом удалении от него по идее должна быть меньше. На самом же деле она оказывается практически одинаковой вдоль всего рукава галактики, что означает и одинаковую плотность материи. На *рис. 2* схематично показан основной вывод Рубин и Форда: кривая А отвечает веществу, сосредоточенному в центре, а В — экспериментально полученный результат. Работа была проделана очень серьезная и в дальнейшем неоднократно подтверждалась для всех из подвергнутых этой процедуре галактик, так что даже самым упертым скептикам пришлось согласиться с доводами в пользу скрытой массы. В настоящий момент считается, что все видимое вещество — пульсары, звезды, планеты, межзвездный газ, кометы, астероиды и прочее — вместе составляют не более 20 % от всей материи Вселенной.

---

<sup>36</sup> Правда, сейчас считается, что в центрах таких галактик находятся сверхмассивные черные дыры, но в нашем случае это только увеличит эффект.



Рис. 2

Само собой разумеется, что космологи и физики, изучающие элементарные частицы, не стали сидеть сложа руки и предложили десятки возможных объяснений этому эффекту. Диапазон предлагаемых вариантов очень широк: от гипотетических сверхмассивных слабовзаимодействующих частиц — вимпов (от английского Weak Interactive Massive Particle) — до поправок теории гравитации на больших расстояниях. Большинству физиков вариант с частицами гораздо более симпатичен: во-первых, потому, что гипотетические частицы можно изобретать в любых количествах, а в каждой новой теории они еще и заводятся сами собой, как микробы от грязи. А во-вторых — потому, что можно построить огромную дорогостоящую установку и спокойно ждать, когда хоть один из вимпов посетит вас своим вниманием, а эксперименты с гравитацией осуществить на Земле практически невозможно. Сейчас в мире создано уже несколько таких установок, и у их создателей считается хорошим тоном говорить, что им кажется, будто бы видят вимпы. Правда, утверждать это наверняка никто из них не берется.

Подтверждений существования темной материи найдено огромное количество, но это еще полбеды. В последнее время астрономы всерьез заговорили о наличии *темной энергии*. Используя самые новейшие и точные приборы, они увидели, что какая-то пока не известная сила заставляет нашу Вселенную не просто увеличиваться, а увеличиваться с ускорением. Это стало очень горячей темой, но похоже, что Раджу она совсем не интересна — физики в своих предпочтениях иногда капризнее блондинок, выбирающих очередную сумку от Гуччи. Хотя, может он просто нежится в лучах своей славы открывателя новой планеты за пределами Солнечной системы. К сожалению, тут его можно огорчить, ведь, если наблюдение первых из них было действительно сложной, почетной и по-настоящему физической работой, то сейчас их принято открывать сразу после завтрака, а называть в честь первого попавшегося по дороге на обед предмета. К настоящему времени экзопланет открыто более пятисот, и это количество продолжает увеличиваться с огромной скоростью.

Но почему первые из них смогли заметить лишь в 1992 году? Все дело в расстояниях. Представьте, что обнаружение объекта размером с Юпитер в системе Фомальгаута в созвездии Южной Рыбы (там, кстати, не так давно обнаружили планету) примерно равносильно наблюдению теннисного мяча с расстояния полтора миллиона километров. Заметить такое в телескоп просто не представлялось возможным, поэтому были нужны другие, более хитрые методы. Первым из них был метод Доплера: при движении по орбите планета своим притяжением как бы «раскачивает» звезду, из-за чего ее свет испытывает периодические смещения — это похоже на изменение звука приближающегося или

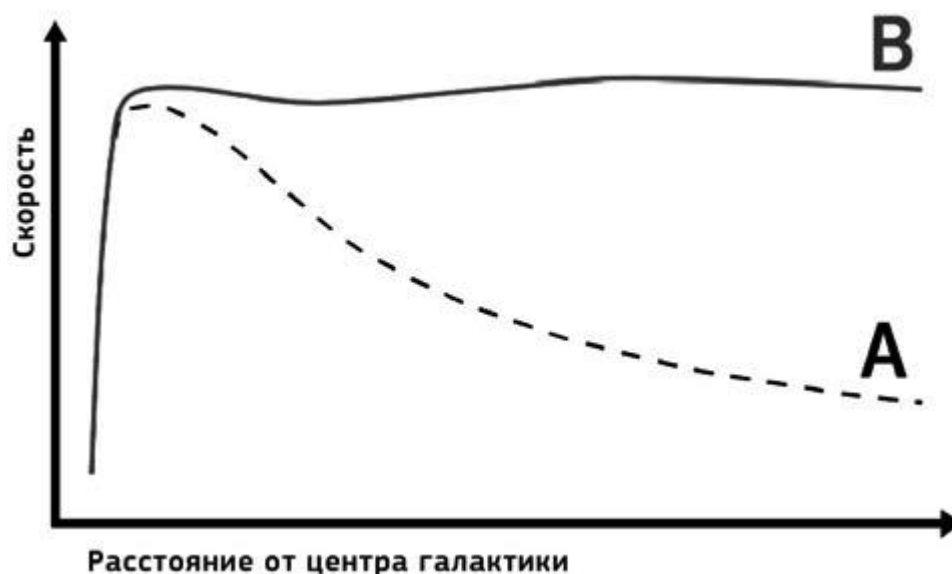
удаляющегося автомобиля. Хотя гораздо лучше этот эффект был продемонстрирован Шелдоном еще в первом сезоне — даже странно, что никто не узнал его в костюме эффекта Доплера. Именно при помощи этого метода было открыто наибольшее количество планет (около четырехсот).

Другим очень удобным инструментом является метод кривой блеска. Если планета проходит перед звездой, ее свет слегка гаснет — именно это происходит на Земле во время солнечных затмений. Правда, здесь тоже следует сделать поправку на расстояние: изменение света редко превышает миллионные доли первоначального, тем не менее, метод оказывается очень действенным. Но есть одна загвоздка: для того, чтобы обнаружить планету с его помощью, необходимо, чтобы плоскость орбиты планеты совпала с плоскостью наблюдения, так что обнаружить много планет этим способом не получится. Тем не менее, такой способ очень хорош для определения среднего числа планет. Сейчас считается, что в нашей галактике порядка 50 миллиардов планет, из них около 2 миллиардов земного типа. Братья по разуму, где вы?

Остальные методы, такие как изменение частоты пульсаров или гравитационное линзирование, достаточны сложны, да и планет таким образом было открыто немного. А вот метод, который точно стоит упомянуть, но который только недавно стал использоваться в этих исследованиях, — это метод непосредственного наблюдения. Да-да, вы не ослышались, астрономы научились видеть теннисные мячики с расстояния 50 орбит Луны, правда, в инфракрасном диапазоне и при условии полного отсутствия помех. Но результат все равно впечатляет, а главное, совершенно непонятно, какие приборы могут использоваться в такого рода исследованиях. А вот тут мы плавно подходим к профессии Говарда.

### Говард Современные Галилеи

π

Конечно, при упоминании работ Говарда в голове сразу всплывают образы космического туалета и механической руки, пригодной для мастурбации. Но мы не будем описывать ни то, ни другое. Устройство космического туалета и впрямь забавно, но его сложно объяснить словами, а показывать здесь картинки хотелось бы еще меньше. Что же касается механической руки, то легко представить, как многим хотелось бы услышать рецепт ее создания. Но, во-первых, все эти штуки защищены кучей патентов, а во-вторых, вспомните, что произошло с самим Володицем. А ведь он все-таки магистр Массачусетского технологического, страшно подумать, что бы с ним случилось, будь он всего лишь каким-нибудь третьекурсником. Тем не менее, он действительно изредка занимается интересными и полезными вещами, по крайней мере, для того, чтобы хвастаться перед девушками (01.01).

Говард: Может быть, вы знакомы с некоторыми моими работами. Одна сейчас летает вокруг Юпитера и снимает фотографии высокого разрешения.



А ведь принцип, положенный в основу работы камеры самого современного телескопа и самого плохонького мобильника, один и тот же. Главную роль в нем играют так называемые ПЗС — приборы с зарядовой связью. Причем, это давно уже не передний край науки. Сейчас считается не настолько интересным разглядывать космос в телескопы, хотя, как мы недавно узнали, современные телескопы сильно отличаются от тех, в которые разглядывал небо Галилей. Настоящие современные игрушки ученых гораздо интереснее. Такими игрушками университеты хвастаются друг перед другом, как бизнесмены мобильниками Vertu, а размещать их стараются где-нибудь подальше от глаз налогоплательщиков, например, на Международной Космической Станции.

Самая последняя и навороченная из них — это размещенный совсем недавно на МКС альфа-магнитный спектрометр, в разработке которого Говард наверняка принимал участие (рис 3) <sup>37</sup>. Эта симпатичная штучка обошлась участникам проекта в полтора миллиарда долларов, но ее характеристики и то, что она может изучать, действительно впечатляют. Посмотрим, из чего она состоит:

- Сердце АМС — магнитная система. Представляет собой сделанный из 6000 блоков на основе неодимового сплава и уже опробованный на станции Мир постоянный магнит, а также настоящую гордость NASA — сверхпроводящий магнит из 14 катушек ниобиевой проволоки, работающий при силе тока 400 Ампер и охлаждаемый 2500 литрами сверхтекучего жидкого гелия;

- Детектор переходного излучения — анализатор AMS. Регистрирует рентгеновское излучение и отделяет зерна от плевел. Дело в том, что более тяжелые частицы при своем движении излучают гораздо сильнее, чем легкие;

- Времяпролетная система — секундомер AMS — содержит 4 сцинтилляционных счетчика и способна регистрировать время прохождения частицей установки с точностью до 0,00000000015 сек;

- Кремниевый трекер — отслеживает траектории частиц. Точность — 0,000001 метра;

- Черенковский детектор — спидометр AMS. Излучение Черенкова (кстати, тоже Нобелевская премия) возникает, когда частица в среде движется быстрее, чем свет <sup>38</sup>. Излучение расходится широким конусом, характеристики которого однозначно связаны со скоростью частицы;

- Электромагнитный калориметр — весы AMS. 9 слоев сверхплотного вещества общим весом 496 килограмм. Поглощает частицы, определяя их тип и энергию;

- Система антисовпадений — сторожевой пес AMS. Отбраковывает частицы, которые AMS не может проанализировать.

---

<sup>37</sup> Иллюстрация была взята с сайта [http://ams.nasa.gov/images\\_Overall\\_Summary\\_Photos.html](http://ams.nasa.gov/images_Overall_Summary_Photos.html)

<sup>38</sup> Наверняка кто-то вспомнил один из постулатов Эйнштейна о том, что ничего не может двигаться быстрее света. На самом деле никакого противоречия здесь не возникает, потому что постулат гласит, что ничто не может двигаться быстрее света *в вакууме*, что, конечно же, соблюдается и в случае Черенковского излучения.



Рис. 3

Как и любая серьезная современная физическая установка, AMS может работать сразу на нескольких фронтах. Среди них — упомянутые ранее поиски частиц темной материи, исследование космических лучей, но, пожалуй, главное с точки зрения участников проекта — это поиски антиматерии.

Интерес тут связан с одной достаточно простой вещью. Если верить теории Большого взрыва (в которую просто обязан верить каждый зритель сериала), вся материя образовалась из сверхплотного сгустка энергии. При этом процесс образования частиц происходит таким образом, что на каждую образованную частицу приходится одна античастица, то есть частица, обладающая такой же массой, но противоположным зарядом. Но, как мы знаем, все окружающее нас пространство заполнено обычной материей, а антиматерия, если она существует, составляет лишь малую долю всего вещества. Эта проблема получила название *барионной асимметрии Вселенной* и до сих пор окончательно не решена. Основных вариантов тут два: либо в нашей Вселенной чередуются части, заполненные веществом и антивеществом, что даже несведущему в науке человеку может показаться странным, либо существует некий, пока ускользающий от нашего внимания процесс, который переводит античастицы в частицы. Таким образом, за время, прошедшее с образования Вселенной, практически все антивещество уже успело превратиться в обычную материю. Поскольку процесс этого превращения носит вероятностный характер, а вещества во Вселенной много, какие-то частицы антиматерии все еще должны оставаться, и для того, чтобы понять сам процесс, нарушающий симметрию, было бы неплохо знать, сколько этих частиц существует в настоящий момент. Наибольший интерес при этом представляет гелий — основное топливо звезд. Предыдущие эксперименты показали, что на миллион атомов обычного гелия приходится меньше одного атома антигелия. Альфамагнитный спектрометр должен уточнить это отношение, по крайней мере, в тысячу раз.

Резонным представляется вопрос: стоит ли тратить такое количество денег на исследования подобного рода. Естественная тяга к знаниям всегда двигала человечеством, но еще никогда не обходилась ему так дорого. Тем не менее, решая проблемы, ранее даже не поднимавшиеся, ученые «по дороге» создают вещи, без которых люди уже не мыслят своего существования. Вспомним хотя бы интернет. Впрочем, этот вопрос уж точно выходит за рамки нашей книги.

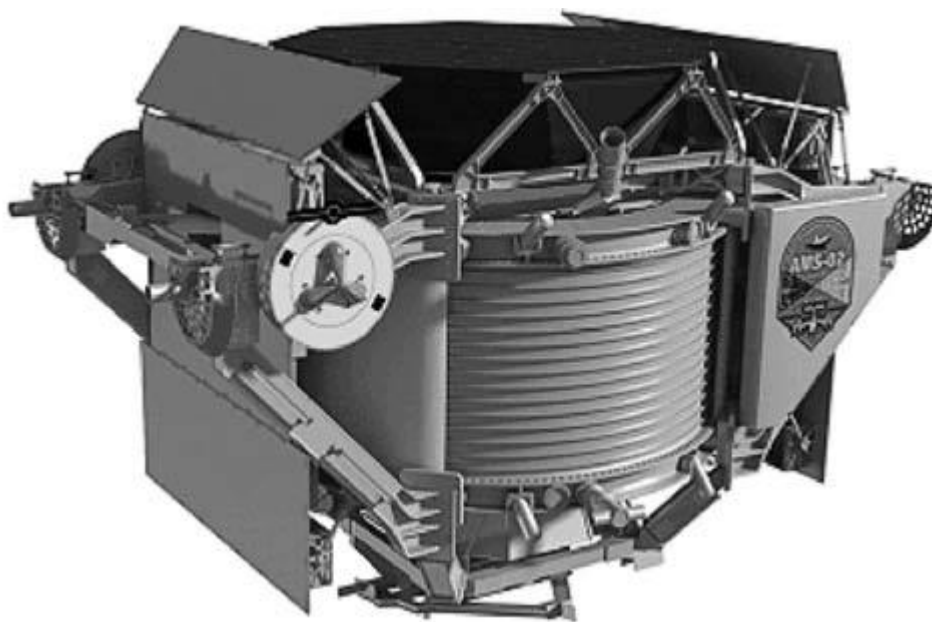
## > Послесловие по версии «Кураж-Бамбей»

Как это начиналось у авторов сериала, вы уже знаете. А вот как все начиналось у нас. Сначала встретились творческая энергия Дениса Колесникова, его неодобрение маминых вкусов в выборе сериалов и «Теория Большого взрыва». Мама посмотрела первые серии в переводе сына и спросила: «А когда продолжение?» Так оно и завертелось.

### Денис Колесников

По версии Ку-ку-кураж-Бамбей

**Возраст:** 29 лет

**Дата рождения:** 4 июня 1982 года

**Рост:** 170 см

**Образование:** высшее, специальность «Дизайн»

**IQ:** «Можно я номер ICQ напишу? Там цифра больше»

**Место жительства:** Тольятти

**Работа:** баечник со стажем

**Живет с:** 1982 года

**Характер:** покладистый, в меру в маму-папу

**Любит:** жену

**Не любит:** когда пьяные под окнами песни поют и не во все ноты попадают

**Работает над переводом сериала с:** 2008

**Любимые персонажи:** Воловиц и Кутраппали

**Нелюбимый персонаж:** подушка Шелдона

**Любимое выражение:** по версии... (именно так и без кавычек), а так потому, что нет какого-то одного любимого выражения в сериале, они нравятся «По версии...», то есть в нашем переводе

**Почему нравится сериал:** «Ну и вопросы у вас, друзья мои...»

**Английский:** учил в школе, и из рэпа, американского рэпа

**Суперсила:** вести задушевные разговоры самому с собой голосами героев

Денис Колесников — голос и душа «Кураж-Бамбея». С него все начиналось в не очень далеком 2008 году. Деятельность его многогранна, но работа над озвучкой «Теории» стала его любимым проектом, эдаким профессиональным хобби. Сериал приглянулся сразу, потому что никогда раньше не встречалось ничего подобного. По его словам, это сериал, «который хочется озвучивать, потому что он тебе нравится и тебе интересно им заниматься». Может быть, потому, что никто в тот момент за озвучку «Теории» не взялся, а может, оттого, что искренний интерес «Куража» к сериалу вдохнул в него русский дух, а озвучка сразу полюбилась и ушла в народ. Народной любовью с тех пор пользуется не только сериал, но и любимые словечки героев, наконец заговоривших по-русски.

Перевод рос и развивался вместе с сериалом. Поначалу озвучивание было домашним творчеством, не встречало строгой критики зрителя, и перевод не был идеальным. Так появилось название «Сырники от тети Глаши» вместо «Cheesecake Factory» и некий вольный, «докрученный» перевод, который первые два сезона и был народным, немного доработанным Денисом до состояния, годного для озвучки. Но сегодня в команде, работающей над «Теорией», есть люди, которые могут подписаться под переводом. Поначалу энтузиастов было больше, но по разным причинам осталось четверо совершенно разных людей, удивительным образом хорошо сработавшихся и дополняющих друг друга при переводе. О них, то есть о нас, ниже, в алфавитном порядке.

**Александр Седов****Возраст:** 26 лет**Дата рождения:** 19 июня 1985 года**Рост:** 175 см**Образование:** Инженер Искусственного Интеллекта**IQ:** 135 (но это было давно)**Место жительства:** Харьков, Украина**Работа:** фрилансер-переводчик/диджей-тусовщик**Живет с:** постоянным ощущением праздника**Характер:** дружелюбный**Любит:** умных девушек, интересную музыку и Irish Cream**Не любит:** красную капусту и дураков**Работает над переводом сериала с:** осени 2009 года**Любимый персонаж:** Говард, похотливый инженер-еврей, просто родная душа**Нелюбимый персонаж:** Эми Фарра Фаулер, уж слишком некачественно ее вписали в сериал**Любимый момент:** сцена, где Пенни дарит Шелдону салфетку с автографом Леонарда Нимоя и сцена первой встречи Леонарда и Пенни после возвращения с Северного полюса**Почему нравится сериал:** отвечу, как 95 % опрошенных: Шелдон Купер!**Английский:** учил в школе**Суперсила:** искрометное чувство юмора с еврейским оттенком, рифмоплетство и знание nerd-культуры

Полюбил сериал сразу и навсегда, с первой шутки про футболку. Он и не скрывает, что сам тот еще ботаник. В тот момент, когда на свет появилась первая серия «Теории», он с друзьями как раз следил за всем происходящим в мире нердов. Тогда с удовольствием смотрели сериал IT-Crowd, но внезапно кто-то принес серию «Теории»: «Дома, когда я сел смотреть серию, первая же шутка про футболку убила наповал, и я сразу перемотал и посмотрел еще раз. Это была любовь с первого эпизода, а еще больше эту любовь укрепило то, что моя девушка шутку совсем не поняла. Так что сразу стало ясно, что сериал этот хороший и строго нердовский».

Через год все вокруг цитировали Шелдона, но уже по-русски. В силу неплохого знания английского Александр смотрел сериал в оригинале, но на каком-то из просмотров наткнулся на перевод «Кураж-Бамбей». На тот момент перевод хромал, но озвучка крайне понравилась, так что он осилил еще и оба сезона «По версии». Как раз к этому времени вышла первая серия третьего сезона. Серия получилась шикарная, и стало интересно, как справится студия дальше. В целом все было хорошо, но пара ошибок в переводе все-таки была. Неведомая сила заставила Александра написать Денису письмо на тему ошибок в переводе, а через месяц пришел ответ с предложением принять участие. Вот так с восьмой серии третьего сезона он вошел в состав проекта Кураж-Бамбей.

**Екатерина Диппер (в девичестве — Крицкая)****Возраст:** мудрый не по годам**Дата рождения:** 19 марта**Рост:** 174 см**Образование:** высшее филологическое**IQ:** не меренный (в смысле, никто не измерял)**Место жительства:** фактически — в городе Мейденхеде, Беркширского района, Лондонской области, что на туманном Альбионе, душой — в славном городе Мурманске**Работа:** переводчик, преподаватель иностранных языков

**Живет с:** Королем Ботаников  
**Характер:** ранимый  
**Любит:** морошку и танцевать  
**Не любит:** расставания  
**Работает над переводом сериала с:** третьего сезона  
**Любимые персонажи:** Шелли, Лапусик и миссис Купер  
**Нелюбимый персонаж:** Прия  
**Любимый эпизод:** про ребят на печенках и Пенни с вывихнутым плечом, ну и все о любви  
**Почему нравится сериал:** из-за юмора и правдивого описания героев  
**Английский:** учила на факультете иностранных языков  
**Суперсила:** знание английской грамматики и фразовых глаголов

Сериал полюбился ей сразу. Смотрела по английскому телевидению. С первых минут поразили невероятно смешные шутки и сходство поведения Шелдона с ее тогда еще совсем маленьким сыном — его классической фразой до сих пор остается «Это мое место», и все в семье знают — на это место лучше не садиться. Для справки, «Теорию» сын не видел, предпочитает «Звездные войны» и «Doctor Who». Зато сериал вместе с ней смотрит муж, двухметровый православный англичанин, не ставший Шелдоном исключительно по вине природной лени и внешней привлекательности, именно он является ее секретным оружием при переводе. По сравнению с ним «Википедия» нервно курит в сторонке. Он «владеет практическими знаниями о Вселенной и обо всем, что она содержит», включая совершенно странные и бесполезные факты.

От невероятной ломки в ожидании третьего сезона «Теории» Екатерина набрела на небезызвестный переводческий форум, где любители безжалостно издевались над английской грамматикой и хрупким юмором. Не выдержав такого кощунства и под гнетом проклятия профессии была вынуждена исправлять особо грубые ошибки. Там ее заметил Денис, и пригласил поучаствовать в проекте. Долго уговаривать не пришлось, и с седьмого эпизода третьего сезона Екатерина участвует в переводе, не пропустив ни одной серии.

### Елена Запонкина

**Возраст:** бальзаковский, с гаком  
**Дата рождения:** морозный осенний день в год столетия Бунина, Бенуа, Ленина и Цюрупы  
**Рост:** выдающийся  
**Образование:** раритетное  
**IQ:** умопомрачительный  
**Место жительства:** Санкт-Петербург  
**Работа:** драматическая  
**Живет с:** желанием обрести свое Дэ  
**Характер:** мегеристый  
**Любит:** уходящую натуру  
**Не любит:** мокриц  
**Работает над переводом сериала с:** удовольствием  
**Любимый персонаж:** Кроме Шелдона? Все и каждый из родителей.  
**Нелюбимый персонаж:** не скажу  
**Любимый эпизод:** первая серия первого сезона  
**Почему нравится сериал:** за высшую степень иронии, основанную не только на усиленном контрасте подразумеваемого и выражаемого, но и на немедленном намеренном обнажении подразумеваемого, то есть за сарказм  
**Английский:** учила в основном сама, основные языки другие, а он был всегда вторым

и в школе, и в университетах

**Суперсила:** вдохновение и знание русского языка

Будучи, по ее же словам, далеко не продвинутой, о сериале узнала от старого, но очень прогрессивного друга. В ту пору само слово «сериал» наводило смущение и ужас на ее испорченный французским и итальянским кинематографом относительно трезвый рассудок. С соответствующей вышеописанным обстоятельствам гримасой на лице, не без налета питерского снобизма принялась за просмотр означенного произведения. Спустя четыре часа, вдруг устранившись собственного гомерического уже не хохота, но стоны, вспомнила, кто она. Но поздно. Обволокло, отуманило, завлекло. Дальше — больше. Захотелось не только созерцать, но и прикоснуться. Сама предложила помочь студии «Кураж-Бамбей» в работе. Вначале это был сериал «Все ненавидят Крису», потом несколько серий «Как я встретил вашу маму», а с третьего сезона она присоединилась к «Теории».

Елена — самый скромный и трудолюбивый член команды. Как эльф из сказки о сапожнике — стоит на минуту отвернуться, как работа уже выполнена. О работе над сериалом сама говорит так: «Мне отраднo, что когда я слышу переводы «Кураж-Бамбей», Ксантиппа во мне затихает. Мне радостно, что в команде «Кураж-Бамбей» встретились люди, которым, как и мне, дорог русский язык и близок иностранный. Мне удивительно, что я способна позаглазно испытывать к ним симпатию. Мне любопытно было бы соорудить с ними канделябру. Мне занятно, что будет дальше».

### Марк Ширченко

**Возраст:** 34 года

**Дата рождения:** 5 июня 1977 года

**Рост:** 185 см

**Образование:** высшее, ядерная физика

**IQ:** сильно падает с годами, в 15 было 146

**Место жительства:** Дубна, Московская область, но бывает там нечасто

**Работа:** Объединенный институт ядерных исследований

**Живет с:** кем придется, зависит от текущей командировки, в основном с коллегами

**Характер:** от сложного до отсутствующего

**Любит:** путешествия, свою работу, брюнеток, хорошие книги, дочь

**Не любит:** сидеть на месте

**Работает над переводом сериала с:** третьего сезона

**Любимый персонаж:** Пенни

**Нелюбимый персонаж:** Крипке

**Любимые выражения:** «Не спугни олененка!», ну и, конечно же, «Бугагашенька»

**Почему нравится сериал:** наконец хоть кто-то показал, каковы физики на самом деле; редкий сериал без «косяков» в науке

**Английский:** не так уж и хорош, учил понемногу, выкручивается за счет суперсилы, см. ниже

**Суперсила:** почти полученная степень кандидата физико-математических наук, благодаря которой может пустить пыль в глаза остальным, сделав вид, что понимает, о чем идет речь в диалогах о науке.

Сериал начал смотреть случайно на работе и обнаружил себя в половине третьего ночи на середине первого сезона. После этого около месяца искал в коллегам и студентах черты героев сериала, одному из последних пришлось около года называться Шелдоном, пока защита диплома не избавила его от этой участи. Больше пяти лет клянется написать диссертацию, а особенно приближенным обещает показать ее черновик. Правда, ничего, кроме титульного листа с ужасающим названием «Экспериментальное исследование

электромагнитных свойств нейтрино при низких энергиях методами прецизионной ядерной спектроскопии», никто еще не видел.

В «Кураж» попал по собственной воле. В одной из серий его привередливый слух резанул перевод фразы «lightest element» как «самый светлый» вместо «самый легкий», и он в период затишья между двумя сезонами написал Денису о своем даре отличить лептон от адрона и написать уравнение Дирака, сделав ошибку лишь в слове «уравнение». В сериале сначала был просто «физическим» подспорьем, но со временем набрался смелости стать одним из переводчиков, о чем не жалеет и чем не упускает возможности похвастаться перед окружающими.

Что примечательно, все переводчики находятся в разных уголках мира, и в жизни никогда не встречались, по крайней мере все вместе. Но это не мешает им работать в унисон и радовать поклонников сериала снова и снова.

Сразу скажем, что ответственности за шутки переводчики не несут. Весь юмор пришел от американских создателей сериала, мы лишь понимаем его, переводим и подаем зрителю, максимально приближенно к оригиналу с учетом культурно-языковых различий. Все же любимые всеми «бугагашеньки» и другие заводные словечки рождаются сами — либо при переводе, либо при озвучке. Работа над переводом и озвучиванием сродни зависимости — чем больше работаем над ними, тем больше хочется. Хочется донести весь тот взрыв эмоций и хорошего настроения, который получается от просмотра фильма в оригинале.

«Теория Большого взрыва» — сериал, каких мало. Он добрый, трогательный и милый, с героями, которых по-настоящему любят и ждут. А юмор местами настолько тонкий и многослойный, что не всегда понятен с первого просмотра. Почти каждая серия открывается с другой стороны с каждым новым просмотром. В этом и прелесть работы над переводом, что переводчикам приходится вчитываться в каждую фразу, ломая голову над тем, как передать заковыристую игру слов и донести ее до русскоязычного зрителя. А закончив работу, мы спешим, чего греха таить, пересмотреть эпизод в озвучке, чтобы узнать, что получилось, уже наслаждаясь сериалом на новом уровне, по версии «Кураж-Бамбей».

**Будьте добры к нердам, вполне возможно, через пару лет вы будете работать на одного из них.**

*Чарльз Джей Сайкс (ошибочно приписана Биллу Гейтсу)*

Переводческий коллектив Kuraj-Vambey, создавший самую популярную озвучку в рунете, которая стала неотъемлемой частью сериала «Теория...» в России, написал этот **уникальный гид по сериалу**. Эта книга – больше, чем просто путеводитель по эпизодам телесериала. Помимо описания всех персонажей, актеров, сыгравших их, сюжетов, сценариев, историй со съемочной площадки, в ней содержится полная информация о гиках и нердах.

**Эта книга – первая настоящая энциклопедия nerd-культуры.** В отдельных главах дается краткий ликбез в области естественных наук. Благодаря гиду телезрители смогут не только вспомнить **лучшие шутки сериала**, но и понять смысл научных дискуссий и споров, разгорающихся между героями. Ведь сам Чак Лорри, сценарист и идейный создатель, сказал: «Чем больше вы знаете, тем смешнее для вас будет сериал».

Авторы книги дают возможность заглянуть в мир гиков и нердов и открыть для себя:

- **кто такие гики и нерды;**
- **гиковские фишки;**
- **пять ученых, которых надо знать;**
- **тест на ботанство;**
- **«Звездные войны» – 11 фактов, которые нужно знать;**
- **и впервые в мире – полный текст «Соседского Соглашения Шелдона и Леонарда»!**

Присоединяйтесь к дружной компании «Теории...»,  
откройте для себя новый увлекательный мир!

ISBN 978-5-699-52924-7



9 785699 529247 >